

# Bedienungs- und Installationsanleitung

## Merlin IO 5064 V4 mit BM-T

Systemmanager



**Bitte beachten Sie die Sicherheitshinweise  
und lesen Sie diese Anleitung vor Inbetrieb-  
nahme sorgfältig durch.**

**Sicherheitshinweise****Netzanschlussvorschriften**

Beachten Sie die Bedingungen Ihres örtlichen Energieversorgungsunternehmens und die VDE-Vorschriften. Ihre Heizungsregelung darf nur von dafür autorisiertem Fachpersonal installiert und gewartet werden.

- ⚠ Für ortsfeste Geräte ist nach EN 60335 eine Trennvorrichtung zum Abschalten vom Netz, in Übereinstimmung mit den Errichtungsbestimmungen, zu installieren (z.B. Schalter).
- ⚠ Die Isolierung der Netzleiter ist gegen Beschädigung durch Überhitzung zu schützen (z.B. Isolierschlauch).
- ⚠ Der Mindestabstand zu den umgebenden Einrichtungsgegenständen ist so zu wählen, dass die zulässige Umgebungstemperatur im Betrieb nicht überschritten wird (siehe Tabelle - Technische Werte).
- ⚠ Bei nicht fachgerechter Installation besteht Gefahr für Leib und Leben (Stromschlag!).  
Vor elektrischen Arbeiten am Regler den Regler spannungsfrei schalten!

**Gewährleistungsbedingungen**

Bei nicht fachgerechter Installation, Inbetriebnahme, Wartung und Reparatur des Reglers besteht kein Anspruch auf Garantieleistungen durch den Hersteller.

**Wichtige Textstellen**

- ! Wichtige Hinweise sind mit einem Ausrufungszeichen markiert.
- ⚠ Mit diesem Achtungszeichen wird in dieser Anleitung auf Gefahren hingewiesen.

**Hinweis**

- ! In der Bedienungs- und Installationsanleitung ist die Maximalversion des Reglers beschrieben. Somit sind nicht alle Ausführungen für Ihr Gerät relevant.
- ! Die in dieser Bedienungs- und Installationsanleitung abgebildeten hydraulischen Schemen stellen Prinzipskizzen dar. Sie dienen der korrekten Programmwahl, beschreiben und ersetzen aber in keiner Weise eine fachgerechte Anlagenplanung, weshalb beim direkten Nachbau auch deren Funktion nicht garantiert werden kann!

**Allgemeine Hinweise**

- ! Bei der Installation, dem Betrieb und der Wartung ist diese Anweisung zu beachten. Dieses Gerät darf nur von einem Fachmann installiert werden. Durch unsachgemäße Reparaturen können erhebliche Gefahren für den Benutzer entstehen.
- ! Nach den gültigen Bestimmungen muss die Montage- und Gebrauchsanweisung jederzeit verfügbar sein und bei Arbeiten am Gerät dem Installateur zur Kenntnisnahme übergeben werden.

**Beschreibung****Konformitätserklärung**

Dieses Gerät entspricht bei Berücksichtigung der zutreffenden Installationsvorschriften sowie der Herstelleranweisungen den Anforderungen der relevanten Richtlinien und Normen.

**Funktion**

Das Gerät beinhaltet mehrere Funktionen und muss bei der Inbetriebnahme entsprechend der Verwendung eingestellt werden. Die folgenden Funktionen sind im Systemmanager abgebildet:

- Kaskade modulierender WE
- Kaskade schaltender WE
- Regelung von 2 WE bzw. 2-stufigen WE über Relais
- Pelletfunktion (voreilende WE-Abschaltung)
- Brauchwasserbereitung, 2 gemischten Heizkreise, sowie 2 Zusatzfunktionen (Verwendung als Festwert Pumpenheizkreis möglich)
- Heizbetrieb über Pufferspeicher möglich
- Solarfunktionen
- Kühlbetrieb
- Betrieb von Wärmepumpen
- Bedarfsabhängige Umwälzpumpenschaltung
- Automatische Sommerzeit- Winterzeitumstellung
- Aktivierung eines Zeitgebers für die gesamte Heizanlage möglich

**Inhaltsverzeichnis**

<b>Allgemeines</b>	<b>2</b>	<b>Teil 2: Übersicht der Anzeige- und Einstellwerte</b>	<b>11</b>
<b>Sicherheitshinweise</b>	<b>2</b>	<b>Bedienung des Terminals</b>	<b>11</b>
Netzanschlussvorschriften	2	Uhrzeit	11
Gewährleistungsbedingungen	2	Datum	11
Wichtige Textstellen	2	Zeitmaster	11
Hinweis	2	BUS-Kennung BM	11
Allgemeine Hinweise	2	Terminal Adresse	11
		Regler Adresse	11
		Code verändern	11
<b>Beschreibung</b>	<b>2</b>	<b>Bedienung des Reglers</b>	<b>12</b>
Konformitätserklärung	2	<b>Bereich Anzeigen</b>	<b>12</b>
Funktion	2	Anlage	12
<b>Inhaltsverzeichnis</b>	<b>3</b>	T-Aussen [F9]	12
		Ext Sollwert [F15]	12
		T-Sammler (nur bei Kaskaden) [F8]	12
		T-WE [F8/F13 bzw. BUS]	12
<b>Teil1: Bedienung</b>	<b>7</b>	WE Status	12
<b>Normalbetrieb</b>	<b>7</b>	T-Rücklauf ges [F17]	12
Bedienelemente im Normalbetrieb	7	T-Puffer O/M/U [F3/F2/F1]	12
Anzeige / Zeilenfunktionen im Normalbetrieb	7	Modgrad	12
Betriebsartenwahl	8	Warmwasser	12
Einstellen der Betriebsart, sowie der Party-,		T-WW Soll (Warmwasser Solltemperatur)	12
Absenk- und der „Direkten Urlaubsfunktion“	8	T-WW (Warmwassertemperatur) [F6]	12
Wirkung der Betriebsart	8	T-WW U (Speicher unten Temperatur) [F12]	12
		T-Zirkulation (Rücklauftemperatur Zirkulation)	12
<b>Bedien-Modus</b>	<b>9</b>	Heizkreis 1 / 2	13
Bedienelemente im Bedien-Modus	9	T-Raum (Raumtemperatur) [F2/F15]	13
Anzeige im Bedien-Modus	9	T-Pool (Schwimmbadtemperatur) [F2/F15]	13
Grundsätzliches Vorgehen bei der Bedienung	9	T-WW (Warmwassertemperatur) [F11/F5]	13
Auswählbare Funktionen mit den F-Tasten	9	T-Vorlauf (Vorlauftemperatur) [F11/F5]	13
Bereiche [Art der Einstellwerte]	9	B-Aufh-Zeit (Letzte benötigte Aufheizzeit)	13
Anzeigen	9	Solar/MF (Solar + Multifunktion)	13
Benutzer	9	T-MF(1-4) [F11-F14]	13
Zeitprogramm	9	T-Solar (1,2) (Kollektortemperatur)	13
Zeit-Datum	9	Solar Pumpe (1,2,3) (Kollektorpumpenstatus)	13
Service	9	Laden SP (WW,PU,3)	13
Fachmann	9	(Speicherladepumpenstatus)	13
Fachmann FA (nur bei FA über BUS)	9	Laden (WW2,PU2) (Umladepumpenstatus)	13
Ebenen [Zuordnung der Einstellwerte]	9	<b>Bereich Benutzer</b>	<b>14</b>
Anlage	9	Anlage	14
Warmwasser	9	Betriebsart	14
Heizkreis 1 / 2	9	Deutsch => Sprache	14
Solar/MF	9	LCD Kontrast	14
<b>Nutzung des Terminals</b>	<b>10</b>	LCD Helligkeit	14
Nutzung als Terminal für die Bedienung des		°C / °F	14
Reglers	10	Warmwasser	14
Nutzung als Terminal für die Bedienung des		1x Warmwasser (1x Warmwasser)	14
Reglers und als Raumregler für einen Heizkreis	10	T-WW Soll 1-3 (Warmwasser Solltemperatur)	14
Nutzung als reinen Raumregler für einen		BoB-Wert (Betrieb ohne Brenner)	14
Heizkreis	10	Zirk mit WW-Prog	14
		(Zirkulation mit Warmwasser)	14
<b>Einstellungen am Grundgerät</b>	<b>10</b>	Antilegionellen (Antilegionellenfunktion)	14
Einstellung der Dip-Schalter	10	Heizkreis 1 / 2	15
Schalter 6 = BUS Abschlusswiderstand	10	Betriebsart	15
Schalter 1-4 = Einstellen der Regleradresse	10	T-Raum Soll 1-3	15
Werkseinstellung laden	10	T-Absenkung	15
LED Anzeigen	10	T-Abwesend	15
		T-Raum Kühlen (nur im Kühlmodus)	15
		Min TA Kühlen (nur im Kühlmodus)	15
		T-Vorl konst T / T-Vorl konst N	15
		Heizgrenze Tag / Heizgrenze Nacht	15
		Heizkurve	15

Heizk Adaption (Heizkurvenadaption)	16	Max/Min T-Sammler (nur bei Kaskade)	25
Raumeinfluss (Raumfühlereinfluss)	16	<b>Schutz vor Kondensat</b>	<b>25</b>
Anpassung Raumf (Anpassung Raumfühler)	16	Anfahrentlastung	25
Aufheiz Optim (Aufheizoptimierung)	16	Min Begrenzung (Minimalbegrenzung WE )	25
Max Auf-Zeit (Maximale Vorverlegung)	16	Hysterese mit Hysterese Zeit	25
Absenk Opt (Absenk-Optimierung)	16	<b>Zweistufige Wärmeerzeuger</b>	<b>26</b>
PC Freigabe	16	Folgewechsel (Zeit bis Folgewechsel)	26
<b>Bereich Zeitprogramme</b>	<b>17</b>	Taktsperr (Sperrzeit für nächste Stufe)	26
Verstellen eines Zeitprogramms	17	Hyst Brenner 2 (für Feststoff / 2. Brenner)	26
Heizkreise und Warmwasser	17	<b>Gradientenverfahren</b>	<b>26</b>
Zeitprogramme für Wärmeerzeuger	18	Gradient	26
Wirkung WE-Zeitprogramme	18	Max Absenkung	26
Wirkung PU Nachtladung	18	Dyn Abschaltung	26
Zeitprogramm für Solar	18	<b>WE-Notkühlung</b>	<b>26</b>
<b>Bereich Zeit-Datum</b>	<b>19</b>	WE Kühl-Fkt (Aktivierung Notkühlung für WE)	26
Parameter der Zeit-Datum Ebene	19	T-WE Kühlstart (Starttemperatur für Kühlung)	26
Uhrzeit (nur Anzeige)	19	<b>Schaltverhalten bei 2-stufigen Brennern</b>	<b>27</b>
Zeitmaster für alle Regler	19	<b>Schaltverhalten des WE mit</b>	
Datum (nur Anzeige)	19	<b>Gradientenverfahren</b>	<b>27</b>
Ferienfunktion	19	Einstellwerte zur Kaskadensteuerung	28
Automatische Sommer-/Winterzeit Umstellung	19	WE gefunden (Anzahl der WE)	28
<b>Bereich Service</b>	<b>20</b>	Leistung / Stufe	
Relaisstatus und Test	20	(Wärmeerzeugerleistung für jede Stufe)	28
Relaistest	20	BUS Scan	28
Codenummer Eingabe	20	min Mod Kaskade (min. Modulation Kaskade)	28
Sensortest	20	WW-WE (Anz. Stufen für WW-Betrieb)	28
Software Nummer XXX-XX	21	Regeldifferenz (Sammler-Regeldifferenz)	28
Kaskade Handbetrieb (nur mit Code-Nr.)	21	Leistung Soll (benötigte Anlagenleistung [in %])	28
Brenner Laufz und Brenner Starts	21	Schaltwert (-99 – +99)	29
STB-Test	21	Sperrzeit (aktueller Restwert)	29
Kundendienst	21	Max T-WE (Maximaltemperatur der WE)	29
Nach Datum	21	WE-Dyn Auf (WE-Zuschaltung Dynamik [K])	29
Nach Betriebsstunden	21	WE-Dyn Ab (WE-Abschaltung Dynamik [K])	29
Löschen der angezeigten Wartungsmeldung	21	Nachst Zeit (Nachstellzeit für I-Regler)	29
Reset ...	21	Modgrad An	29
<b>Bereich Fachmann</b>	<b>22</b>	Modgrad Aus	29
Codenummer Eingabe	22	Min Modgrad	29
Konfiguration der Anlage	22	Modgrad WW (nur mit WW-Stufen)	29
Code verändern	22	Folge 1 (WE Folge 1)	29
Terminal Adresse	22	Folge 2 (WE Folge 2)	29
Regler Adresse	22	Folgemodus (Art des Folgewechsels)	29
BUS-Kennung HK 1/2 (Heizkreisnummer)	22	Folgewechsel *) (Zeit bis Folgewechsel)	29
eBUS Versorgung (Versorgung für eBUS)	22	Taktsperr *) (Sperrzeit für nächste Stufe)	29
Anlagenwahl (Wahl der Grundfunktion des Reglers)	22	Einstellwerte zur Modulationssteuerung	30
Regelungstyp (Algorithmus für Regler)	23	Einstellwerte für Pufferspeicher	30
WE1 Typ (Funktion für Ausgang A6)	23	min Modgrad	30
WE BUS (Anschluss für WE)	23	WE-Dyn Auf (WE-Zuschaltung Dynamik [K])	30
WE2 Typ (Art des zweiten WE => A7)	23	WE-Dyn Ab (WE-Abschaltung Dynamik [K])	30
WE2 Speicher (Wärmespeicher für WE2)	23	T-Puffer laden	30
WE3 Typ (Art des dritten WE => A8)	23	T-PU Nachtladung	30
WE4 Typ (Art des vierten WE => A9)	23	Min T-Puffer	30
Puffer (Speicherart des Heizungspuffers)	23	Einstellwerte für Wärmepumpen	31
Kühlbetrieb (Raumkühlung über Betriebsart)	24	Max T-RL WP	31
F15 Funktion (Fühler Funktion für F15)	24	Min T-RL WP	31
F15 Funktion (Fühler Funktion für F15)	24	Max TA WE	31
E1/E2 Funktion (Funktionswahl für 230V Eingänge)	24	Min TA WP	31
Eingänge	24	F15 Funktion (Fühler Funktion für F15)	31
Einstellwerte für Wärmeerzeuger	25	E1/E2 Funktion (Funktionswahl für 230V Eingänge)	31
Max T-WE 1 (Max Temperatur WE)	25	RL Offset	31
Min T-WE 1/2 (Min Temperatur WE)	25	Min T-WW WE	31
		Min T-PU WE	31
		Max WE Sperrzeit	31

T-RL Kühlen	32	<b>Teil 3: Allgemeine Funktionsbeschreibungen</b>	<b>42</b>
Kühlen AUS bei WW	32	Heizkreisregelung	42
Kühlen mit WP	32	Witterungsabhängige Regelung	42
Einstellwerte für 0-10V Ein- / Ausgang	33	Raumfühlereinfluß	42
SPG Kurve (nur bei 0-10V Ausgang/Eingang)	33	Warmwasserbereitung	42
Kurve 11-xx (nur bei SPG Kurve = 11)	33	BoB => Betrieb ohne Brenner	42
Estrichprogramm	34	Frostschutzfunktion	42
Voreingestellte Werte	34	eBUS Brennersteuerungen	42
Estrich (Aktivierung der Estrichtrocknung)	34	EEPROM-Check	42
Estrich Programm (Einstellung)	34	Umwälzpumpenschaltung	42
Warmwasser	35	Schaltung nach Heizbedarf	42
Ladepumpensperre (Ladepumpensperre)	35	Schaltung nach Heizgrenzen	43
PPL (Pumpenparallellauf)	35	Pumpen-Nachlauf	43
T-WE WW (Überhöhung bei WW-Betrieb)	35	Pumpenblockierschutz	43
Hysterese WW (Warmwasserhysterese)	35	Mischerblockierschutz	43
WW Nachlauf (Pumpennachlaufzeit)	35	Kaskaden/zusätzlicher schaltender WE	43
TH Eingang (Speicher mit Thermostat)	35	Kühlbetrieb - Kältemaschinen	43
Thermenfkt (für modulierende WE)	35	Kühlbetrieb - Heizkreise	43
Durchladen (nur mit F12 = T-WW U)	35		
Heizkreis I/II	36	<b>Teil 4: Installation und Inbetriebnahme</b>	<b>44</b>
HK Funktion (Funktionswahl Heizkreis)	36	<b>Installation</b>	<b>44</b>
Betrieb HK Pumpe (Betriebsart der Pumpen)	36	Montage / Demontage	44
Mischer Auf (Mischerdynamik Öffnen)	36	Einstellung der Dip-Schalter	45
Mischer Zu (Mischerdynamik Schließen)	37	Schalter 6 = BUS Abschlusswiderstand	45
Max T-Vorlauf (max. Vorlauftemperatur)	37	Schalter 1-4 = Einstellen der Regleradresse	45
Min T-Vorlauf (min. Vorlauftemperatur)	37	Werkseinstellung laden	45
T-VL Kühlen (nur im Kühlmodus der Anlage)	37	LED Anzeigen	45
T-Frostschutz (Frostschutztemperatur)	37	Anschluss des Bediengerätes/Terminals	45
T-Aussen Verz (Außentemperaturverzögerung)	37	Anschluss hinweise	46
Kurvenabst (Heizkurvenabstand)	37	Anschlussbild	46
Abnahmezwang (Freigabe des Kreises)	37	Sammelklemmen/Brücken	46
Solar/MF	38		
<b>Funktionen für die Zusatzrelais</b>	<b>38</b>		
MF(1-4) Funktion (Funktionswahl MF-Relais)	38		
T-MF(1-4) Soll (Schalttemperatur MF-Relais)	38		
MF(1-4) Hyst (Einschalthysterese MF-Relais)	38		
MF(1-4) Hyst Aus (Ausschalthysterese MF-Relais)	38		
<b>Solarparameter</b>	<b>41</b>		
Max T-Solar	41		
Min T-Solar EIN	41		
Min T-Solar AUS	41		
T-Solar Schutz	41		
Rückkühl Diff	41		
Max T-Speicher WW, PU, 3	41		
Solar Kickdauer [sek]	41		
Solar Kickpause [min]	41		
Solar Kickgradient [min]	41		

<b>Anlagenwahl</b>	<b>47</b>	<b>Solarinstallationen - Beispiele</b>	<b>61</b>
Anlage 01 = Merlin 4034 => Kaskadenregler für modulierende WE	47	<b>Zubehör</b>	<b>62</b>
Klemmenbelegung	47	Die Bedienmodule Merlin BM, BM 8 und Lago FB	62
Anlage 02 = Merlin 4834 => Kaskadenregler für schaltende WE	48	Fernbedienung FBR2	62
Klemmenbelegung	48	Telefonschalter	62
Anlage 03 = Merlin 3611 => 0-10V Regler	49	DCF-Empfänger	62
Klemmenbelegung	49	PC	63
Anlage 04 = Merlin 0634 => Standardregler mit 2-stufigem WE	50	Systembus	63
Klemmenbelegung	50	Die Buskennung	63
Anlage 05 = 2WE-Regler => 2 WE Kaskade über Relais schaltend	51	<b>Fühler</b>	<b>63</b>
Klemmenbelegung	51	Fühlerwerte / Kennlinie	63
Anlage 06 = Merlin 6644 => Pellet- und Pufferregler	52	Außenfühler AF ☒	64
Klemmenbelegung	52	Tauchfühler KF ⇨/ SPF ⇨	64
Anlage 06 = Merlin 6644 => Pellet- und Pufferregler mit Kombispeicher => mit Parametereinstellungen!	53	Vorlauffühler VF ☒	64
Klemmenbelegung	53	<b>Inbetriebnahme</b>	<b>65</b>
Anlage 07 = Merlin 1144 => Mischererweiterung	54	Ablauf	65
Klemmenbelegung	54	Grundeinstellungen	65
Anlage 08 = Merlin 4444 => 4-stufige Kaskade	55	Deutsch	65
Klemmenbelegung	55	Uhrzeit	65
Anlage 09 = Kühlfunktion im Heizkreisrücklauf	56	Jahr/Monat/Tag	65
Klemmenbelegung	56	Konfiguration	65
Anlage 10 = Zentrale Kühlfunktion und Solareinbindung	57	BUS-Kennung BM (=> Heizkreisnummer)	65
Klemmenbelegung	57	Terminal Adresse	65
Anlage 11 => Wärmepumpe mit zus. WE	58	Regler Adresse	65
Klemmenbelegung	58	BUS-Kennung HK 1/2 (Heizkreisnummer)	65
Anlage 12 => Wärmepumpe mit zus. WE und Kühlfunktion	59	Anlagenwahl (Wahl der Grundfunktion des Reglers)	66
Klemmenbelegung	59	Regelungstyp (Algorithmus für Regler)	66
Anlage 13 Wärmepumpe mit zus. WE, Kühlfunktion und Kombispeicher	60	WE1 Typ (Art des ersten Wärmeerzeugers)	66
Klemmenbelegung	60	WE BUS (Anschluss für WE)	66
		Gradient	66
		WE2 Typ (Art des zweiten WE => A7)	66
		WE2 Speicher (Wärmespeicher für WE2)	66
		WE3 Typ (Art des dritten WE => A8)	66
		WE4 Typ (Art des vierten WE => A9)	67
		Puffer Typ (Speicherart des Heizungspuffers)	67
		Kühlbetrieb (Raumkühlung über Betriebsart)	67
		HK-Funktion HK 1/2 (Funktionswahl Heizkreis)	67
		Leistung / Stufe (WE Leistung für jede Stufe)	67
		<b>Funktionen für die Zusatzrelais</b>	<b>68</b>
		MF(1-4) Funktion (Funktionswahl MF-Relais)	68
		T-MF(1-4) Soll (Schalttemperatur MF-Relais)	68
		MF(1-4) Hyst (Einschalthysterese MF-Relais)	68
		MF(1-4) Hyst Aus (Ausschalthysterese MF-Relais)	68
		F15 Funktion (Fühler Funktion für F15)	71
		E1/E2 Funktion (Funktionswahl für 230V Eingänge)	71
		Sensoren	71
		<b>Teil 5: Anhang</b>	<b>72</b>
		<b>Fehlermeldungen</b>	<b>72</b>
		<b>Meldungen (Informationen/Warnungen)</b>	<b>72</b>
		<b>Fehlersuche</b>	<b>72</b>
		<b>Abmessungen</b>	<b>74</b>
		<b>Technische Werte</b>	<b>75</b>

**Teil1: Bedienung => Grundsätzliches!**

Die Bedienung des Merlin IO 5064 (Regler) erfolgt über das Merlin BM-T (Terminal). Das BM-T wird auf dem Grundgerät aufgesteckt oder mit dem gelieferten Sockel im Wohnraum installiert.



Bei Installation auf dem Sockel z.B. im Wohnraum ist zusätzlich zur Bedienung des Reglers die Funktion eines Raumreglers für einen beliebigen Heizkreis der Anlage durch Einstellung der Heizkreisnummer aktivierbar. Die Heizkreisregelung wird bei erneutem Aufstecken auf das Grundgerät automatisch wieder deaktiviert.

**!** Bei häufigem Aufstecken auf das Grundgerät (z.B. bei Wechsel des Montageortes) kann die Kontaktierung beschädigt werden.

Sind beide Funktionen aktiv (Raumregelung (= Heizkreis intern) + Terminal (= Regler), so wird eine Auswahlebene aktiviert, in der Sie entscheiden, ob Sie den Regler oder den Heizkreis bedienen möchten.

Hauptmenue
Heizkreis intern / Terminal
Regler

**!** In dieser Anleitung ist die Bedienung des Reglers beschrieben. Für die Bedienung des internen Heizkreises (Aktivierung über die Ebene Terminal) nutzen Sie bitte die Merlin BM-T Anleitung.

**Normalbetrieb**

Mo	26.Mai 05	10:00	1
			2
T-WE 1		56,8°C	3
Automatik 1		Heizen	4

**!** Aufgrund der Toleranzen von Fühlern sind Abweichungen zwischen verschiedenen Temperaturanzeigen von +/- 2K (2°C) normal. Bei sich schnell ändernden Temperaturen ergeben sich zeitweilig höhere Abweichungen aufgrund des unterschiedlichen Zeitverhaltens verschiedener Fühler.

**!** Die Anzeige der aktuellen Heizprogramme aller interner Heizkreise des Reglers ist fest in der Favoritenebene Zeile [2] verankert. Der zugehörige Heizkreis wird in Klammern angezeigt Alle weiteren Favoriten können selbst programmiert werden. Ein Wechsel der Anzeige erfolgt mit dem Drehknopf.

**Für die erste Inbetriebnahme bzw. für die „Ebene Installation“ lesen Sie bitte den Abschnitt Installation.**

**Bedienelemente im Normalbetrieb**

**Drehknopf:** Auswahl eines Wertes aus der Favoritenebene zur Anzeige in der Zeile 2 durch den Drehknopf



**Home-Taste:** Wechsel zwischen Bedienung des Reglers und dem Normalbetrieb (Standardanzeige)



**F-Tasten =>** siehe Zeilenfunktionen

**Anzeige / Zeilenfunktionen im Normalbetrieb**

**Zeile 1:** Anzeige von Wochentag, Datum und Uhrzeit

F-Taste: Verstellen von Datum, Zeit, etc.

Mit dieser Funktion wird die Zeit im BM-T verstellt, diese Zeit wird zusätzlich in den Regler geschrieben.

**Zeile 2:** Anzeige der Favoriten (die Auswahl des aktuell angezeigten Favoriten erfolgt mit dem Drehknopf)

F-Taste: Verstellen des Favoriten bzw. Zusatzanzeige

**Vorbelegung**

- Warmwasserprogramm
- Heizprogramm (HK-Nummer)
- T-Aussen
- T-WE/T-Sammler
- T-WW
- Brenner 1
- WW Bedarf

**Zeile 3:**

**Montage am Regler:** Anzeige der Temperatur des Wärmeerzeugers 1 bzw. des Sammlers bei Kaskaden

F-Taste: Anzeige der Solltemperatur des WE

**Montage im Wohnraum:** Anzeige der Raumtemperatur

F-Taste: Anzeige der Raumsollwertverstellung [+/- 5K]

**Zeile 4:**

Links:

Terminal aktiv => Anzeige der zentralen Betriebsart

Kein Terminal => Anzeige der Betriebsart des Heizkreises

Rechts:

Interner Heizkreis aktiv => Anzeige der aktuellen Situation des internen Heizkreises

Kein interner Heizkreis => keine Anzeige

F-Taste: Verstellen der Betriebsart und aktivieren der Party- oder der Absenkfunktion

Party- und Absenkfunktion wirken nur auf den internen Heizkreis => Funktion ist nur wählbar, wenn der interne Heizkreis aktiv ist.

**!** Für das Verstellen von Werten aus der Standardanzeige zugehörige F-Taste drücken und mit Drehknopf Wert verstellen bzw. bei mehreren Werten zuvor den gewünschten mit der F-Taste wählen. Mit F-Taste [OK] Wert speichern.

Betriebsart	Ende
Bereitschaft	Party
	Absenk
	OK

Betriebsart	Ende
Absenk	Party
01 h 00 min	Absenk
	OK

Betriebsart	Ende
Absenk	Party
05 Tage	Absenk
	OK

! Party- und Absenkbetrieb wirken nur auf den internen Heizkreis

### Betriebsartenwahl

Die gewählte Betriebsart wird in der Anzeige dargestellt. Sie wird wirksam, wenn die Einstellung 5 s nicht verändert wird.

Die folgenden Betriebsarten sind wählbar:

#### **Kühlbetrieb**

- Sperrung des Heizbetriebs (nur Warmwasserbereitung)
- Sperrung der Wärmepumpen (im Warmwasserbetrieb)
- Start der Kältemaschinen bei Anforderung der Heizkreise und Überschreiten der Temperatur Anlage/T-RL Kühlen
- Regelung der Heizkreise auf die Temperatur Heizkreisx/T-VL Kühlen

Bei aktiver MF-Funktion „Umschaltventil Kühlen“ => Hydraulische Trennung des Kühlkreislaufs  
- Schalten der Umschaltventile Kühlen

#### **Bereitschaft / AUS**

(Heizen AUS und Warmwasserbereitung AUS, nur Frostschutzfunktion)

#### **1 Automatikbetrieb 1**

(Heizen nach Zeitprogramm 1; WW nach WW-Programm)

#### **2 Automatikbetrieb 2**

(Heizen nach Zeitprogramm 2; WW nach WW-Programm)

#### **Sommerbetrieb**

(Heizen AUS, WW nach WW-Programm)

### Einstellen der Betriebsart, sowie der Party-, Absenk- und der „Direkten Urlaubsfunktion“

Im Normalbetrieb (Standardanzeige) F-Taste [4] drücken.

Mit dem Drehknopf kann jetzt die Betriebsart verändert werden (Betriebsarten siehe nächste Seite).

Speichern mit „OK“ => F-Taste [4]

Beenden ohne Speichern mit „Ende“ => F-Taste [1]

Für die Aktivierung der Party- bzw. der Absenkfunktion die entsprechende F-Taste drücken [2 bzw. 3].

Mit dem Drehknopf kann jetzt die Heizzeit-Verlängerung (Party) bzw. die Heizzeit-Unterbrechung (Absenk) eingestellt werden.

! Rechtsherum drehen => Stunden einstellen

! Linksherum drehen => ganze Tage einstellen

Soll für den Rest des Tages geheizt bzw. abgesenkt werden, so kann man durch linksherum drehen ganze Tage heizen bzw. die Beheizung unterbrechen. Auf diese Weise kann sehr schnell ein direkt startendes Urlaubsprogramm eingestellt werden (z.B. Absenk 5 Tage)

#### **Tagbetrieb**

(24h Heizen mit Komforttemperatur 1; WW nach WW-Programm)

#### **Nachtbetrieb**

(24h Heizen mit Absenkttemperatur; WW nach WW-Programm)

#### **Service** (automatische Rücksetzung nach 15 min)



Der Wärmeerzeuger regelt auf die maximale Wärmeerzeugertemperatur. Sowie die Wärmeerzeugertemperatur von 65°C erreicht ist, regeln die Verbraucher auf ihre maximale Vorlauftemperatur zur Abführung der Wärme (Notkühlung).

! Die Notkühlung muss in den Verbraucherkreisen über einen Einstellwert explizit freigegeben werden (Einstellwert Abnahmestellung).

### Wirkung der Betriebsart

Die hier eingestellte Betriebsart wirkt auf die Kesselregelung und auf die integrierten Heizkreise des Reglers.

Jedem Heizkreis kann separat eine hiervon abweichende Betriebsart über den Parameter „Betriebsart“ in der Benutzerebene des entsprechenden Heizkreises zugeordnet werden.

Wird der Regler als zentraler Anlagenregler (= Manager) genutzt, wirken die Einstellungen „ = Bereitschaft/AUS“, und „ = Sommerbetrieb“ reduzierend auf alle Heizkreise bzw. Verbraucherkreise der gesamten Anlage.

Die Managerfunktion wird durch Anschluss des Fühlers F8 (WE-Fühler, Sammlerfühler) oder bei Auswahl der Funktion (WE1-BUS = 0-10V) aktiviert.



## Bedien-Modus

### Bedienelemente im Bedien-Modus

- **Home-Taste:** Wechsel zwischen Bedienung des Reglers und dem Normalbetrieb (Standardanzeige)



**Drehknopf:** Suchen einer Ebene, bzw. Suchen eines Einstellwertes/Parameters, bzw. Verstellen des ausgewählten Wertes



**F-Tasten** drücken:

- Auswahl der nebenstehenden Ebene
- Auswahl des nebenstehenden Wertes
- Auswahl der nebenstehenden Funktion [Text]

Zum Verändern oder Abfragen von Einstellwerten muss zunächst entweder eine F-Taste im Normalbetrieb betätigt werden:

=> Verändern / Anzeige des ausgewählten Wertes

oder es muss die Home-Taste betätigt werden:

=> Regler schaltet in den Bedien-Modus

### Anzeige im Bedien-Modus

Hauptmenü	Ende
01	
Anzeigen	
Benutzer	
Zeitprogramme	

### Grundsätzliches Vorgehen bei der Bedienung

- Home-Taste => Bedien-Modus
- Mit Drehknopf Bereich [Art der Werte] suchen
- Mit F-Taste Bereich wählen
- Mit Drehknopf Ebene [Erzeuger/Verbraucher] suchen
- Mit F-Taste Ebene wählen
- Mit Drehknopf Einstell-/Anzeigewert suchen
- Mit F-Taste Einstell-/Anzeigewert wählen
- Mit Drehknopf Einstellwert verändern
- Mit F-Taste Funktion wählen/Änderung bestätigen

### Auswählbare Funktionen mit den F-Tasten

[Ende] Abbruch der aktuellen Funktion ohne Speichern

[Favorit] Übernahme Einstellwert in Favoritebene

[Standard] Änderung Einstellwert auf Werkseinstellung

[OK] Abbruch der aktuellen Funktion mit Speichern

[==>] Nächster Einstellwert (z.B. Uhrzeit: Stunde->Minute)

[<==] Voriger Einstellwert (z.B. Datum: Monat<-Jahr)

T-Raum Soll 1	Ende
20,0 °C	Favorit
	Standard
	OK

Beim ersten Betätigen der Home-Taste nach Anlegen der Spannung erscheint **einmalig** die Ebene Installation. Nach Einstellen der hier zusammengefassten Werte ist der Regler lauffähig. Bei späterem Erscheinen der Ebene z.B. nach Stromausfall kann die Funktion einfach beendet werden.

### Bereiche [Art der Einstellwerte]

#### Anzeigen

Anzeige von Anlagenwerten (z.B. Fühler- und Sollwerte). Eine Verstellung ist nicht möglich. Eine Fehlbedienung in diesem Bereich ist somit ausgeschlossen.

#### Benutzer

Zusammenfassung der Einstellwerte, die durch den Betreiber eingestellt werden können.

#### Zeitprogramm

Zusammenfassung der Zeitprogramme für die Heizkreise, den Warmwasserkreis und ggf. die Zusatzfunktionen

#### Zeit-Datum

Urzeit, Datum, Ferienprogramm und Daten für die Sommer- /Winterzeitumstellung

#### Service

Zusammenfassung der Werte für den Servicetechniker

#### Fachmann

Zusammenfassung der Werte für deren Einstellung ein Fachwissen erforderlich ist (Installateur).

△ Werte in der Fachmannebene sind durch eine Code-Nr. geschützt (Schäden/Fehlfunktion möglich).

#### Fachmann FA (nur bei FA über BUS)

Zusammenfassung/Anzeige der durch den Feuerungsautomaten auf den BUS gesendeten Werte.

### Ebenen [Zuordnung der Einstellwerte]

Die Einstellwerte in den verschiedenen Bereichen sind in Bedienebenen sortiert

#### Anlage

Alle Anzeige- und Einstellwerte, die sich auf den Wärme-erzeuger oder die gesamte Anlage beziehen, bzw. die sich keinem Verbraucherkreis zuordnen lassen.

#### Warmwasser

Alle Anzeige- und Einstellwerte, die die zentrale Warmwasserbereitung inkl. Zirkulation betreffen.

#### Heizkreis 1 / 2

Alle Anzeige- und Einstellwerte, die sich auf den zugehörigen Verbraucherkreis beziehen (auch z.B. als dezentraler Warmwasserkreis).

#### Solar/MF

Alle Anzeige- und Einstellwerte, die die solare Energiegewinnung und die Einstellung der Multifunktionsrelais betreffen.

**!** Eine Übersicht aller Einstellwerte finden Sie auf den folgenden Seiten.

**Nutzung des Terminals**

Die Bedienung des Merlin IO 5064 (Regler) erfolgt über das Merlin BM-T (Terminal). Das BM-T wird auf dem Grundgerät aufgesteckt oder mit dem gelieferten Sockel im Wohnraum installiert.



Bei Installation auf dem Sockel z.B. im Wohnraum ist zusätzlich zur Bedienung des Reglers die Funktion eines Raumreglers für einen beliebigen Heizkreis der Anlage durch Einstellung der Heizkreisnummer [Terminal => BUS-Kennung BM] aktivierbar.

Je nach Funktion/Nutzung ändern sich die Bedienebenen des Gerätes.

**Nutzung als Terminal für die Bedienung des Reglers**

Über diese Ebene entscheiden Sie, ob Sie Grundwerte im Gerät = Terminal = BM-T (Uhrzeit, Funktion) oder ob Sie Einstellwerte im Regler anzeigen/verstellen möchten.

Hauptmenü
Terminal
Regler

**Nutzung als Terminal für die Bedienung des Reglers und als Raumregler für einen Heizkreis**

Über diese Ebene entscheiden Sie, ob Sie Einstellwerte des internen Heizkreises des BM-T (siehe Anleitung BM-T) oder ob Sie Einstellwerte im fernbedienten Regler anzeigen/verstellen möchten.

Hauptmenü
Heizkreis intern
Regler

**Nutzung als reinen Raumregler für einen Heizkreis**

Nur Anzeige/Verstellung von Einstellwerten des internen Heizkreises (siehe Anleitung BM-T)

Hauptmenü
Anzeigen
Benutzer
Zeitprogramm

**Einstellungen am Grundgerät**

**Einstellung der Dip-Schalter**

**Schalter 6 = BUS Abschlusswiderstand**

ON  
 OFF AUS => Der Widerstand wird nicht gesetzt

ON  
 OFF EIN => Der Widerstand wird gesetzt

Der Busabschlusswiderstand muss einmalig im Bussystem vorhanden sein. Bei Installation in Anlagen mit:  
 WE oder Kaskadenregler mit CoCo 1/CoCo 2 => AUS  
 WE oder Kaskadenregler mit CoCo OT/CoCo PC => EIN  
 WE oder Kaskadenregler ohne CoCo => EIN  
 Mischererweiterung 1144 zu WE / Kaskaden => AUS  
 Mischererreglung 1144 „Stand alone“ mit BM => EIN

**Schalter 1-4 = Einstellen der Regleradresse**

Am Dip-Schalter auf der Leiterplattenabdeckung kann die Adresse des Reglers verstellt werden.

Für Schalterstellung siehe Regler Bedruckung Standard = 01 (Einstellbereich 01 – 16)

Alle Regler mit abgesetzter Bedienung (IO-Module), die auf dem gleichen BUS verbunden sind, müssen unterschiedliche Regler Adressen haben.

Die Adresse des Reglers wird am Dip-Schalter des Reglers eingestellt (Verstellung wirksam nach ca. 25 sek) und im zugeordnetem Bediengerät (Terminal) als [Adresse Regler] programmiert.

**Werkseinstellung laden**

- 1. Spannung AUS
- 2. DIP-1 verstellen
- 3. Spannung EIN
- 4. DIP-1 zurückstellen

**!** Punkt 4. muss 0-3 sek. nach Spannung EIN erfolgen. In diesem Fall flackern die LED für ca. 1sek. => Die Werkseinstellung wurde geladen.

**LED Anzeigen**

Grüne LED blinkend => Power ON, kein BUS

Grüne LED statisch => BUS OK (Kommunikation über BUS hat stattgefunden)

Rote LED blinkend => Fehler

**Teil 2: Übersicht der Anzeige-/Einstellwerte****Bedienung des Terminals**

- !** Nur bei BUS-Kennung BM = AUS  
=> interner Heizkreis nicht aktiv  
Bei BUS-Kennung BM

<b>Terminal</b>			
Mit ☉ Parameter auswählen			
Uhrzeit (hh:mm)	Stunde einstellen, F-Taste[==>], hh:mm, Minuten einstellen		
Datum (tt. Monat jj)	Jahr einstellen, F-Taste[<==], Mo- nat einstellen, F-Taste[<==], Tag einstellen,		
Bezeichnung	Wertebereich	Stan- dard	EW*)
Zeitmaster	AUS, EIN	AUS	
BUS-Kennung BM	AUS, 00 - 15	AUS	
Terminal Adresse	AUS, 01 - 30	01	
Regler Adresse	01 - 16	01	
Code verändern	0000 - 9999	0000	

**Uhrzeit**

(Nicht bei Zeitmaster oder DCF im System)

Eingabe der Uhrzeit für das Terminal (BM-T) => Wert wird auch in den Regler geschrieben.

**Datum**

(Nicht bei Zeitmaster oder DCF im System)

Eingabe des Datums für das Terminal (BM-T) => Wert wird auch in den Regler geschrieben.

**Zeitmaster**

(Nicht bei Zeitmaster oder DCF im System)

Aus = kein Zeitmaster, jeder Heizkreis hat eigene Zeit  
Ein = Regler ist Zeitmaster, alle Regler und Fernbedie-  
nungen übernehmen die eingestellte Zeit dieses Reglers.

- !** Es ist maximal 1 Zeitmaster im System erlaubt!

**BUS-Kennung BM**

(nur bei Montage auf dem Wandsockel)

AUS = kein Heizkreis Raumgerät aktiv, nur Bedienfunktio-  
n für den Regler => Terminal  
00-15 = Nummer des Heizkreises für den das Raumgerät  
aktiviert werden soll (00 nur bei Austausch verwenden).

**Terminal Adresse**

Das BM-T ist ein Terminal = Eingabegerät. Bei mehreren  
BM-T / Terminals auf dem BUS müssen diese verschiede-  
ne Terminal Adressen erhalten (= Durchnummerieren).

- !** Die Solarfernanzeige Lago FB T-SD ist ein  
Terminal der Adresse „1“. Ist dieses Gerät auf dem  
BUS, so muss die Terminal Adresse des BM-T  
mindestens auf „02“ eingestellt werden.

**Regler Adresse**

Hier muss die Nummer des zu bedienenden Reglers ein-  
gestellt werden. Sind mehrere IO-Regler mit Terminalbe-  
dienung auf dem BUS, so müssen diese verschiedene  
Adressen (Nummern) erhalten. Am Regler wird diese  
Nummer durch den Dip-Schalter unter dem Deckel ein-  
gestellt (Verstellung wirksam nach ca. 25 sek).

**Code verändern**

Eingabe einer neuen Code-Nummer (Nach Verstellung  
die neue Code-Nr. unbedingt merken).

**Bedienung des Reglers**

**Bereich Anzeigen**

- ! Nur Anzeige => kein Verstellen möglich.
- ! Eine Anzeige erfolgt nur, wenn der jeweilige Fühler angeschlossen, bzw. der Wert in der Anlage vorhanden ist. Ist der Einstellwert nicht vorhanden, wird er ausgeblendet, oder es erscheinen Striche (- - -) in der Anzeige.
- ! Verlassen der Ebene mit „Ende“

Anlage	
(WE => Wärmeerzeuger) mit ☉ Parameter auswählen	
T-Aussen	Außentemperatur
T-Extern Soll	Externe Sollwertvorgabe (0-10V)
T-Sammler	Sammlerterperatur und Sollwert (mit F-Taste) (nur bei Kaskaden)
T-WE	Temperatur WE 1 (bis 8)
WE Status	Status (Ein/Aus) WE 1 bis 8
T-Feststoff	Bei WE2 = WE für Feststoff (A7)
T-Rücklauf 1	Rücklauftemperatur des WE 1
T-Rücklauf 2	Rücklauftemperatur des WE 2
T-Rücklauf ges	Rücklauftemperatur Anlage (F-Taste: Abschalt Sollwert WP's)
T-Puffer O	Puffertemperatur Entnahme
T-Puffer M	Puffertemperatur Ladezone WE
T-Puffer U	Puffertemperatur Solarzone
T-Speicher 3	Temperatur Speicher 3 (z.B. solare Schwimmbad Erwärmung)
Modgrad	Modulationsgrad des WE
Brenner 1	Status Brennerrelais 1 (Ein/Aus)
Brenner 2	Status Brennerrelais 2 (Ein/Aus)
Brenner 3	Status Brennerrelais 3 (Ein/Aus)
Brenner 4	Status Brennerrelais 4 (Ein/Aus)
Fehler	Fehlernummer; 00 = fehlerfrei

Warmwasser	
T-WW	Aktuelle Warmwassertemperatur und aktuelle Warmwasser Solltemperatur nach Heizprogramm und Betriebsart
T-WW U	Temperatur des WW-Speichers im unteren Bereich (Einspeisung/Solar)
WW Bedarf	Status Heizbedarf Warmwasser (Ein/Aus)
WW Pumpe	Status Warmwasser Ladepumpe (Ein/Aus)
WW Freigabe	Freigabe Warmwasserbereitung (Ein/Aus)
T-Zirkulation	Rücklauftemperatur der Zirkulation
Zirkulation Pumpe	Status Zirkulationspumpe (Ein/Aus)

**Anlage**

**T-Aussen [F9]**

Die gemessene Außentemperatur wird für die Regelung geglättet. Hier wird der geglättete Wert angezeigt.

**Ext Sollwert [F15]**

Über den 0-10V Eingang kann der Regelung ein additiver Sollwert vorgegeben werden (siehe SPG KURVE S. 33).

**T-Sammler (nur bei Kaskaden) [F8]**

Nach Betätigung der F-Taste erscheint der Sollwert. Der Sollwert entspricht der höchsten geforderten Temperatur der Verbraucherkreise aus der Heizanlage (inkl. Warmwasserbereitung). Die Mischkreise fordern Ihre benötigte Temperatur + Heizkurvenabstand (Fachmannwert).

**T-WE [F8/F13 bzw. BUS]**

Gemessene aktuelle Temperatur aller angeschlossenen Wärmeerzeuger (nur wenn Fühler vorhanden)

**WE Status**

Zusätzlich wird angezeigt, ob der WE eingeschaltet ist, bei zweistufigen WE wird auch der Status der zweiten Stufe angezeigt.

**T-Rücklauf ges [F17]**

Rücklauftemperatur für den Start der Kühlmaschinen (siehe [T-RL Kühlen]) und für die Wärmepumpen Abschaltung (siehe [RL Offset] bzw. [Max T-RL WP]).

**T-Puffer O/M/U [F3/F2/F1]**

(nur bei installiertem Pufferspeicher)  
Puffer-Temperaturen im Bereich der Entnahme, des Ladebereichs und der Einspeisung durch alternative Energien.

**Modgrad**

Anzeige des geforderten berechneten Modulationsgrades und der aktuellen Modulationsgrade für alle aktiven Wärmeerzeuger. Die Anzeige erfolgt nur, wenn die entsprechenden Werte verfügbar sind (Konfiguration, BUS, etc.). Sind keine Ist-Werte verfügbar, werden die Sollwerte für Anlage [Leistung Soll] und aktive WE [WE1] angezeigt.

**Warmwasser**

**T-WW Soll (Warmwasser Solltemperatur)**

Anzeige des aktuell gültigen Wertes für die Regelung.

**T-WW (Warmwassertemperatur) [F6]**

Anzeige der gemessenen oberen Speichertemperatur .

**T-WW U (Speicher unten Temperatur) [F12]**

Z.B. bei Solar- oder Feststoffeinspeisung oder bei aktiver Durchladefunktion (DURCHLADEN = 01). Anzeige der Temperatur des Warmwasserspeichers im Bereich der Einspeisung.

**T-Zirkulation (Rücklauftemperatur Zirkulation)**

Nur bei Aktivierung der temperaturgesteuerten Zirkulationsfunktion.

Heizkreis 1 / 2	
T-Raum	Aktuelle Raumtemperatur und aktuelle Raum Solltemperatur nach Heizprogramm und Betriebsart
Feuchte	Anzeige der Raumfeuchtigkeit (falls Wert vorhanden)
T-Pool	Aktuelle Schwimmbadtemperatur und Schwimmbad Solltemperatur
T-WW	Aktuelle Warmwassertemperatur und Warmwasser Solltemperatur
T-Vorlauf	Aktuelle Vorlauftemperatur und Aktuelle Vorlauf Solltemperatur
Heizkreis Freigabe	Heizkreis im Heizbetrieb (Ein/Aus)
Heizkreis Pumpe	Status der Heizkreispumpe (Ein/Aus)
B-Aufh-Zeit	Letzte benötigte Aufheizzeit bei aktivierter Aufheioptimierung

Solar/MF	
T-MF1	Temperatur MF-Fühler 1 (=F11)
MF1	Status des Relais MF1 (Ein/Aus)
T-MF2	Temperatur MF-Fühler 2 (=F12)
MF2	Status des Relais MF2 (Ein/Aus)
T-MF3	Temperatur MF-Fühler 3 (=F13)
MF3	Status des Relais MF3 (Ein/Aus)
T-MF4	Temperatur MF-Fühler 4 (=F14)
MF4	Status des Relais MF4 (Ein/Aus)
T-Solar 1	Temperatur Kollektor 1
T-Solar 2	Temperatur Kollektor 2
T-WW	Aktuelle Warmwassertemperatur und aktuelle Warmwasser Solltemperatur nach Heizprogramm und Betriebsart
T-WW U	Temperatur des WW-Speichers im unteren Bereich (Einspeisung/Solar)
T-Puffer O	Puffertemperatur Entnahme
T-Puffer M	Puffertemperatur Ladezone WE
T-Puffer U	Puffertemperatur Solarzone
T-Speicher 3	Speicher 3 Ladezone (F15)
Solar Pumpe 1	Status der Kollektorpumpe 1
Solar Pumpe 2	Status der Kollektorpumpe 2
Solar Pumpe 3	Status der Kollektorpumpe 3
Laden Sp WW	Status der Speicherladepumpe 1
Laden Sp PU	Status der Speicherladepumpe 2 / bzw. des Umschaltventils auf Sp2
Laden Sp 3	Status der Speicherladepumpe 3 / bzw. des Umschaltventils auf Sp3
Laden WW2	Status Umladepumpe auf 2ten WW-Speicher [F15] (Kaskade)
Laden PU2	Status Umladepumpe auf 2ten Pufferspeicher [F15] (Kaskade)

## Heizkreis 1 / 2

### T-Raum (Raumtemperatur) [F2/F15]

Nur bei Anschluss eines Fühlers oder einer FBR.

### T-Pool (Schwimmbadtemperatur) [F2/F15]

Nur bei Konfiguration des Heizkreises als Schwimmbadregler.

### T-WW (Warmwassertemperatur) [F11/F5]

Nur bei Konfiguration des Heizkreises als Warmwasserkreis.

### T-Vorlauf (Vorlauftemperatur) [F11/F5]

Anzeige der gemessenen Vorlauftemperatur des Heizkreises (nur bei gemischten Kreisen) und Anzeige der aktuellen Vorlauf Solltemperatur für die Regelung.

### B-Aufh-Zeit (Letzte benötigte Aufheizzeit)

Anzeige der für die letzte Aufheizung benötigten Zeit.

## Solar/MF (Solar + Multifunktion)

Siehe Beschreibung Multifunktion 1-4 unter Fachmann.

**!** Auf diese Seite erscheinen nur die Parameter deren entsprechende Funktionen implementiert und auch aktiviert sind.

### T-MF(1-4) [F11-F14]

Den vier vorhandenen Multifunktionsrelais ist jeweils ein Fühler zugeordnet. Wird der Fühler nicht durch eine andere Standardfunktion verwendet, kann für das Relais eine Funktion gewählt werden, für die der Fühler erforderlich ist. In diesem Fall wird der gemessene Wert hier angezeigt.

In einigen besonderen Fällen, z.B. bei Auswahl der Funktionen „Rücklaufanhebung“ oder „Kollektorpumpe“ wird der gemessene Wert zusätzlich als T-Rücklauf unter Anlagen bzw. als T-Solar unter Solar/MF angezeigt.

### T-Solar (1,2) (Kollektortemperatur)

Anzeige der Kollektortemperatur/-en bei Konfiguration einer Solaranlage über die MF-Relais.

### Solar Pumpe (1,2,3) (Kollektorpumpenstatus)

### Laden SP (WW,PU,3) (Speicherladepumpenstatus)

Statusanzeige der konfigurierten Solarpumpen. Wird nur ein Speicher solar beladen, muss das zugehörige MF-Relais als Speicherladepumpe (WW, PU, 3) konfiguriert werden.

Eine Kollektorpumpe wird nur konfiguriert, wenn entweder zwei Kollektoren (Ost-West Ausrichtung) in einen/mehrere Speicher laden, oder wenn mehrere Speicher solar beladen werden (Umschaltung der Beladung durch Umschaltventile).

### Laden (WW2,PU2) (Umladepumpenstatus)

Statusanzeige der Umladepumpen für Kaskadenspeicher.

**Bereich Benutzer**

Alle Einstellwerte die durch den Betreiber der Anlage eingestellt werden.

Anlage			
Bezeichnung	Wertebereich	Standard	EW*)
Betriebsart	Bereitschaft, Automatik 1 / 2, Sommer, Heizen, Absenken	Bereitschaft	
Sprache	Nach Ausführung	Deutsch	
LCD Kontrast	(-20) – (20)	04	
LCD Helligkeit	00-30	30	
°C / °F	Celsius, Fahrenheit	Celsius	

\*) **EW = Eigene Werte:**

Platz für die Eintragung der in der Anlage eingestellten Parameter!

Warmwasser			
Bezeichnung	Wertebereich	Standard	EW
1x Warmwasser	Aus/Ein	Aus	
T-WW 1 Soll	10°C – 70°C	60°C	
T-WW 2 Soll	10°C – 70°C	60°C	
T-WW 3 Soll	10°C – 70°C	60°C	
BoB-Wert	0K – 70K	0K	
Zirk mit WW Prog	AUS/EIN	AUS	
Antilegionellen	AUS/EIN	AUS	

**Anlage**

**Betriebsart**

(siehe auch auf Seite 8)

Anlagen-Betriebsart

Bei Einstellung der Betriebsarten „Bereitschaft“, und „Sommer“ als Anlagen-Betriebsart wirken diese reduzierend auf alle Heizkreise bzw. Verbraucherkreise der gesamten Anlage.

**Deutsch => Sprache**

Einstellen der Sprache des Reglers.

**LCD Kontrast**

Einstellen der Intensität der Anzeige.

**LCD Helligkeit**

Einstellen der Helligkeit der Anzeigenbeleuchtung.

**°C / °F**

Umschaltung zwischen einem Celsius-Anzeige oder einer Fahrenheit-Anzeige.

**Warmwasser**

**1x Warmwasser (1x Warmwasser)**

Ein => Der Speicher wird für eine Beladung freigegeben (z.B. zum duschen außerhalb der Warmwasserzeiten). Die Beladung startet, wenn die „T-WW 1 Soll“ um die Schalthysterese unterschritten wird.

**T-WW Soll 1-3 (Warmwasser Solltemperatur)**

Einstellen der gewünschten Warmwassertemperatur  
 T-WW 1 Soll => wirkt in der ersten Freigabezeit,  
 T-WW 2 Soll => wirkt in der zweiten Freigabezeit,  
 T-WW 3 Soll => wirkt in der dritten Freigabezeit des Warmwasserprogramms.

**BoB-Wert (Betrieb ohne Brenner)**

Energiesparfunktion für Solar oder Feststoffeinbindung  
 Bei Einstellungen > „0“ wird der Brenner nicht zur Warmwasserbereitung aktiviert, bis die Warmwassertemperatur um den eingestellten Wert + Schalthysterese unter die eingestellte Solltemperatur gesunken ist.

**Zirk mit WW-Prog (Zirkulation mit Warmwasser)**

Ein => Die Zirkulationspumpe läuft mit der Warmwasserfreigabe, das Zirkulationsprogramm ist ohne Wirkung.

**Antilegionellen (Antilegionellenfunktion)**

Ein => Aktivierung der Antilegionellenfunktion.

Bei jedem 20sten Aufheizen bzw. mindestens einmal pro Woche am Samstag um 01:00 Uhr wird der Speicher auf 65°C aufgeheizt.

Es besteht die Möglichkeit z.B. über die dritte Warmwasserfreigabezeit eine eigene Antilegionellenfunktion einzustellen.

Heizkreis 1 / 2			
Bezeichnung	Wertebereich	Standard	EW
Betriebsart	----, Bereitschaft, Automatik 1 / 2, Sommer, Heizen, Absenken	----	
T-Raum Soll 1 *)	5°C – 40°C	20°C	
T-Raum Soll 2 *)	5°C – 40°C	20°C	
T-Raum Soll 3 *)	5°C – 40°C	20°C	
T-Absenkung *)	5°C – 40°C	10°C	
T-Abwesend	5°C – 40°C	15°C	
T-Raum Kühlen	----, 20° - 40°C	25°C	
Min TA Kühlen	----, 0°C – 40°C	27°C	
T-Vorl konst T	10°C – 110°C	80°C	
T-Vorl konst N	10°C – 110°C	10°C	
Heizgrenze Tag	----, (-5)°C - 40°C	19°C	
Heizgrenze Nacht	----, (-5)°C - 40°C	10°C	
Heizkurve	0,00 - 3,00	1,20	
Heizk Adaption	AUS/EIN	AUS	
Raumeinfluss	00 - 20	10	
Anpassung Raumf	(-5,0)K - (5,0)K	0,0K	
Aufheiz Optim	Aus, T-Aussen, T-Raum	Aus	
Max Auf-Zeit	0:00 - 3:00 [h]	2:00 [h]	
Absenk Opt	0:00 - 3:00 [h]	0:00 [h]	
PC Freigabe	0000 - 9999	0000	

\*) bzw. je nach Funktionswahl für den Heizkreis auch T-Pool, T-WW, T-Vorlauf Tag oder T-Vorlauf Nacht (siehe Seite 36)

### Betriebsart

(siehe auch auf Seite 8)

---- => Hier gilt der Programmschalter des Reglers. Bei Einstellung einer abweichenden Betriebsart gilt diese nur für den zugeordneten Heizkreis.

Bei Einstellung der Betriebsarten „Bereitschaft“ und „Sommer“ als Anlagen-Betriebsart wirken diese reduzierend auf alle Heizkreise bzw. Verbraucherkreise der gesamten Anlage.

### T-Raum Soll 1-3

Einstellen der gewünschten Raumtemperatur  
T-Raumsoll 1 => wirkt in der ersten Freigabezeit,  
T-Raumsoll 2 => wirkt in der zweiten Freigabezeit,  
T-Raumsoll 3 => wirkt in der dritten Freigabezeit des aktiven Heizprogramms für diesen Heizkreis.

### T-Absenkung

Einstellen der gewünschten Raumtemperatur während der Nachtabsenkung

### T-Abwesend

Einstellen der gewünschten Raumtemperatur während der Ferien

### T-Raum Kühlen (nur im Kühlmodus)

Startbedingung für Kühlfunktion nach Raumtemperatur „----“ = Keine Wirkung => Freigabe Kühlbetrieb \*\*)  
Wenn am Zentralregler die Betriebsart Kühlen aktiviert ist, wird diese Temperatur als Soll Raumtemperatur für diesen Heizkreis eingesetzt. Der Kühlbetrieb wird aktiviert, wenn die Temperatur überschritten wird. Der Kühlbetrieb endet, wenn die Temperatur um 2K unterschritten wird.

### Min TA Kühlen (nur im Kühlmodus)

Startbedingung für Kühlfunktion nach Außentemperatur „----“ = Keine Wirkung => Freigabe Kühlbetrieb \*\*)  
Wenn am Zentralregler die Betriebsart Kühlen aktiviert ist, wird der Kühlbetrieb für diesen Heizkreis aktiviert, wenn die Außentemperatur den hier eingestellten Grenzwert überschreitet. Der Kühlbetrieb endet, wenn die Temperatur um 1K unterschritten wird.

\*\*) Sind Startbedingungen für Raum- und Außentemperatur eingestellt, so müssen beide Bedingungen erfüllt sein, um den Kühlbetrieb zu starten.

### T-Vorl konst T / T-Vorl konst N

Nur gültig, wenn die Funktion aktiviert ist => Einstellwert „Fachmann/Heizkreis/HK Funktion = T-Vorl konst => der Heizkreis wird mit festen Vorlauftemperaturen gefahren.

Während der Heizzeiten wirkt => T-Vorl konst T  
Während der Absenkezeiten wirkt => T-Vorl konst N

Die Energiesparfunktionen wirken nach dem Parameter [Pumpenfkt]. Bei der Einstellung „Standard“ wirkt die TA-Abschaltung auf den Raumsollwert (Standard = 20°C).

### Heizgrenze Tag / Heizgrenze Nacht

Nur gültig, wenn die Funktion aktiviert ist => Einstellwert „Fachmann/Heizkreis/Pumpenfkt = Heizgrenzen => Pumpenschaltung nach Heizgrenze“

Übersteigt die durch den Regler gemessene und gemittelte Außentemperatur die hier eingestellte Heizgrenze, so wird die Beheizung gesperrt, die Pumpen schalten ab und die Mischer fahren zu. Die Beheizung wird wieder freigegeben, wenn die Außentemperatur die eingestellte Heizgrenze um 1K (= 1°C) unterschreitet.

Heizgrenze-Tag => wirkt während der Heizzeiten  
Heizgrenze-Nacht => wirkt während der Absenkezeiten

„----“ => Die Heizgrenze ist deaktiviert. Die Umwälzpumpe wird nach der Standardfunktion geschaltet (siehe Kapitel Umwälzpumpenschaltung).

### Heizkurve

Die Steilheit der Heizkurve gibt an, um wie viel Grad sich die Vorlauftemperatur ändert, wenn die Außentemperatur um 1 K steigt oder fällt.

### Einstellhinweis:

Bei kalten Außentemperaturen zu niedrige Raumtemperatur => Heizkurve erhöhen (und umgekehrt)

Bei hohen Außentemperaturen (z.B. 16°C) zu niedrige Raumtemperatur => Korrektur über den Raumsollwert



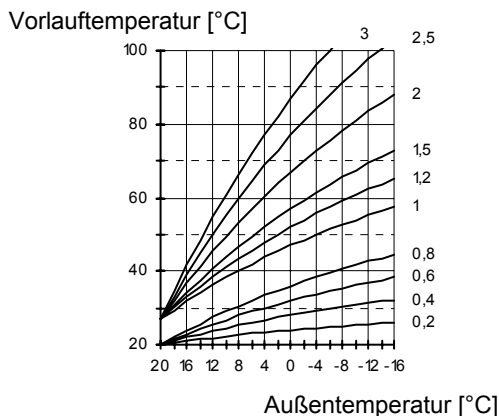

Heizkurvendiagramm (Einstellhilfe)

**Einstellung 0 => Reine Raumregelung**

! Die Heizkurve lässt sich am besten bei Außentemperaturen unter 5 °C einstellen. Die Änderung der Heizkurveneinstellung muss in kleinen Schritten und größeren Zeitabständen durchgeführt werden (mind. 5 bis 6 Stunden), weil sich die Anlage nach jeder Veränderung der Heizkurve erst auf die neuen Werte einstellen muss.

Richtwerte

- Fußbodenheizung S = 0,4 bis 0,6
- Radiatorenheizung S = 1,0 bis 1,5

**Heizk Adaption (Heizkurvenadaption)**

Nur aktiv bei Anschluss des analogen Raumgerätes FBR (Raumfühler + Wahl der Betriebsart) und eines Außenfühlers.

Funktion zur automatischen Einstellung der Heizkurve

Startbedingungen:

- Außentemperatur < 8°C
- Betriebsart ist Automatik (I oder II)
- Dauer der Absenkephase mindestens 6 Stunden

Zu Beginn der Absenkezeit wird die aktuelle Raumtemperatur gemessen. Diese Temperatur wird in den folgenden 4 h als Sollwert für die Raumregelung eingesetzt. Aus den während dieser Zeit durch die Regelung ermittelten Werte für die Vorlauf Solltemperatur und die Außentemperatur wird die Heizkurve errechnet.

! Der Parameter bleibt solange eingeschaltet, bis die die Adaption erfolgreich abgeschlossen ist und nicht unterbrochen wurde, z.B. durch eine Anfahrentlastung oder die Warmwasseranforderung eines externen Heizkreises.

! Während der Adaption ist die Warmwasserbereitung des Reglers und die Aufheizoptimierung gesperrt.

**Raumeinfluss (Raumfühlereinfluss)**

Nur aktiv bei Anschluss des analogen Raumgerätes FBR (Raumfühler + Wahl der Betriebsart).

Die WE Temperatur wird um den eingestellten Wert erhöht, wenn die gewünschte Raumtemperatur um 1K unterschritten wird.

=> Hohe Werte führen zu einer schnellen Regelung mit großen Schwankungen in der WE Temperatur.

- - - => rein witterungsgeführte Regelung
- 0 => rein witterungsgeführte Regelung \*)
- 20 => reine Raumtemperaturregelung

\*) Sonderfunktion bei Raumeinfluss = 0

Bei einmaligem Heizbedarf in der Nachtabsenkung läuft die Heizkreispumpe bis zur nächsten Heizzeit durch (siehe Kapitel Umwälzpumpenschaltung).

**Anpassung Raumf (Anpassung Raumfühler)**

Im Fall einer Raumregelung (z.B. mit FBR) kann der Messwert bei einem Messfehler des angeschlossenen Raumfühlers mit diesem Einstellwert korrigiert werden.

**Aufheiz Optim (Aufheizoptimierung)**

Aktivierung der Funktion zur automatischen Vorverlegung des Heizzeitbeginns.

Beispiel: Heizprogramm 6.00 Uhr – 22.30 Uhr

**AUS:** Um 6.00 Uhr wird mit der Beheizung der Wohnung begonnen.

**EIN:** Die Beheizung wird abhängig von der Witterung und der aktuellen Raumtemperatur so früh begonnen, dass die Wohnung um 6.00 Uhr die eingestellte Raumsolltemperatur gerade erreicht hat.

- 00 => keine Vorverlegung des Heizbeginns
- 01 => witterungsgeführte Vorverlegung
- 02 => raumtemperaturgeführte Vorverlegung \*)

\*) Nur aktiv bei Anschluss des analogen Raumgerätes FBR (Raumfühler + Wahl der Betriebsart).

! Die Aufheizoptimierung findet nur statt, wenn die Absenkezeit des Heizkreises mindestens 6 Stunden beträgt.

**Max Auf-Zeit (Maximale Vorverlegung)**

Nur aktiv bei „Aufh-Optim = T-Aussen oder T-Raum“ um diese Zeit wird der Heizbeginn maximal vorverlegt.

**Absenk Opt (Absenk-Optimierung)**

Automatische Optimierung der Sperrung des Brenners zum Ende der eingestellten Heizzeit.

Während des eingestellten Zeitraums vor dem Heizzeitende (nur bei letzter Heizzeit) wird der Brenner nicht mehr gestartet, wenn er nicht bereits in Betrieb ist.

Funktion verhindert das kurzfristige Aufheizen des Wärmeerzeugers zum Heizzeitende.

**PC Freigabe**

Code-Nr. für die Freigabe auf die Heizkreisdaten per PC  
 “0000“ => Zugriff von PC und Terminal ist gesperrt.  
 „0001“ => Zugriff von Terminal ist frei / Zugriff von PC ist gesperrt



**Bereich Zeitprogramme**

In diesem Bereich können alle Zeitprogramme eingestellt werden.

<b>Verstellen eines Zeitprogramms</b>	
Programme bei maximaler Konfiguration des Reglers	
Heizkreis 1 Prog1	1. Heizprogramm für Heizkreis 1
Heizkreis 1 Prog2	2. Heizprogramm für Heizkreis 1
----	----
Heizkreis 2 Prog1	1. Heizprogramm für Heizkreis 2
Heizkreis 2 Prog2	2. Heizprogramm für Heizkreis 2
----	----
Warmwasser	Programm für Warmwasserladung
Zirkulation	Programm für WW Zirkulation

**Heizkreise und Warmwasser**

**Heizkreis 1**

Heizprogramm 1 => Werkseinstellung:

Mo. bis Fr.: 06:00 bis 22:00  
 Sa. und So.: 07:00 bis 23:00

	Heizzeit 1	Heizzeit 2	Heizzeit 3
Mo.			
Di.			
Mi.			
Do.			
Fr.			
Sa.			
So.			

Heizprogramm 2 => Werkseinstellung:

Mo. bis Fr.: 06:00 bis 08:00, 16:00 bis 22:00  
 Sa. und So.: 07:00 bis 23:00

	Heizzeit 1	Heizzeit 2	Heizzeit 3
Mo.			
Di.			
Mi.			
Do.			
Fr.			
Sa.			
So.			

**Warmwasser**

Werkseinstellung:

Mo. bis Fr.: 05:00 bis 21:00  
 Sa. und So.: 06:00 bis 22:00

	Heizzeit 1	Heizzeit 2	Heizzeit 3
Mo.			
Di.			
Mi.			
Do.			
Fr.			
Sa.			
So.			

F-Taste „Zeitprogramm“ drücken

Mit  gewünschtes Zeitprogramm suchen  
 => z.B. „Heizkreis 2 Prog 2“

Mit F-Taste [hier Taste 3] Zeitprogramm wählen  
 => „Heizkreis 2 Prog 2“ „Montag“

Mit  Wochentag/Block suchen  
 => z.B. „Mo - Fr“ (Montag – Freitag)

Mit F-Taste [OK] Block wählen  
 => „06:00 -- 08:00“, „16:00 -- 22:00“, „--:--:--:--:--:--“

Mit F-Taste [==>] Zeit wählen  
 => „06:00 -- 08:00“, „16:00 -- 22:00“, „--:--:--:--:--:--“

Mit Drehknopf Zeit verstellen  
 => „06:00 -- 08:00“, „17:00 -- 22:00“, „--:--:--:--:--:--“

Mit F-Taste [OK] neues Programm speichern

Mit F-Taste [Ende] Block ohne Speichern verlassen

Bei Anschluss eines digitalen Raumreglers mit Heizprogramm eingabe wird das entsprechende Heizprogramm in diesem Regler automatisch ausgeblendet.

**Heizkreis 2**

Heizprogramm 1 => Werkseinstellung:

Mo. bis Fr.: 06:00 bis 22:00  
 Sa. und So.: 07:00 bis 23:00

	Heizzeit 1	Heizzeit 2	Heizzeit 3
Mo.			
Di.			
Mi.			
Do.			
Fr.			
Sa.			
So.			

Heizprogramm 2 => Werkseinstellung:

Mo. bis Fr.: 06:00 bis 08:00, 16:00 bis 22:00  
 Sa. und So.: 07:00 bis 23:00

	Heizzeit 1	Heizzeit 2	Heizzeit 3
Mo.			
Di.			
Mi.			
Do.			
Fr.			
Sa.			
So.			

**Zirkulation**

Werkseinstellung:

Mo. bis Fr.: 05:00 bis 21:00  
 Sa. und So.: 06:00 bis 22:00

	Heizzeit 1	Heizzeit 2	Heizzeit 3
Mo.			
Di.			
Mi.			
Do.			
Fr.			
Sa.			
So.			

**Zeitprogramme für Wärmeerzeuger**

**WE 1 Freigabe**

Werkseinstellung:

Mo. bis Fr.: 00:00 bis 24.00  
 Sa. und So.: 00:00 bis 24.00

	Heizzeit 1	Heizzeit 2	Heizzeit 3
Mo.			
Di.			
Mi.			
Do.			
Fr.			
Sa.			
So.			

**WE 2 Freigabe**

Werkseinstellung:

Mo. bis Fr.: 00:00 bis 24.00  
 Sa. und So.: 00:00 bis 24.00

	Heizzeit 1	Heizzeit 2	Heizzeit 3
Mo.			
Di.			
Mi.			
Do.			
Fr.			
Sa.			
So.			

**WE 3 Freigabe**

Werkseinstellung:

Mo. bis Fr.: 00:00 bis 24.00  
 Sa. und So.: 00:00 bis 24.00

	Heizzeit 1	Heizzeit 2	Heizzeit 3
Mo.			
Di.			
Mi.			
Do.			
Fr.			
Sa.			
So.			

**WE 4 Freigabe**

Werkseinstellung:

Mo. bis Fr.: 00:00 bis 24.00  
 Sa. und So.: 00:00 bis 24.00

	Heizzeit 1	Heizzeit 2	Heizzeit 3
Mo.			
Di.			
Mi.			
Do.			
Fr.			
Sa.			
So.			

**Wirkung WE-Zeitprogramme**

Die Wärmeerzeuger können nur während der hier eingestellten Freigabezeiten in Betrieb genommen werden. Für den Betrieb eines Wärmeerzeugers muss zusätzlich eine Wärmeanforderung durch einen Verbraucher oder einen Speicher bestehen.

**PU Nachladung**

Werkseinstellung:

Mo. bis So.: 00:00 bis 05.00

	Heizzeit 1
Mo.-So	

**Wirkung PU Nachladung**

Während dieser Freigabezeit sind die konventionellen Wärmepumpen gesperrt. Der Pufferspeicher wird in dieser Zeit nur mit den Wärmepumpen auf die im Einstellwert [T-PU Nachladung] eingegebene Temperatur aufgeheizt. Der Einstellwert befindet sich in der Fachmannebene unter Puffer.

- !** Während der Freigabezeit für die PU Nachladung werden nur Wärmepumpen betrieben. => Funktion nicht während der normalen Warmwasser- und Heizzeiten freigeben.
- !** Für den Sollwert [T-PU Nachladung] sollten nur Temperaturen gewählt werden, die die Wärmepumpe auch erreichen kann, um einen Taktbetrieb der Wärmepumpe zu vermeiden.

**Zeitprogramm für Solar**

**Freigabe Kick Funktion**

Werkseinstellung:

Mo. bis So.: 00:00 bis 24.00

	Heizzeit 1
Mo.-So	

**Bereich Zeit-Datum**

In diesem Bereich sind verschiedene Werte für den Benutzer zusammengefasst, um einen schnellen Zugriff zu ermöglichen.

Parameter der Zeit-Datum Ebene	
Uhrzeit (hh:mm)	Stunde einstellen, F-Taste[==>], hh:mm, Minuten einstellen
Datum (tt. Monat jj)	Jahr einstellen, F-Taste[<==], Monat einstellen, F-Taste[<==], Tag einstellen,
Ferien Start (tt. Monat jj)	Datum für Beginn der Ferienzeit einstellen
Ferien Ende (tt. Monat jj)	Datum für Ende der Ferienzeit einstellen
Sommerzeit Start (tt. Monat)	Datum für Beginn der Sommerzeit einstellen
Sommerzeit Ende (tt. Monat)	Datum für Ende der Sommerzeit einstellen

**Uhrzeit (nur Anzeige)**

(Nicht bei Zeitmaster oder DCF im System)

Anzeige der Uhrzeit des Reglers, eine Verstellung erfolgt mit der Verstellung der Uhrzeit des BM-T über die Zeitverstellung in der Standardanzeige oder über „Heizkreis Intern / Zeit-Datum“ bzw. „Terminal“.

- ! Eine Abweichung der Uhr von bis zu 2 Minuten pro Monat ist möglich (ggf. bitte Zeit korrigieren). Bei Anschluss eines DCF-Empfängers wird immer die korrekte Uhrzeit angezeigt.

**Zeitmaster für alle Regler**

- ! Wenn ein Regler der Heizanlage als Zeitmaster eingestellt wurde (Zeitvorgabe für alle Regler siehe Terminal bzw. Heizkreis Intern/Fachmann/Anlage) oder wenn ein DCF (Funk Uhrzeit Empfänger) in der Anlage installiert ist, wird an allen anderen Reglern der Anlage die Zeiteingabe gesperrt.

- ! Es darf nur max. ein Zeitmaster auf dem BUS eingestellt werden.

**Datum (nur Anzeige)**

Anzeige des Datums des Reglers, eine Verstellung erfolgt mit der Verstellung des Datums des BM-T über die Zeitverstellung in der Standardanzeige oder über - „Heizkreis Intern / Zeit-Datum“ bzw. „Terminal“.

**Ferienfunktion**

- ! Geben Sie bitte nicht den Reisetag, sondern den ersten Ferientag als Startdatum ein (an diesem Tag wird nicht mehr geheizt).
- ! Geben Sie bitte nicht den Reisetag als Enddatum ein, sondern den letzten Tag, an dem nicht mehr geheizt werden soll. Bei der Ankunft zu Hause sollten die Wohnung und das Duschwasser warm sein.

- ! Beenden der Ferienfunktion => z.B. bei vorzeitiger Rückkehr durch Betätigung des Programmschalters.

**Automatische Sommer-/Winterzeit Umstellung**

Der aktuelle Wochentag wird automatisch berechnet und in der Standard Anzeige ausgegeben.

Durch die Eingabe des Datums ist die automatische Umstellung von Sommer- auf Winterzeit möglich.

- ! Die Standardeinstellung ist für mitteleuropäische Zeitzone gültig. Eine Veränderung ist nur erforderlich, wenn das Datum für die Zeitumstellung durch politischen Beschluss verändert wird.
- ! Einzustellen ist das Datum, an dem frühestens die Umstellung erfolgt. Der Regler führt die Zeitumstellung am auf das Datum folgenden Sonntag um 2.00 Uhr bzw. 3.00 Uhr morgens durch.
- ! Ist keine Zeitumstellung gewünscht, stellen Sie bitte den Monat Stopp auf den Monat Start und den Tag Stopp auf den Tag Start ein.

**Bereich Service**

In diesem Bereich sind Werte für den Kundendienst zusammengefasst, um einen schnellen Zugriff zu ermöglichen.

Mit F-Taste Ebene (z.B. Relaisstest) anwählen.

Relaisstest	
00	Normalbetrieb => Relais nach Regelung
01	A1: Pumpe Heizkreis 1
02	A2: Pumpe Heizkreis 2
03	A3: Warmwasserladepumpe
04	A4: Mischer Auf Heizkreis 2
05	A5: Mischer Zu Heizkreis 2
06	A6: WE 1 Ein
07	A7: WE 2 Ein [2-stufig:WE 1+2 (nach 10s) Ein]
08	A8: Mischer Auf Heizkreis 1 / Multifunktion 1
09	A9: Mischer Zu Heizkreis 1 / Multifunktion 2
10	A10: Multifunktion 3
11	A12: Kollektorpumpe / Multifunktion 4

Sensortest	
Fühler 01	Pufferspeichertemperatur Unten
Fühler 02	Pufferspeichertemperatur Mitte bzw. Raumtemperatur Heizkreis 1
Fühler 03	Pufferspeichertemperatur Oben
Fühler 05	Vorlauftemperatur Heizkreis 2
Fühler 06	Warmwassertemperatur Oben
Fühler 08	Wärmeerzeuger-/Sammler-temperatur
Fühler 09	Außentemperatur
Fühler 11	Vorlauftemperatur Heizkreis 1 Temperatur Multifunktion 1
Fühler 12	Warmwassertemperatur unten bzw. Temperatur Multifunktion 2
Fühler 13	Feststoff WE Temperatur bzw. Kollektor 2 bzw. Temperatur Multifunktion 3
Fühler 14	Kollektor 1 Temperatur bzw. Temperatur Multifunktion 4
Fühler 15 Licht 0-10V	Raumtemperatur Heizkreis 2 bzw. Messwert des Lichtsensors bzw. Spannungswert 0-10V Eingang bzw. Status I/O bei F15 Funktion = 06
Fühler 17	Rücklauf-temperatur ges. Heizanlage für den Kühlbetrieb oder Wärmepumpen.

**Relaisstatus und Test**

**Relaisstest**

Mit dem Drehgeber das Relais anwählen (01-11)  
=> Das ausgewählte Relais wird eingeschaltet. Alle anderen Relais werden ausgeschaltet.

Ausnahme: Brenner 2; hier bleibt die Brennerstufe 1 eingeschaltet, da sonst die zweite Brennerstufe nicht aktiviert werden kann

**!** Für diese Funktion ist die Eingabe der Codenummer erforderlich.

**Codenummer Eingabe**

- ⊙ 1.Ziffer einstellen  
F-Taste [==>] nächste Ziffer
- ⊙ 2.Ziffer einstellen  
F-Taste [==>] nächste Ziffer
- ⊙ 3.Ziffer einstellen  
F-Taste [==>] nächste Ziffer
- ⊙ 4.Ziffer einstellen  
F-Taste [OK] Codenummer aktivieren  
=> „Relaisstest“

⚠ Der Relaisstest wird automatisch nach 5 Minuten ohne Bedienung abgebrochen

**Sensortest**

Mit F-Taste Sensortest starten, mit ⊙ Sensor wählen => Temperatur wird angezeigt; mit F-Taste [Ende] Sensortest beenden

<b>Weitere Einträge</b> (Bereich Service) Wert mit  auswählen	
Software Nummer XXX.XX	Softwarenummer mit Index
Kaskade Handbetrieb (1-8; nur mit Code-Nr.)	Starten einzelner Brennerstufen der Kaskade
Brenner Laufz	Brennerlaufzeit für alle Stufen
Brenner Starts	Brennerstarts für alle Stufen
STB-Test	Sicherheitstemperaturbegrenzer- Test mit Anzeige der Temperatur des WE =>Start mit F-Taste (gedrückt halten)!
Kundendienst (nur mit Code-Nr.)	Eingabe von Datum oder Stun- den für die Wartungsmeldung
Reset Benutzer	Werkseinstellung der Benutzerparameter laden
Reset Fachmann (nur mit Code-Nr.)	Werkseinstellung der Fachmannparameter laden
Reset Zeitprogramm	Werkseinstellung der Zeitprogramme laden
Kommunikation BM 1	Fernbedienung HK1 am BUS
Kommunikation BM 2	Fernbedienung HK2 am BUS
Verlassen der Ebene durch F-Taste [Ende]	

**Software Nummer XXX-XX**

Anzeige der Softwarenummer mit Index (bei Problemen / Fragen zum Regler bitte angeben)

**Kaskade Handbetrieb (nur mit Code-Nr.)**

(Nur bei Kaskaden in der Betriebsart „Service“)  
Mit F-Taste Ebene öffnen und mit  WE suchen.  
Nach Auswahl des Wärmeerzeugers mit der F-Taste kann eine Leistung für diesen WE eingestellt werden.  
Bei schaltenden mehrstufigen WE kann die zweite Stufe durch eine Leistungsvorgabe > 50% eingeschaltet werden. Nach Beenden der Service Funktion werden die Eingaben automatisch zurückgesetzt.

**Brenner Laufz und Brenner Starts**

Zum Beispiel „Brenner Laufz“ wählen (F-Taste).

=> Anzeige der aktuellen Werte (  )

Anzeige zurücksetzen: Mit F-Taste WE und Stufe wählen. Rücksetzen mit F-Taste „Reset“

Mit F-Taste [Ende]=> Verlassen der Ebene

**STB-Test**

STB-Test starten (F-Taste). Mit  WE suchen. Mit F-Taste WE wählen.

=> Anzeige der Temperatur des Wärmeerzeugers.

F-Taste „Start“ gedrückt halten bis der STB auslöst:

Brenner I EIN

alle Pumpen AUS und alle Mischer ZU

Die Temperatur kann in der Anzeige beobachtet werden.

**Kundendienst**

**Nach Datum**

Aktivierung durch Eingabe des Datums für die jährliche Wartungsmeldung.

**Löschen der programmierten jährlichen Meldung:**

In der Ebene Allgemein/Service/ Kundendienst den Wert Datum => Jahr auf „Aus“ (< 01) einstellen.

**Nach Betriebsstunden**

Aktivierung durch Eingabe der Betriebsstunden der Anlage nach denen eine Wartungsmeldung erfolgen soll.

**Löschen der programmierten Meldung:**

In der Ebene Allgemein/Service/ Kundendienst den Wert Betriebs-Std auf „Aus“ (< 50) einstellen.

**Löschen der angezeigten Wartungsmeldung**

F-Taste drücken, mit  Wiederholwert auf „00“ stellen mit F-Taste [OK] bestätigen.

**Reset ...**

Durch die Reset Funktionen können die drei Wertegruppen auf die Werkseinstellung zurückgesetzt werden.

Mit F-Taste Reset Funktion auswählen, mit  auf „01“ stellen und mit F-Taste [OK] Standardwerte laden. Mit F-Taste [Ende] Ebene verlassen (oder Home-Taste).

**Bereich Fachmann**

Die Veränderung der Fachmann-Einstellwerte ist erst nach Eingabe der Code-Nr. möglich.

⚠ Falsche Einstellungen dieser Werte können zu Fehlfunktionen und Schäden an der Anlage führen.

**Codenummer Eingabe**

- 1.Ziffer einstellen  
F-Taste [==>] nächste Ziffer
- 2.Ziffer einstellen  
F-Taste [==>] nächste Ziffer
- 3.Ziffer einstellen  
F-Taste [==>] nächste Ziffer
- 4.Ziffer einstellen  
F-Taste [OK] Codenummer speichern

**Konfiguration der Anlage**

Konfiguration			
Bezeichnung	Wertebereich	Standard	EW
Code verändern	0000 - 9999	0000	
Terminal Adresse	AUS, 01 - 30	01	
Regler Adresse	01 - 16	01	
BUS-Kennung HK1	(00), 01-15	01	
BUS-Kennung HK2	(00), 01-15	02	
eBUS Versorgung*)	Aus/Ein	Ein	
Anlagenwahl	----, 01 - 13	----	
Regelungstyp	00 – 06	03	
WE1 Typ	00 – 09	01	
WE BUS	00 – 05	00	
WE2 Typ	00 – 22	00	
WE2 Speicher	00 – 03	00	
WE3 Typ	00 – 09	00	
WE4 Typ	00 – 09	00	
Puffer	00, 01, 02	00	
Kühlbetrieb	Aus/Ein	Aus	
F15 Funktion	00 - 08	00	
E1 Funktion	00 - 03	00	
E2 Funktion	00 - 03	00	
Fühler	1k / 5k Sensoren	5k Sens.	
Verlassen der Ebene durch F-Taste [Ende]			

**Code verändern**

Eingabe einer neuen Code-Nummer (Nach Verstellung die neue Code-Nr. unbedingt merken).

**Terminal Adresse**

Das BM-T ist ein Terminal = Eingabegerät. Bei mehreren BM-T / Terminals auf dem BUS müssen diese verschiedene Terminal Adressen erhalten (= Durchnummerieren).

! Die Solarfernanzeige Lago FB T-SD ist ein Terminal der Adresse „1“. Ist dieses Gerät auf dem BUS, so muss die Terminal Adresse des BM-T mindestens auf „02“ eingestellt werden.

**Regler Adresse**

Hier muss die Nummer des zu bedienenden Reglers eingestellt werden. Sind mehrere IO-Regler mit Terminalbedienung auf dem BUS, so müssen diese verschiedene Adressen (Nummern) erhalten. Am Regler wird diese Nummer durch den Dip-Schalter unter dem Deckel eingestellt (Verstellung wirksam nach ca. 25 sek).

**BUS-Kennung HK 1/2 (Heizkreisnummer)**

Die Heizkreise werden mit „01“ beginnend durchnummeriert. Heizkreisnummern dürfen nicht zweifach vergeben werden. Bei Austauschreglern jedoch bitte exakt die Heizkreisnummern des ausgetauschten Reglers einstellen.

**eBUS Versorgung (Versorgung für eBUS)**

Ein- / Ausschalten der eBUS Versorgung nach angeschlossenen Geräten (Strombilanz). => siehe Teil 3: Funktionsbeschreibungen – eBUS Brennersteuerungen.

**Anlagenwahl (Wahl der Grundfunktion des Reglers)**

Mit diesem Einstellwert können die weiteren Werte der Ebene Konfiguration vorbelegt werden (siehe auch Anlagenbeschreibung ab Seite 47).

Bei Anwahl des Einstellwertes Anlage zeigt dieser immer „----“, = keine Änderung der Vorbelegung => Werte bleiben auf früher gewähltem Stand stehen (Werte bei Auslieferung: Merlin 0634 2-stufiger Brenner; Warmwasserbereitung zwei gemischte Heizkreise).

- 01 = [4034] => Kaskadenregler für modulierende WE
- 02 = [4834] => Kaskadenregler für schaltende WE
- 03 = [3611] => 0-10V Regler
- 04 = [0634] => Standardregler mit 2-stufigem WE
- 05 = 2WE-Regler => 2 WE Kaskade über Relais
- 06 = [6644] => Puffer- und Pelletregler mit Solarfunktion
- 07 = [1144] => Mischererweiterung \*)
- 08 = [4444] => 4-stufige Kaskade
- 09 = Kühlfunktion im Heizkreisrücklauf
- 10 = Zentrale Kühlfunktion und Solareinbindung
- 11 = Wärmepumpe mit zus. WE
- 12 = Wärmepumpe mit zus. WE und Kühlfunktion
- 13 = Wärmepumpe mit zus. WE, Kühlfunktion und Kombispeicher

**Regelungstyp** (Algorithmus für Regler)

- 00 = Kein Wärmeerzeuger (Mischererweiterung)
- 01 = Einstufiger WE schaltend
- 02 = Einstufig modulierend
- 03 = Zweistufiger WE schaltend (zweite Stufe über A7)
- 04 = Zwei einzelne WE schaltend (zweiter WE über A7)
- 05 = Mehrstufig schaltend (Kaskade über BUS)
- 06 = Mehrstufig modulierend (Kaskade über BUS)

**!** Bei Betrieb von Wärmepumpen ist in jedem Fall der Regelungstyp Mehrstufig zu wählen (05/06)!

**WE1 Typ** (Funktion für Ausgang A6)

- 00 = Relais hat keine Funktion
- 01 = Einschalten Wärmeerzeuger
- 07 = Einschalten = Wärmepumpe!
- 08 = Einschalten Kühlen 1
- 09 = Einschalten Kühlen 2

**WE BUS** (Anschluss für WE)

- 00 = Relais => Standard (schaltender WE)
- 01 = CAN-BUS => Standard (Kaskade schaltend)
- 02 = eBUS => WE ohne Temperaturregler  
=> Vorgabe Modulationsgrad  
=> Standard (Kaskade modulierend)
- 03 = eBUS => WE mit Temperaturregler  
=> Vorgabe Solltemperatur  
[bei Kaskade nicht geeignet]
- 04 = 0-10V Vorgabe der Solltemperatur [T-WE Soll]  
nur bei Regelungstyp = 01, 02 oder 03  
oder 07  
Brennerrelais werden parallel angesteuert  
Fühler KF [F8] muss angeschlossen werden
- 05 = 0-10V Vorgabe Modulationsgrad  
nur bei Regelungstyp = 02, 06

**WE2 Typ** (Art des zweiten WE => A7)

(Bei WE1 mit 2-stufigem Brenner – nicht aktiv)

- 00 = Kein zweiter Wärmeerzeuger
- 01 = Einstufiger WE schaltend
- 07 = Wärmepumpe
- 08 = Kühlen 1
- 20 = Feststoffeinbindung  
(zusätzlicher nicht regelbarer WE)  
zum Schaltverhalten siehe Parameter WE2-Speicher
- 21 = Sammlerpumpe
- 22 = Pumpe für WE1  
(z.B. zusätzlicher WE bei Kaskaden)

**WE2 Speicher** (Wärmespeicher für WE2)

(Nur bei WE2 Typ = Feststoff)

Anfahrentlastung gilt übergeordnet:  
EIN:  $T-WE2 > \text{Min } T-WE2$   
AUS:  $T-WE2 < [\text{Min } T-WE2 - 5K]$   
T-WE2 = Temperatur des Feststoffkessels

00 = Heizen gegen Sammler (kein Speicher) => F8

EIN:  $T-WE2 > [F8 + \text{Hyst Brenner } 2 + 5K]$   
AUS:  $T-WE2 < [F8 + \text{Hyst Brenner } 2]$

01 = Heizen gegen Puffer-Speicher => F1, F3

EIN:  $T-WE2 > [F3 + \text{Hyst Brenner } 2 + 5K]$   
AUS:  $T-WE2 < [F1 + \text{Hyst Brenner } 2]$

02 = Heizen gegen WW-Speicher => F6

EIN:  $T-WE2 > [F6 + \text{Hyst Brenner } 2 + 5K]$   
AUS:  $T-WE2 < [F6 + \text{Hyst Brenner } 2]$

03 = Heizen gegen Speicher III (Schwimmbad) => F15

EIN:  $T-WE2 > [F15 + \text{Hyst Brenner } 2 + 5K]$   
AUS:  $T-WE2 < [F15 + \text{Hyst Brenner } 2]$

Schaltverhalten

Das Einschalten der Pumpe erfolgt, wenn die Temperatur des Feststoffkessels die Temperatur des Referenzfühlers um die Hysterese (Hyst Brenner 2 + 5K) übersteigt. Die Abschaltung erfolgt, wenn die Temperatur um 5K unter diese Einschalttemperatur fällt.

Anfahrentlastung

Die Abschaltung erfolgt, wenn die Temperatur des Feststoffkessels die eingestellte Grenztemperatur (Min T-WE2) um 5K unterschreitet. Die Pumpe wird wieder freigegeben, wenn die Temperatur des Feststoffkessels über die eingestellte Grenztemperatur (Min T-WE2) steigt.

**WE3 Typ** (Art des dritten WE => A8)

- 00 = Kein dritter Wärmeerzeuger => Multifunktion MF1
- 01 = Einstufiger WE schaltend
- 07 = Wärmepumpe
- 08 = Kühlen 1
- 09 = Kühlen 2

**WE4 Typ** (Art des vierten WE => A9)

- 00 = Kein vierter Wärmeerzeuger => Multifunktion MF2
- 01 = Einstufiger WE schaltend
- 07 = Wärmepumpe
- 08 = Kühlen 1
- 09 = Kühlen 2

**Puffer** (Speicherart des Heizungspuffers)

**!** Nach Aktivierung (01 oder 02) kann keine FBR für den Heizkreis 1 angeschlossen werden.

00 = kein Pufferspeicher für Heizbetrieb01 = Pufferspeicher für Heizbetrieb (F2, F3)

Die Aktivierung des WE1 erfolgt in Referenz zum Fühler „Puffer Oben“ (F3)

Die Ladepumpensperre wirkt auf den Fühler „Puffer Oben“.

WW-Ladepumpe EIN:  
„Puffer Oben“ >  $WW_{\text{ist}} + 5K$  Hysterese  
WW-Ladepumpe AUS:  
„Puffer Oben“ <  $WW_{\text{ist}}$

02 = Kombispeicher für Heiz und WW-Betrieb

Die Aktivierung des WE1 erfolgt in Referenz zum Fühler „Puffer Mitte“ (F2)

Die Ladepumpensperre wirkt auf den Kesselfühler KF.

WW-Ladepumpe EIN:  
KF >  $WW_{\text{ist}} + 5K$  Hysterese  
WW-Ladepumpe AUS:  
KF <  $WW_{\text{ist}}$

03 = passiver Pufferspeicher für Heizbetrieb (F1, F3)

Der Puffer wird nicht durch die konventionellen Wärmeerzeuger beladen. Die Nutzung erfolgt z.B. durch solare Pufferbeladung [Pufferladepumpe], [Rücklaufanhebung] oder [Umladepumpe für Pufferspeicher] (Fühler nutzbar).

In dieser Einstellung erfolgt keine Änderung der Regelung des Heizbetriebs gegenüber dem Betrieb ohne Puffer.

### **Kühlbetrieb** (Raumkühlung über Betriebsart)

Die Betriebsart Kühlen und die erforderlichen Einstellwerte werden freigegeben. In der Betriebsart Kühlen können die Heizkreise zur Kühlung der Räume genutzt werden. Für diese Funktion ist eine Kältemaschine erforderlich.

### **F15 Funktion (Fühler Funktion für F15)**

00 = Raumfühler für Heizkreis 2. Wird in dieser Position ein weiterer Fühler am Impulseingang [IMP = F17] erkannt, so wird eine FBR an F15 und F17 ausgewertet. Ist F17 durch eine andere Funktion belegt, so wird an F15 eine RFB ausgewertet.

01 = 0-10V Eingang für Vorgabe einer ext. Sammlersolltemperatur. Für die Auswertung siehe Parameter [SPG Kurve] in der Ebene Fachmann/0-10V I/O.

02 = Lichtsensor => keine Funktion

03 = 0..10V Eingang für Vorgabe eines ext. Modulationsgrades. Für die Auswertung siehe Parameter [SPG Kurve] in der Ebene Fachmann/0-10V I/O.

04 = Zweiter Fühler für MF-Funktion

05 = Speicher 3 (z.B. Schwimmbad)

06 = Folge-/Prioritätenumschaltung (z.B. für Reihenfolge Wärmepumpen – konventionelle Wärmeerzeuger)

Offener Kontakt: [WE Folge 1] ist aktiv

Kurzschluss gegen Masse: [WE Folge 2] ist aktiv

07 = Sperrung der Wärmepumpen (z.B. EVU-Kontakt)

Offener Kontakt: Wärmepumpen sind freigegeben

Kurzschluss gegen Masse: Wärmepumpen gesperrt und Anzeige „WP-Sperre“ im Display

08 = Sammelstörung Wärmepumpen

Offener Kontakt: Wärmepumpen sind freigegeben

Kurzschluss gegen Masse: Störung Wärmepumpen

=> Generierung einer Fehlermeldung

=> Sperrung **aller** Wärmepumpen

=> Sperrung der zugehörigen WE-Pumpen nach Nachlauf

### **E1/E2 Funktion (Funktionswahl für 230V Eingänge)**

00 = Keine Funktion

01 = Folge-/Prioritätenumschaltung (z.B. für Reihenfolge Wärmepumpen – konventionelle Wärmeerzeuger)

230V an E1/E2: [WE Folge 1] ist aktiv

Keine Phase an E1/E2: [WE Folge 2] ist aktiv

02 = Sperrung der Wärmepumpen (z.B. EVU-Kontakt)

230V an E1/E2: Wärmepumpen sind freigegeben

Keine Phase an E1/E2: Wärmepumpen gesperrt

=> Anzeige „WP Sperre“ im Display

08 = Sammelstörung Wärmepumpen

230V an E1/E2: Wärmepumpen sind freigegeben

Keine Phase an E1/E2: Störung Wärmepumpen

=> Generierung einer Fehlermeldung

=> Sperrung **aller** Wärmepumpen

=> Sperrung der zugehörigen WE-Pumpen nach Nachlauf



**Einstellwerte für Wärmeerzeuger**

<b>Wärmeerzeuger</b>			
<b>Bezeichnung</b>	<b>Wertebereich</b>	<b>Standard</b>	<b>EW</b>
Max T-WE1	30°C – 110°C	85°C	
Min T-WE1	10°C – 80°C	40°C	
Min T-WE2	10°C – 80°C	40°C	
Max T-Sammler	30°C – 110°C	85°C	
Min T-Sammler	10°C – 80°C	40°C	
Anfahrentlastung	10°C – 85°C	35°C	
Min Begrenzung	00, 01, 02	00	
Hysterese (oder Hyst WE)	5K – 20K	5K	
Hysterese Zeit	00min – 30min	00min	
Folgewechsel	00 - 800 Std.	00 Std.	
Taktsperre	00min – 30min	00min	
Hyst Brenner 2	2K – 20K	2K	
Gradient	Ein/Aus	Aus	
Max Absenkung	1 - 20K	10K	
Dyn Abschaltung	0,5K/Min. - 10K/Min.	2K/Min.	
WE Kühl-Fkt	Aus/Ein	Aus	
T-WE Kühlstart	30°C -120°C	95°C	
Verlassen der Ebene durch F-Taste [Ende]			

**Max T-WE 1 (Max Temperatur WE)**

- Schützt vor Überhitzung des WE / verhindert das Auslösen des STB.
- !** Vorsicht: Wirkt auch bei Warmwasserbereitung.

**Min T-WE 1/2 (Min Temperatur WE)**

Verringert Kondensatbildung im WE bei geringen Wärmeanforderungen. Die Abschaltung des WE erfolgt in allen Fällen frühestens bei Erreichen der WE-Minimaltemperatur Min T-WE1/2+Hysterese (Standard 5K) (siehe auch Min Begrenz).

**Max/Min T-Sammler (nur bei Kaskade)**

Siehe Max/Min T-WE 1/2.

**Schutz vor Kondensat****Anfahrentlastung**

(Nicht im Kaskadenbetrieb)

Verkürzt Betrieb im Kondensbereich. Die Umwälzpumpen werden ausgeschaltet und die Mischer werden zugefahren, bis der WE die Anfahrttemperatur erreicht hat.

**Min Begrenzung (Minimalbegrenzung WE )**

(Nicht im Kaskadenbetrieb)

Verringert Kondensatbildung im WE bei geringen Wärmeanforderungen. Die Abschaltung des WE erfolgt in allen Fällen frühestens bei Erreichen der WE-Minimaltemperatur Min T-WE1 + Hysterese (5K)

00 = Minimalbegrenzung auf Heizkurve

Der WE schaltet ein, wenn die von den Verbrauchern geforderte Temperatur unterschritten wird.

01 = Minimalbegrenzung bei Heizbedarf

Der WE hält bei Heizbedarf (Pumpenfreigabe) mindestens die eingestellte Minimaltemperatur Min T-WE1.

02 = Permanente Minimalbegrenzung (24h)

Der WE hält 24h mindestens die eingestellte Minimaltemperatur Min T-WE1.

**Hysterese mit Hysterese Zeit**

Funktion zur Optimierung des WE Betriebs bei unterschiedlich starker Belastung des Wärmeerzeugers.

Die wirksame Schalthysterese wird nach dem Einschalten des Brenners in der Hysteresezeit „Hyst Zeit“ linear von der eingestellten Hysterese auf die minimale Hysterese (= 5K) reduziert.

**Geringe Wärmeabnahme**

In diesem Fall wirkt die eingestellte höhere Hysterese. Kurze Laufzeiten und häufiges Takten des Brenners werden verhindert.

**Hohe Wärmeabnahme**

Bei längerem Brennerbetrieb (hohe Heizlast) wird die Hysterese automatisch auf 5K reduziert. Dadurch wird das Aufheizen des Wärmeerzeugers auf unnötig hohe Temperaturen vermieden.

**Zweistufige Wärmeerzeuger**

(Nur bei 2-stufigen oder zwei Wärmeerzeugern über die Brennerrelais 1 und 2)

**Folgewechsel** (Zeit bis Folgewechsel)

Für den Betrieb mit mindestens 2-WE besteht die Möglichkeit, die WE Folge nach der hier einstellbaren Betriebsstundenzahl des ersten WE der aktiven Folge zu tauschen.

00 = kein Folgewechsel

**Taktsperr** (Sperrzeit für nächste Stufe)

Min. Wartezeit nach Einschalten oder bei schaltenden WE auch beim Ausschalten einer Stufe bis zum Einschalten der nächsten Stufe.

**!** 00 = 10 sek; Beachten Sie zur korrekten Einstellung auch die internen Taktsperrn der angeschlossenen Brennersteuerungen.

**Hyst Brenner 2** (für Feststoff / 2. Brenner)

(nur bei 2-stufigen Brennern oder Feststoffeinbindung)

Feststoffeinbindung: Hysterese für die Ladepumpe

2. Brenner bzw. Brennerstufe 2: siehe folgende Seite => Schaltverhalten bei 2-stufigen Brennern

**Gradientenverfahren**

(Gilt nur für WE 1)

Dieses Verfahren erlaubt das frühzeitige Abschalten eines Wärmeerzeugers bei geringer Wärmeabnahme. Beispiel: Pelletkessel => Bei geringer Wärmeabnahme muss ein Pelletkessel eventuell bereits vor Erreichen der Solltemperatur ausgeschaltet werden (Ausbrand). Der optimale Abschaltzeitpunkt wird aus der Geschwindigkeit der Temperaturzunahme des Pelletkessels ( $[K/min]$  = Gradient) ermittelt.

**Gradient**

Ein = Abschaltung nach Gradientenverfahren

Aus = Abschaltung bei Sollwert + Hysterese

**Max Absenkung**

Der eingestellte Wert bestimmt den frühesten Abschaltzeitpunkt als Differenz zur Maximaltemperatur Max T-WE für den Wärmeerzeuger WE1:

Min Abschaltzeitpunkt = Max T-WE – Max Absenkung

**Dyn Abschaltung**

Lastabhängige, vorzeitige Abschaltung des WE durch den Gradienten der Temperaturerhöhung  $[K/min]$ . Läuft der WE ohne Last, so ist der Wert des Gradienten hoch. Erreicht oder übersteigt der WE den hier eingestellten Gradienten, so wird der WE bei dem frühesten dynamischen Abschaltzeitpunkt (Max T-WE - Max Absenkung) ausgeschaltet. Bei einer geringeren Temperaturzunahme wird der Abschaltzeitpunkt linear bis auf Max T-WE erhöht.

**WE-Notkühlung****WE Kühl-Fkt** (Aktivierung Notkühlung für WE)**T-WE Kühlstart** (Starttemperatur für Kühlung)

**!** Gültig für den 1. WE und die Feststoffkessel (Multifunktionrelais oder WE2)

Wird die Notkühlung für die Wärmeerzeuger aktiviert (WE Kühl-Fkt = Ein), dann werden die Heizkreise mit Max T-Vorlauf in Betrieb genommen (wenn Notkühlung im HK zugelassen), sobald die eingestellte Temperatur T-WE Kühlstart von einem der Wärmeerzeuger überschritten wird. Die Notkühlung wird beendet, wenn die Starttemperatur T-WE Kühlstart um 5K unterschritten wird.

**Schaltverhalten bei 2-stufigen Brennern**

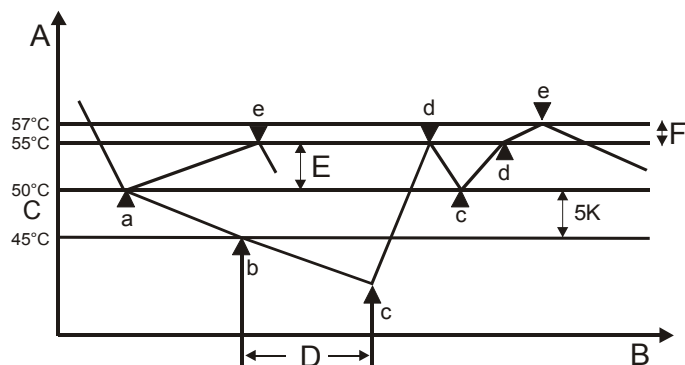

- A Kesseltemperatur
- B Zeit
- C Kessel-Solltemperatur
- D Taktsperrzeit (Sperrzeit 2. Brennerstufe)
- E Hysterese (Dynamische Schalthysterese)
- F Hyst Brenner 2 (Hysterese für Abschaltung)

- a Stufe 1 ein
- b Start der Sperrzeit 2. Brennerstufe
- c Stufe 2 ein (Freigabe Stufe 2)
- d Stufe 2 aus
- e Stufe 1 aus (Rücknahme der Freigabe Stufe 2)

**!** Dieses Schaltverhalten wirkt auch für den Betrieb von zwei schaltenden Wärmeerzeugern über die Brennerrelais A6 und A7.

Einschalten der 1. Brennerstufe bei unterschreiten der Solltemperatur des WE.

Ausschalten der 1. Brennerstufe bei überschreiten der Solltemperatur um die Hysterese.

Einschalten der 2. Brennerstufe

- nach Start der 1. Brennerstufe
- und Unterschreitung der Solltemperatur um 5K (= Start der Taktsperrzeit)
- und Ablauf der Taktsperrzeit (= Freigabe 2. Brennerstufe)

Abschaltung der 2. Brennerstufe bei überschreiten der Solltemperatur um die Hysterese.

Wiedereinschalten der 2. Brennerstufe bei unterschreiten der Solltemperatur des WE.

Abschalten der 1. Brennerstufe bei Freigabe der 2. Stufe nach überschreiten der Solltemperatur um den Wert [Hysterese + Hyst Brenner 2]

**Schaltverhalten des WE mit Gradientenverfahren**

Parameter Gradient = Ein => Vorzeitige bzw. rechtzeitige Abschaltung des Wärmeerzeugers (Ausbrand bei Pellet)

- A Min T-WE = Minimale Temperatur des Wärmeerzeugers => Einschaltpunkt auf Minimaltemp. bzw. auf berechneter Solltemperatur (hier nach Heizkurve 1,3)
- B  $[(\text{Max T-WE}) - (\text{Max Absenkung})]$  = Frühester Abschaltzeitpunkt mit Gradientenverfahren; wirkt bei geringer Wärmeabnahme (schnelle Temperaturzunahme des Wärmeerzeugers)
- C Max T-WE = Spätester Abschaltzeitpunkt mit Gradientenverfahren; wirkt bei hoher Wärmeabnahme (langsame Temperaturzunahme des WE)
- D T-WE Kühlstart = Erreicht der WE diese Temperatur, setzt die Notkühlung durch die Verbraucherkreise ein.

Temperatur des Wärmeerzeugers [°C]

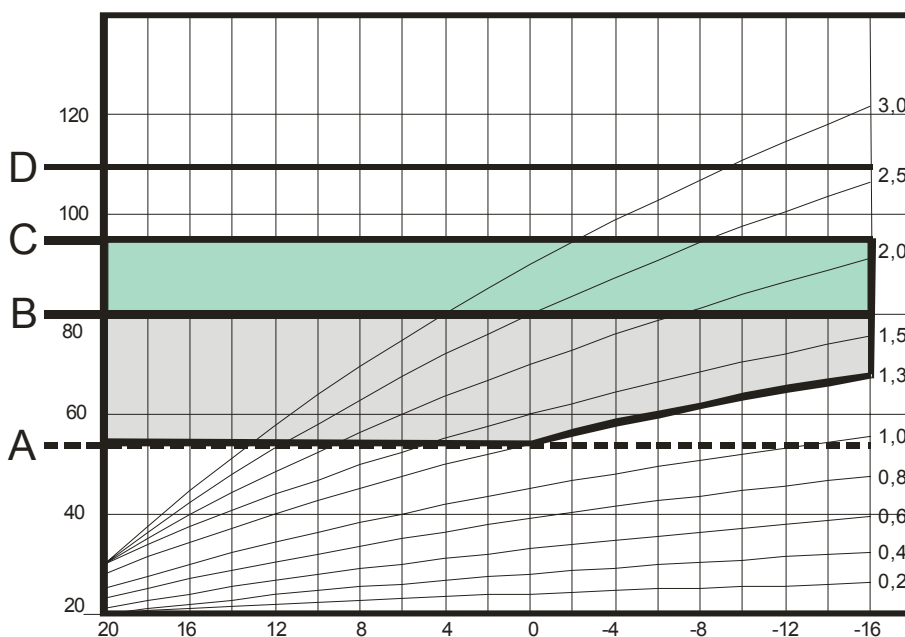

Heizkurviendiagramm (Einstellhilfe)

**Einstellwerte zur Kaskadensteuerung**

(nur bei Kaskaden)

Kaskade			
Bezeichnung	Wertebereich	Standard	EW
WE gefunden	Nur Anzeige		
Leistung / Stufe	00 – 9950 KW	00 KW	
BUS Scan	Ein/Aus	Aus	
min Mod Kaskade	00 – 100%	00	
WW-WE	01 - 08	00	
Regeldifferenz	[K]	Anzeige	
Leistung Soll	0-100 [%]	Anzeige	
Schaltwert	(-99) - 0 – (99)	Anzeige	
Rest Sperrzeit	Rest [min]	Anzeige	
Max T-WE	50°C – 110°C	90°C	
WE-Dyn Auf	20 – 500 K	100 K	
WE-Dyn Ab	20 – 500 K	100 K	
Nachst Zeit	5 - 500	50	
Modgrad An	50% - 100%	80%	
Modgrad Aus	10% - 60%	30%	
Min Modgrad	0% - 60%	30%	
Modgrad WW	40% - 100%	80%	
WE Folge 1	-	1 2 3 4 5 6 7 8	
WE Folge 2	-	8 7 6 5 4 3 2 1	
Folgemodus	WE Folge 1, WE Folge 2, Zeitlich, 1/2 Tausch, Rotierend, Sortierung	01	
Folgewechsel	0 - 800 Std.	0 Std.	
Taktsperr	00min – 30min	00min	
Verlassen der Ebene durch F-Taste [Ende]			

**WE gefunden** (Anzahl der WE)

Anzeige der über BUS automatisch angemeldeten Wärmeerzeuger mit Buskennung (WE-Nummer). Ein angezeigtes „X“ symbolisiert, dass der Wärmeerzeuger sich auf dem BUS meldet.

**Leistung / Stufe** (Wärmeerzeugerleistung für jede Stufe)

Anzeige der WE-Nummer und der Stufe => Auswahl mit Prog-Taste => Eingabe/Verstellen der Leistung des WE

- - - - = Stufe / WE nicht vorhanden

0 = Stufe vorhanden und deaktiviert

Bei Wärmeerzeugern gleicher Leistung ist eine WE Freigabe ausreichend z.B.:

WE 1 01 => 01

WE 1 02 => 01

WE 2 01 => 01 etc.

(je nach Anzahl der WE)

**Automatische Zuordnung:**

Nach einem Neustart oder neuer Konfiguration sucht der Regler die Bussysteme nach Wärmeerzeugern ab. In dieser Zeit (ca. 1 min) kann noch keine manuelle Eingabe der Leistung erfolgen [Anzeige „SCAN“]. Meldet sich ein Wärmeerzeuger mit Angabe der Leistung, wird diese Leistung in die Liste automatisch eingetragen. Meldet sich ein WE ohne Angabe der Leistung, so wird er mit 15KW in die Liste eingetragen. Dieser Wert kann anschließend manuell korrigiert werden.

**BUS Scan**

Diese Funktion sucht Wärmeerzeuger auf dem BUS. Ist die angezeigte Konfiguration korrekt, so kann diese mit der „Konfig OK“-Taste gespeichert werden. Alle aktuellen Werte werden dabei überschrieben.

**min Mod Kaskade (min. Modulation Kaskade)**

Wenn der Kaskadenregler einen Gesamtmodulationsgrad größer Null und kleiner „min Mod Kaskade“ berechnet, wird der Gesamtmodulationsgrad auf den Wert „min Mod Kaskade“ gesetzt. Gleichzeitig wird die Taktsperr auf 10s gesetzt.

**WW-WE** (Anz. Stufen für WW-Betrieb)

00 = WW-Bereitung über Sammler

01 - 08 = Anzahl der WE der Kaskade, die zur Warmwasserbereitung hydraulisch aus der Kaskade ausgekoppelt werden.

**!** Die WW Stufen müssen in der Buskennung unbedingt vorne liegen => 01 - xx.

**Regeldifferenz** (Sammler-Regeldifferenz)

Anzeige der Sammler-Regeldifferenz (Solltemperatur – Isttemperatur).

**Leistung Soll** (benötigte Anlagenleistung [in %])

Anzeige der aktuell benötigten Gesamtanlagenleistung in % (0-100)

=> Berechneter Sollwert aus der Regelung = Auslastung der Anlage in Prozent. Der Wert wird gleitend berechnet und berücksichtigt keine Sprünge durch den schaltenden Betrieb.

**Schaltwert** (-99 – +99)

Interner Regelwert => nur in schaltender Kaskade!

Erreicht dieser Wert die „0“ wird der nächste WE zugeschaltet (erst nach Ablauf der Sperrzeit!). Erreicht der Schaltwert die „-0“ wird der letzte WE abgeschaltet. Bei überschreiten der Solltemperatur um 1K wird ebenfalls der letzte Wärmeerzeuger abgeschaltet.

**Sperrzeit** (aktueller Restwert)

Anzeige der aktuellen Sperrzeit. Erst bei „Sperrzeit = 0“ kann der nächste WE in Betrieb genommen werden.

**Max T-WE** (Maximaltemperatur der WE)

Schützt vor Überhitzung einzelner WE der Kaskade / verhindert das Auslösen des STB (Abregelwert).

Mit diesem Parameter kann eine Temperatur eingestellt werden, bei der die einzelnen Wärmeerzeuger abschalten bzw. bei modulierenden WE selbständig heruntermodulieren. Die WE schalten wieder ein, wenn Sie die Temperatur um 5K unterschreiten

**!** Die Temperatur Max T-WE muss höher als die maximale Sammlertemperatur gewählt werden.

**WE-Dyn Auf** (WE-Zuschaltung Dynamik [K])

Kleine Werte = schnelle Zuschaltung  
Große Werte = langsame Zuschaltung

⚠ Zu kleine Werte können zu Überhitzung oder zu kurzfristigem Zuschalten eines WE führen.

Berechnung: Erreicht die aufsummierte Regeldifferenz in Kelvin den eingestellten Wert, so bewirkt dies die Zuschaltung aller WE-Stufen.

**WE-Dyn Ab** (WE-Abschaltung Dynamik [K])

Kleine Werte = schnelle Abschaltung  
Große Werte = langsame Abschaltung

⚠ Zu große Werte können zu Überhitzung und Auslösung des STB führen

Berechnung: Erreicht die aufsummierte Regeldifferenz in Kelvin den eingestellten Wert, so bewirkt dies die Abschaltung aller WE.

**Nachst Zeit** (Nachstellzeit für I-Regler)

⚠ Regelungswert: Die Verstellung dieses Wertes kann zu Überschwingen der Regelung führen. Die empfohlene Standardeinstellung sollte beibehalten werden.

**!** Kleine Werte führen zu schnellem Regelverhalten und können zum Schwingen führen.

**Modgrad An**

Bei Überschreitung dieses Modulationsgrades wird nach Ablauf der Sperrzeit der nächste WE der Folge zugeschaltet.

**Modgrad Aus**

Bei Unterschreitung dieses Modulationsgrades wird der letzte WE der aktuellen Folge abgeschaltet.

**Min Modgrad**

Die Zuschaltung des nächsten WE erfolgt erst, wenn der resultierende Modulationsgrad für die einzelnen WE nach

Zuschaltung den hier eingestellten Wert übersteigt. => Für den Wunsch-Betrieb mit maximaler Brenneranzahl: Modgrad An = 0 und Modgrad Min auf minimalen Modulationsgrad der WE-Stufen einstellen.

**Modgrad WW** (nur mit WW-Stufen)

Eingabe des Soll-Modulationsgrades für die Wärmeerzeuger im Warmwasserbetrieb (siehe WW-Stufen).

**Folge 1** (WE Folge 1)

Eingabe der Reihenfolge in der die Wärmeerzeuger bei Folge 1 in Betrieb gehen.

F-Taste[==>] Auswahl der Kesselnummer

⊙ Eingabe der Kesselnummer

**Folge 2** (WE Folge 2)

Eingabe der Reihenfolge in der die Wärmeerzeuger bei Folge 2 in Betrieb gehen.

F-Taste[==>] Auswahl der Kesselnummer

⊙ Eingabe der Kesselnummer

**!** Bei zweistufigen WE wird die zweite Stufe immer nach der ersten Stufe geschaltet.

**Folgemodus** (Art des Folgewechsels)

- Nur WE Folge 1
- Nur WE Folge 2
- Zeitlich: Wechsel zwischen Folge 1 und 2 nach Betriebsstunden des ersten WE der aktiven Folge
- 1/2 Tausch: Umschaltung für Wärmeerzeuger unterschiedlicher Nennleistung: Bei Zuschaltung des 2. WE wird der 1. WE bis zur nächsten Zuschaltung außer Betrieb genommen.
- Rotierend: der erste WE der Folge wird nach Ablauf der Folgewechsel-Zeit an die letzte Position der aktuellen Folge gesetzt.
- Sortierung: Neue WE Folge durch automatische Sortierung nach Betriebsstunden bei Folgewechsel (Folgewechsel nach Betriebsstunden des ersten WE der aktiven Folge).

**Folgewechsel \*)** (Zeit bis Folgewechsel)

Für den Betrieb mit mindestens 2-WE besteht die Möglichkeit, die WE Folge nach der hier einstellbaren Betriebsstundenzahl des ersten WE der aktiven Folge zu tauschen.

00 = Kein Folgewechsel

**Taktsperr \*** (Sperrzeit für nächste Stufe)

Min. Wartezeit nach Einschalten oder bei schaltenden WE auch beim Ausschalten einer Stufe bis zum Einschalten der nächsten Stufe.

**!** 00 = 10 sek; Beachten Sie zur korrekten Einstellung auch die internen Taktsperrn der angeschlossenen Brennersteuerungen.

**\*) Diese Parameter sind zusätzlich im Menü Wärmeerzeuger einstellbar**

**Einstellwerte zur Modulationssteuerung**

(nur bei einstufig modulierenden Wärmeerzeugern)

Modulation			
Bezeichnung	Wertebereich	Standard	EW
min Modgrad	00 – 100%	00	
WE-Dyn Auf	20 – 500 K	100 K	
WE-Dyn Ab	20 – 500 K	100 K	
Verlassen der Ebene durch F-Taste [Ende]			

**min Modgrad**

Wenn der Regler einen Gesamtmodulationsgrad größer Null und kleiner „min Modgrad“ berechnet, wird der Modulationsgrad auf den Wert „min Modgrad“ gesetzt. Gleichzeitig wird die Taktsperrung auf 10s gesetzt.

**WE-Dyn Auf (WE-Zuschaltung Dynamik [K])**

Kleine Werte = schnelles hochmodulieren  
Große Werte = langsames hochmodulieren

⚠ Zu kleine Werte können zu Überhitzung des WE und Auslösung des STB führen.

Berechnung: Erreicht die aufsummierte Regeldifferenz in Kelvin den eingestellten Wert, so bewirkt dies die Modulation auf 100%.

**WE-Dyn Ab (WE-Abschaltung Dynamik [K])**

Kleine Werte = schnelle Abschaltung  
Große Werte = langsame Abschaltung

⚠ Zu große Werte können zu Überhitzung des WE und Auslösung des STB führen.

Berechnung: Erreicht die aufsummierte Regeldifferenz in Kelvin den eingestellten Wert, so bewirkt dies die Abschaltung des WE.

**Einstellwerte für Pufferspeicher**

Puffer			
Bezeichnung	Wertebereich	Standard	EW
T-Puffer laden	40°C – 90°C / AUS / Bedarf	Bedarf	
T-PU Nachtladung	0°C – 90°C	0°C = Aus	
Min T-Puffer	10°C – 90°C	10°C	
Verlassen der Ebene durch F-Taste [Ende]			

**T-Puffer laden**

Temperatur auf die der Pufferspeicher am Fühler „Fühler Mitte“ aufgeladen werden muss.  
Fühler „Puffer Mitte“ = Klemme 6 wirkt auf „WE Aus“.

Parameterwert = AUS:

In dieser Einstellung wird der Puffer nicht durch die konventionellen Wärmeerzeuger beladen. Der Fühler „Puffer Mitte“ wird nicht genutzt. Die Nutzung erfolgt z.B. durch MF-Funktionen wie [Rücklaufanhebung] oder [Umladepumpe für Pufferspeicher].

Parameterwert = Bedarf:

Am Fühler „Puffer Mitte“ wirkt der errechnete Bedarf (z. B. Heizkurve) aus der Maximalwertbildung + 5K Hysterese.

Parameterwert >= 40°C <=90°C:

Am Fühler „Puffer Mitte“ wirkt der eingestellte Wert + 5K Hysterese.

**T-PU Nachtladung**

Der Pufferspeicher wird in der Freigabezeit [PU-Nachtladung] (siehe Zeitprogramme) nur mit den Wärmepumpen auf die hier eingegebene Temperatur aufgeheizt.

**Min T-Puffer**

Bei dieser Funktion wird unterhalb der minimalen Puffer-temperatur durch den Fühler „Puffer Oben“, die Wärmeabgabe für die Heizkreise begrenzt.  
Die Heizkreispumpen schalten Aus.  
Die Abschaltung der Heizkreise erfolgt nur, wenn gilt: Außentemperatur > Frostschutztemperatur.

! Für den Sollwert [T-PU Nachtladung] dürfen nur Temperaturen gewählt werden, die die Wärmepumpe auch erreichen kann, um einen Taktbetrieb der Wärmepumpe zu vermeiden.

**Einstellwerte für Wärmepumpen**

(nur bei Auswahl WE-Typ = Wärmepumpe)

Für die Betrieb von Wärmepumpen sind verschiedene Schutzfunktionen (z.B. Rücklauftemperaturüberwachung) und Funktionen für den effektiven Betrieb (Monovalenz- / Bivalenzbetrieb) erforderlich, die hier eingestellt bzw. aktiviert werden können.

Wärmepumpen			
Bezeichnung	Wertebereich	Standard	EW
Max T-RL WP	30°C – 110°C	55°C	
Min T-RL WP	10°C – 20°C	10°C	
Max TA WE	-20°C – 40°C	5°C	
Min TA WP	-20°C – 0°C	-7°C	
F15 Funktion *)	00-08	00	
E1 Funktion *)	00-03	00 = Aus	
E2 Funktion *)	00-03	00 = Aus	
RL Offset	0K – 15K	5K	
Min T-WW WE	0°C – 90°C	0°C = Aus	
Min T-PU WE	0°C – 90°C	0°C = Aus	
Max WE Sperrzeit	----, 10 – 210min	---- = Aus	
Verlassen der Ebene durch F-Taste [Ende]			

\*) Diese Werte können zusätzlich in der Fachmannebene Konfiguration eingestellt werden.

**Max T-RL WP**

Bei Erreichen dieser Temperatur im Rücklauf der Anlage [F17] werden alle Wärmepumpen der Anlage abgeschaltet. Die erneute Einschaltung erfolgt mit 5K Hysterese.

**Min T-RL WP**

Bei Unterschreiten dieser Temperatur im Rücklauf der Anlage [F17] werden alle Wärmepumpen der Anlage abgeschaltet. Die erneute Einschaltung erfolgt mit 3K Hysterese.

**Max TA WE**

Bei Außentemperaturen größer [Max TA WE]  
=> Monovalenzbetrieb (nur Betrieb von Wärmepumpen)  
=> Konventionelle Wärmeerzeuger werden gesperrt

**Min TA WP**

Bei Außentemperaturen kleiner [Min TA WP]  
=> Monovalenzbetrieb (kein Betrieb von Wärmepumpen)  
=> Wärmepumpen werden gesperrt

**F15 Funktion (Fühler Funktion für F15)**

00 = Raumfühler für Heizkreis 2. Wird in dieser Position ein weiterer Fühler am Impulseingang [IMP = F17] erkannt, so wird eine FBR an F15 und F17 ausgewertet. Ist F17 durch eine andere Funktion belegt, so wird an F15 eine RFB ausgewertet.

01 = 0-10V Eingang für Vorgabe einer ext. Sammlersolltemperatur. Für die Auswertung siehe Parameter [SPG Kurve] in der Ebene Fachmann/Anlage.

02 = Lichtsensor => keine Funktion

03 = 0..10V Eingang für Vorgabe eines ext. Modulationsgrades. Für die Auswertung siehe Parameter [SPG Kurve] in der Ebene Fachmann/Anlage.

04 = Zweiter Fühler für MF-Funktion

05 = Speicher 3 (z.B. Schwimmbad)

06 = Folge-/Prioritätenumschaltung (z.B. für Reihenfolge Wärmepumpen – konventionelle Wärmeerzeuger)

Offener Kontakt: [WE Folge 1] ist aktiv

Kurzschluss gegen Masse: [WE Folge 2] ist aktiv

07 = Sperrung der Wärmepumpen (z.B. EVU-Kontakt)

Offener Kontakt: Wärmepumpen sind freigegeben

Kurzschluss gegen Masse: Wärmepumpen gesperrt und Anzeige „WP-Sperre“ im Display

08 = Sammelstörung Wärmepumpen

Offener Kontakt: Wärmepumpen sind freigegeben

Kurzschluss gegen Masse: Störung Wärmepumpen

=> Generierung einer Fehlermeldung

=> Sperrung **aller** Wärmepumpen

=> Sperrung der zugehörigen WE-Pumpen nach Nachlauf

**E1/E2 Funktion (Funktionswahl für 230V Eingänge)**

00 = Keine Funktion

01 = Folge-/Prioritätenumschaltung (z.B. für Reihenfolge Wärmepumpen – konventionelle Wärmeerzeuger)

230V an E1/E2: [WE Folge 1] ist aktiv

Keine Phase an E1/E2: [WE Folge 2] ist aktiv

02 = Sperrung der Wärmepumpen (z.B. EVU-Kontakt)

230V an E1/E2: Wärmepumpen sind freigegeben

Keine Phase an E1/E2: Wärmepumpen gesperrt

=> Anzeige „WP Sperre“ im Display

03 = Sammelstörung Wärmepumpen

230V an E1/E2: Wärmepumpen sind freigegeben

Keine Phase an E1/E2: Störung Wärmepumpen

=> Generierung einer Fehlermeldung

=> Sperrung **aller** Wärmepumpen

=> Sperrung der zugehörigen WE-Pumpen nach Ablauf des Pumpen Nachlauf.

**RL Offset**

Die Wärmepumpen werden nach Freigabe nicht ausgeschaltet, bevor am Fühler [F17] der Wert [Sammler Solltemperatur – RL Offset] erreicht wird.

**Min T-WW WE**

Bis zum Erreichen der hier eingestellten Temperatur im WW-Speicher werden während der Warmwasserbereitung nur die Wärmepumpen betrieben.

**Min T-PU WE**

Bis zum Erreichen der hier eingestellten Temperatur am Fühler [Puffer mitte] werden während der Pufferladung nur die Wärmepumpen betrieben.

**Max WE Sperrzeit**

Bei Sperrung der konventionellen WE werden diese nach Ablauf der hier eingestellten Zeit wieder freigegeben, bis der Sollwert im Sammler bzw. im Speicher erreicht ist.

**Einstellwerte für den Kühlbetrieb**

(nur bei Auswahl WE-Typ = Kühlen)

Wenn eine Kältemaschine vorhanden ist, kann der Kühlbetrieb durch den Betriebsartenwahlschalter aktiviert werden. Die Kältemaschinen werden auf die Rücklauftemperatur [T-RL Kühlen] geregelt (Schalthysterese 2K). Bei Betrieb von zwei Kältemaschinen wirkt sinngemäß das Verfahren „Schaltverhalten bei 2-stufigen Brennern“.

<b>Kühlbetrieb</b>			
<b>Bezeichnung</b>	<b>Wertebereich</b>	<b>Standard</b>	<b>EW</b>
T-RL Kühlen	5°C – 25°C	15°C	
Kühlen AUS bei WW	00-01 (AUS,EIN)	00 = Aus	
Kühlen mit WP	00-01 (AUS,EIN)	01 = EIN	
Verlassen der Ebene durch F-Taste [Ende]			

**T-RL Kühlen**

In der Betriebsart Kühlen wird bei Kälteanforderung die Kältemaschine eingeschaltet, wenn die hier eingestellte Temperatur im Rücklauf am Fühler [F17] überschritten wird. Die Kältemaschine wird ausgeschaltet, wenn die Temperatur an [F17] unter die Temperatur [T-RL Kühlen – 2K] fällt.

**Kühlen AUS bei WW**

Bei Aktivierung dieser Funktion wird im Kühlbetrieb bei Aktivierung der Warmwasserbereitung der Kühlbetrieb unterbrochen. Die Betriebsart wird während der Warmwasserbereitung auf Sommer gesetzt (Dies führt auch zum Zurückschalten der Bypassventile Kühlbetrieb. Die Wärmepumpen werden für die Warmwasserbereitung freigegeben).

**Kühlen mit WP**

00 = AUS = keine Funktion

01 = EIN = Alle Kältemaschinen werden ausgeschaltet, wenn die Signale „WP-Sperre“ oder „WP-Störung“ an den Eingängen F15 oder E1 oder E2 anliegen.



**Einstellwerte für 0-10V Ein- / Ausgang**

Wenn der Regler dem WE die Solltemperatur über einen Spannungseingang vorgibt, kann der 0-10V Ausgang des Reglers mit den folgenden Parametern an den Spannungseingang des WE angepasst werden.

Wird der 0-10V Eingang des Reglers für eine Temperaturanforderung genutzt, so wird über die gleichen Parameter die Auswertung des anliegenden Signals festgelegt.

**Wichtige Einstellwerte für 0-10V I/O**

Konfiguration/WE1 BUS = 04 => Ausgabe der Solltemp. des Wärmeerzeugers über das 0-10V Ausgangssignal.

Konfiguration/WE1 BUS = 05 => Ausgabe des Soll-Modulationsgrades über das 0-10V Ausgangssignal.

Konfiguration/F15-Funktion = 01 => Auswertung der ext. Sammler Solltemp.-Vorgabe über den 0..10V Eingang.

Konfiguration/F15-Funktion = 03 => Auswertung der ext. Modulationsgrad-Vorgabe über den 0..10V Eingang.

0-10V I/O			
Bezeichnung	Wertebereich	Standard	EW
SPG Kurve	00 - 11	00	
Kurve 11-U1	0,00V – 10,00V	4,00	
Kurve 11-U2	0,00V – 10,00V	0,10	
Kurve 11-T1	00°C – 120°C	20	
Kurve 11-T2	00°C – 120°C	90	
Kurve 11-UA	0,00V – 10,00V	5,00	
Verlassen der Ebene durch F-Taste [Ende]			

**Tabelle der wählbaren Spannungskurven**

Nr.	U1	U2	T1	T2	UA
0	2,0	10,0	0	90	2,0
1	2,5	0,3	38	80	5,0
2	2,5	0,3	38	75	5,0
3	2,5	0,3	38	45	5,0
4	4,0	0,1	20	85	5,0
5	4,0	0,1	20	75	5,0
6	4,0	0,1	20	55	5,0
7	4,0	0,1	30	87	5,0
8	4,0	0,1	38	87	5,0
9	4,0	0,1	38	73	5,0
10	4,0	0,1	38	53	5,0
11	4,0	0,1	20	90	5,0

**SPG Kurve (nur bei 0-10V Ausgang/Eingang)**

Hier kann eine der fest vorgegebenen Spannungskurven oder die frei einstellbare Kurve 11 für die Konfiguration des Spannungseingangs und des Spannungsausgang ausgewählt werden.

**Kurve 11-xx (nur bei SPG Kurve = 11)**

Mit den Parametern U1, U2, T1, T2 und UA kann eine eigene Spannungskurve definiert werden.

U = Spannung, T = Temperatur, UA = WE AUS

U1, T1 => Punkt 1 der Spannungskurve

U2, T2 => Punkt 2 der Spannungskurve

Die Gerade zwischen diesen Begrenzungspunkten stellt die Spannungskurve dar.

UA => Ab dieser Spannung folgt WE = AUS

(UA muss außerhalb der gültigen Spannungswerte liegen)

**Estrichprogramm**

Estrich		
Bezeichnung	Wertebereich	Standard
Estrich	Aus/Ein	Aus
Estrich Programm	Siehe Erläuterung!	
Verlassen der Ebene durch F-Taste [Ende]		

**!** Der Starttag wird nicht mitgezählt:  
Das Estrichprogramm startet mit der Solltemperatur von „Tag 1“ und schaltet um 00.00 Uhr auf den „Tag 1“ und dann jeweils um 00.00 Uhr auf den nächsten Tag. Der aktuelle Tag wird im Programm „Estrich-Prog“ durch ein „x“ gekennzeichnet.

**!** Nach Abbruch / Beenden der Funktion heizt der Regler in der eingestellten Betriebsart weiter. Ist kein Heizvorgang erwünscht, stellen Sie die Betriebsart auf  = Bereitschaft / AUS.

**Voreingestellte Werte**

Tag	T-Vorlauf	Eigene Werte
1	25	
2	25	
3	25	
4	55	
5	55	
6	55	
7	55	
8	25	
9	40	
10	55	
11	55	
12	55	
13	55	
14	55	
15	55	
16	55	
17	55	
18	55	
19	55	
20	40	
21	25	
23	--	
24	--	
25	--	
26	--	
27	--	
28	--	

**Estrich** (Aktivierung der Estrichtrocknung)



Das Estrichprogramm kann für das Funktionsheizen nach DIN 4725 – 4 wie auch für das Belegreifheizen des frisch verlegten Estrich genutzt werden.

**!** Die Estrichtrocknung kann nur für Mischerkreise durchgeführt werden.

Nach dem Start fährt das Programm die eingestellten Vorlauftemperaturen ab. Die integrierten Mischerkreise regeln auf die eingestellte Vorlauftemperatur. Der WE stellt diese Temperatur unabhängig von der eingestellten Betriebsart- zur Verfügung. In der Standardanzeige wird dies durch den Eintrag „Estrich“ und die Anzeige der aktuell gültigen Vorlauftemperatur gekennzeichnet.

Das frei einstellbare Programm ist maximal 28 Tage lang. Die Vorlauftemperaturen können zwischen 10°C und 60°C für jeden Tag frei gewählt werden. Die Eingabe „----“ beendet das Programm (auch während des Betriebs für den folgenden Tag).

**Estrich Programm** (Einstellung)

- F-Taste => Estrich Programm
-  Tag wählen => Temperatur wird angezeigt
- F-Taste [OK] => Tag zur Verstellung aktivieren
-  Vorlauftemperatur einstellen;
- F-Taste [OK] => Einstellung speichern
-  => Nächsten Tag wählen oder mit F-Taste [Ende] das Estrichprogramm verlassen.

Warmwasser			
Bezeichnung	Wertebereich	Standard	EW
Ladepumpensperre	Aus/Ein	Ein	
PPL	Teilvorr WW, Ein, Aus, PPL Alle	Teilvorr WW	
T-WE WW	00K – 50K	20K	
Hysterese WW	5K – 30K	5K	
WW Nachlauf	00min – 30min	00min	
TH Eingang	Aus/Ein	Aus	
Thermenfkt	Aus/Ein	Aus	
Durchladen	Aus/Ein	Aus	
Verlassen der Ebene durch F-Taste [Ende]			

### Ladepumpensperre (Ladepumpensperre)

Die Ladepumpe wird erst eingeschaltet, wenn die WE Temperatur die Speichertemperatur um 5K übersteigt. Sie wird abgeschaltet, wenn die WE Temperatur die Speichertemperatur unterschreitet. Somit wird das Kühlen des Speichers durch den WE zu Beginn der Warmwasserbereitung verhindert.

### PPL (Pumpenparallellauf)

Teilvorr WW => Teilvorrang WW: Bei Warmwasserbereitung werden die Heizkreise gesperrt. Die Mischer fahren zu und die Heizkreispumpen schalten ab. Die Mischerkreise werden wieder freigegeben, wenn der WE die Temperatur Warmwasser Solltemperatur + WE Überhöhung [T-WW + T-WE WW] erreicht hat. Wenn die WE Temperatur wieder um die Schalthysterese [Hysterese WW] unter die Freigabetemperatur fällt, werden die Mischerkreise wieder gesperrt.

Ein => Pumpenparallellauf: Bei Warmwasserbereitung wird nur der direkte Heizkreise gesperrt. Die Mischerkreise werden weiter beheizt. Die Warmwasserbereitung wird durch diese Funktion verlängert.

Aus => Warmwasservorrangbetrieb: Bei Warmwasserbereitung werden die Heizkreise gesperrt. Die Mischer fahren zu und die Heizkreispumpen schalten ab.

PPL Alle => Pumpenparallellauf auch für den direkten Heizkreis: Bei Warmwasserbereitung werden alle Heizkreise weiter beheizt. Die Warmwasserbereitung wird durch diese Funktion verlängert. Wenn die WE Temperatur die maximale Vorlauftemperatur des direkten Heizkreises um 8K übersteigt, wird die Heizkreispumpe dieses Kreises abgeschaltet (Überhitzungsschutz). Die Heizkreispumpe wird wieder eingeschaltet, wenn die WE Temperatur unter die Temperatur [maximale Vorlauftemperatur + 5K] fällt.

### T-WE WW (Überhöhung bei WW-Betrieb)

Wärmeerzeuger Solltemperatur bei Warmwasserbereitung = Warmwasser Solltemperatur + T-WE WW

**!** Der WE muss bei der Warmwasserbereitung mit erhöhter Temperatur gefahren werden, damit die Warmwassertemperatur im Speicher über den Wärmetauscher erreicht werden kann.

### Hysterese WW (Warmwasserhysterese)

Die Warmwasserbereitung wird gestartet, wenn die Temperatur des Warmwasserspeichers die Solltemperatur um die Hysterese [Hysterese WW] unterschreitet. Die Warmwasserbereitung wird beendet, wenn der Speicher die eingestellte Solltemperatur erreicht (im Antilegionellenbetrieb wird die Solltemperatur auf 65°C gesetzt).

### WW Nachlauf (Pumpennachlaufzeit)

00 min => Standardfunktion: Nach Ausschalten des Brenners läuft die Ladepumpe noch 5 Minuten nach. Wenn eine Wärmeanforderung eines Heizkreises besteht, wird der Nachlauf abgebrochen. Die aktivierte Ladepumpensperre wirkt und kann ebenfalls zum Abbruch der Nachlauffunktion führen.

Größer 00 min => Die Ladepumpe läuft nach dem Ende der Speicherladung um die eingestellte Zeit nach. Der Nachlauf kann nur durch die aktivierte Ladepumpensperre abgebrochen werden.

### TH Eingang (Speicher mit Thermostat)

00 => Warmwasserbereitung über Speicherfühler

01 => Warmwasserbereitung über Thermostat: die Warmwasserbereitung wird bei Kurzschluss an den Anschlussklemmen des Speicherfühlers gestartet. Sie wird beendet, wenn der Kurzschluss aufgehoben wird.

### Thermenfkt (für modulierende WE)

WE Solltemperatur bei Warmwasserbereitung = Speicher Isttemperatur + T-WE WW

Bei dieser Funktion können die Abgasverluste bei der Warmwasserbereitung mit modulierenden Wärmeerzeugern durch die angepasste WE Solltemperatur verringert werden.

### Durchladen (nur mit F12 = T-WW U)

Durch den Anschluss eines Warmwasser Speicher unten Fühlers kann die Durchladefunktion aktiviert werden.

T-WW = Temperatur des Warmwasserspeichers im Bereich der Entnahme

### Speicherladung:

EIN:  $T-WW < T-WW \text{ Soll} - \text{Hysterese WW}$

AUS:  $T-WW > T-WW \text{ Soll}$

Die Speicherladung wird erst beendet, wenn die Speicher-Solltemperatur am unteren Fühler erreicht ist.

Die Parameter dieser Ebene ändern sich entsprechend der gewählten Funktion für den Heizkreis [HK FUNKTION]

Heizkreis I/II			
Bezeichnung	Wertebereich	Standard	EW
HK Funktion	Standard, T-Vorl konst, Schwimmbad, WW, Rücklauf	Standard	
Betrieb HKP	Standard, Heizgrenzen, nur Zeitprog, Dauerbetrieb	Standard	
Mischer Auf (nicht bei WW-Kreis)	5-25	18	
Mischer Zu (nicht bei WW-Kreis)	5-25	12	
Max T-Vorlauf	10°C – 110°C	80°C	
Min T-Vorlauf	10°C – 110°C	10°C	
T-VL Kühlen	AUS, ZU, 10°C – 25°C	15°C	
T-Frostschutz	---; (-15)°C – (5)°C	0°C	
T-Aussen Verz	0:00 – 24:00	0:00	
Kurvenabst	0K – 50K	5K	
Abnahmezwang	Aus/Ein	Ein	
Verlassen der Ebene durch F-Taste [Ende]			

**HK Funktion** (Funktionswahl Heizkreis)

Standard => Standard Heizkreis

T-Vorl konst => Regelung auf feste Vorlauftemperaturen  
Während der Heizzeiten (siehe Heizprogramm) wird der Heizkreis mit der eingestellten festen Vorlauftemperatur [T-Vorlauf Tag] gefahren, während der Absenkezeiten entsprechend mit der eingestellten festen Vorlauftemperatur [T-Vorlauf Nacht].

Schwimmbad => Schwimmbadregelung (nur Heizkreis 2)  
Diese Funktion kann zum Beheizen eines Schwimmbads genutzt werden. Der Mischer regelt die Vorlauftemperatur für den Schwimmbadwärmetauscher. Der Fühler der Wassertemperatur des Schwimmbads wird an den Raumfühleranschluss [F15] für den Heizkreis (siehe FBR) angeschlossen.

Die Regelung der Vorlauftemperatur wirkt entsprechend einer reinen Raumregelung [Raumeinfluss]. Der Sollwert für die Wassertemperatur kann im Bereich Benutzer in der zugehörigen Heizkreisebene eingegeben werden [T-Pool 1/2/3]. Das Heizprogramm wirkt. In der Absenkezeit wird nicht geheizt. In der Anzeigeebene werden die Wassertemperatur und der aktuelle Sollwert angezeigt [T-Pool / T-Pool Soll].

WW => Warmwasserkreis

Diese Funktion kann zum Betreiben zusätzlicher Warmwasserkreise genutzt werden. Der Vorlauffühler des Heizkreises wird im Warmwasserspeicher platziert.

Der Sollwert für die Warmwassertemperatur kann im Bereich Benutzer in der zugehörigen Heizkreisebene eingegeben werden [T-WW 1/2/3]. Das Heizprogramm für den Heizkreis wirkt als Freigabeprogramm für den Speicher. In der Absenkezeit wird die Speicher Solltemperatur auf 10°C gesetzt.

Die Warmwasservorrangfunktion des WE Reglers kann genutzt werden (Teilvorrang wirkt wie Vorrang).

Rücklauf => Rücklaufanhebung über Mischer(nur Heizkreis 2)

Der Vorlauffühler des Heizkreises wird als Rücklauffühler des WE genutzt. Der Mischer regelt 24h auf den eingestellten Wert [Min T-Vorlauf] des Heizkreises.

**Einbauhinweis:** Mischer Auf => Vorlauf des WE wird in den Rücklauf gespeist (=> Rücklaufanhebung)

Mischer Zu => Rücklauf der Heizkreise wird durchgeleitet. Bei geöffnetem Mischer muss die Zirkulation durch den WE sichergestellt sein (Kesselpumpe).

Betrieb HK Pumpe (Betriebsart der Pumpen)

Die Umwälzpumpen werden ausgeschaltet, wenn kein Heizbedarf besteht. Gleichzeitig werden die Mischer zugefahren => „Der Heizkreis wird abgeschaltet“.

(Einschalten mit 1K Hysterese)

Standard => Standard Umwälzpumpenschaltung

- Raumgeführte Regelung  
AUS: Raumtemperatur > eingestellter Raum Sollwert + 1K
- Witterungsgeführte Regelung im Heizbetrieb  
AUS: Außentemperatur > eingestellter Raum Sollwert
- Witterungsgeführte Regelung im Absenkebetrieb (Raumeinfluss =0)  
AUS: Die Abschaltung erfolgt beim Übergang in den Absenkebetrieb. Die Pumpe läuft nach Einschalten durch.  
EIN: Raumtemperatur < Raum Sollwert (Raumeinfluss =“--“)  
AUS: Vorlauf Solltemperatur < 20°C.

Heizgrenzen => Pumpenschaltung nach Heizgrenzen

- Heizzeit  
AUS: Außentemperatur < eingestellter Heizgrenze Tag
- Absenkezeit  
AUS: Außentemperatur < eingestellter Heizgrenze Nacht

Nur Zeitprog => Pumpenschaltung nach Heizprogramm

Heizzeit: Pumpe ist EIN; Heizkreis ist frei  
Absenkezeit: Pumpe ist AUS; Heizkreis ist gesperrt

Dauerbetrieb

Die Pumpe läuft 24h durch! Der Heizkreis ist dauernd frei.

Mischer Auf (Mischerdynamik Öffnen)

Einstellen der Geschwindigkeit, mit der der Mischer bei einer Regelabweichung öffnet. Eingegeben wird die Regelabweichung in Kelvin bei der der Mischer ohne Unterbrechung auffährt.

**!** Kleine Werte führen zu schnellem Verfahren des Mischers und können zum Schwingen führen.

**Mischer Zu** (Mischerdynamik Schließen)

Einstellen der Geschwindigkeit, mit der der Mischer bei einer Regelabweichung schließt. Eingegeben wird die Regelabweichung in Kelvin bei der der Mischer ohne Unterbrechung zufährt.

**!** Kleine Werte führen zu schnellem Verfahren des Mischers und können zum Schwingen führen.

**Max T-Vorlauf** (max. Vorlauftemperatur)

Die ermittelte Vorlauf Solltemperatur des Heizkreises wird auf die eingestellte maximale Vorlauftemperatur begrenzt (Überhitzungsschutz).

**△** Die Heizkreispumpe des direkten Heizkreises wird erst abgeschaltet, wenn die WE Temperatur die eingestellte maximale Vorlauftemperatur um 8K übersteigt. Die Heizkreispumpe wird bereits wieder eingeschaltet, wenn die WE Temperatur unter die Temperatur [maximale Vorlauftemperatur + 5K] fällt.

**Min T-Vorlauf** (min. Vorlauftemperatur)

Die ermittelte Vorlauf Solltemperatur des Heizkreises wird auf die eingestellte minimale Vorlauftemperatur erhöht (z.B. bei Luftheizung).

**T-VL Kühlen** (nur im Kühlmodus der Anlage)

In der Betriebsart Kühlen wird diese Temperatur über die Mischer im Vorlauf der Heizkreise eingeregelt.

AUS = HK wird nicht gekühlt (Mischer Zu, Pumpe Aus)

ZU = Mischer als Bypassventil (Mischer Zu, Pumpe An)

**T-Frostschutz** (Frostschutztemperatur)

Wenn die Außentemperatur unter den programmierten Wert sinkt, schaltet die Anlage in den Frostschutzbetrieb (Einschalten der Pumpen).

„----“ Frostschutzfunktion ist deaktiviert!

**T-Aussen Verz** (Außentemperaturverzögerung)

Die Wahl der Außentemperaturverzögerung ist der Bauart des Gebäudes anzupassen. Bei schwerer Bauart (dicke Wände) ist eine hohe Verzögerung zu wählen, da sich eine Veränderung der Außentemperatur entsprechend später auf die Raumtemperatur auswirkt. Bei leichter Bauart (keine Speicherwirkung der Wände) sollte die Verzögerung (0 Std.) eingestellt werden.

**Kurvenabst** (Heizkurvenabstand)

Die geforderte WE Temperatur eines Mischerkreises wird durch Addition der berechneten Solltemperatur für den Vorlauf des Heizkreises mit dem Heizkurvenabstand errechnet. Der Heizkurvenabstand gleicht Fühlertoleranzen und Wärmeverluste bis zum Mischer aus.

**Abnahmezwang** (Freigabe des Kreises)

Ein => Der Heizkreis kann durch übergeordnete Funktionen (z.B. Notkühlung eines Wärmeerzeugers zum Schutz vor Überhitzung; Wärmeabführung beim Servicebetrieb) als Wärmesenke/Verbraucher genutzt werden. Für die Dauer der Funktion wird der Heizkreis mit der eingestellten maximalen Vorlauftemperatur beheizt.

**Solar/MF**

**Funktionen für die Zusatzrelais**

Die Multifunktionsrelais = MF-Relais sind jeweils mit einer Grundfunktion belegt

- MF-1: Mischer HK1 AUF (MF1 Funktion = 00)
- MF-2: Mischer HK1 ZU (MF2 Funktion = 00)
- MF-3: Sammlerpumpe (MF3 Funktion = 01)
- MF-4: Zirkulation (Zeit) (MF4 Funktion = 02)

Wenn diese Grundfunktion eines MF-Relais nicht benötigt wird (Konfiguration der Anlage in der Installations-Ebene), kann für jedes freie Relais eine der im Folgenden beschriebenen Funktionen gewählt werden.

Den MF-Relais 1-4 (A8-A12) ist jeweils ein Fühler 1-4 (F11-F14) zugeordnet (gilt nur für Funktionen ab „20“). Ist ein weiterer Fühler für eine Funktion erforderlich, so ist dieser als F15 anzuschließen.

Die für die MF-Relais 1-4 wählbaren Funktionen sind im Folgenden exemplarisch für das MF-Relais 1 beschrieben.

Solar/MF			
Bezeichnung	Wertebereich	Standard	EW
MF(1-4) Funktion	00 - 34	00, 00, 01, 02	
T-MF(1-4) Soll	10°C – 90°C	30°C	
MF(1-4) Hyst	2K – 10K	5K	
MF(1-4) Hyst Aus	2K – 10K	2K	
Max T-Solar	80°C – 180°C	110°C	
Min T-Solar Ein	-20°C – 95°C	40°C	
Min T-Solar Aus	-20°C – 95°C	35°C	
T-Solar Schutz	80°C – 180°C	110°C	
Rückkühl Diff	0K – 30K	0K	
Max T-Speicher WW	10°C – 130°C	60°C	
Max T-Speicher PU	10°C – 130°C	85°C	
Max T-Speicher 3	10°C – 130°C	30°C	
Solar Kickdauer	0s – 59s	0s	
Solar Kickpause	10 – 60min	30min	
Solar Kickgradient	01 – 05min	01min	
Verlassen der Ebene durch F-Taste [Ende]			

**Zu beachten!**

- ! Betrieb als 1144: Anwählbare MF-Funktionen => 02, 03, 12, 13, 20, 21, 24, 25, 33, 34
- ! Betrieb als 1144: Die Zirkulationspumpe wird nicht automatisch während der Antilegionellenfunktion gestartet.
- ! Wenn eine MF-Solarfunktion (07, 08, 09, 23, 27, 28, 29) aktiviert ist, darf kein externer Solarregler mehr angeschlossen werden (für Solarfunktionen siehe Installation => Solarinstallationen - Beispiele)

**MF(1-4) Funktion** (Funktionswahl MF-Relais)

**T-MF(1-4) Soll** (Schalttemperatur MF-Relais)

**MF(1-4) Hyst** (Einschalthysterese MF-Relais)

**MF(1-4) Hyst Aus** (Ausschalthysterese MF-Relais)

**00 = Keine MF-Funktion**

**01 = Sammlerpumpe**

EIN: Bei Wärmeanforderung eines Verbrauchers  
 AUS: Ohne Wärmeanforderung eines Verbrauchers  
 Bei Wärmeanforderung mindestens eines Verbrauchers der Anlage wird die Pumpe eingeschaltet. Nach Ausschalten des Brenners wirkt die Nachlauf Funktion.

**02 = Zirkulation (Zeit)**

Schaltung des Relais nach dem Zeitprogramm für die Zirkulationspumpe

**03 = Zubringerpumpe**

EIN: Bei Wärmeanforderung eines internen Verbrauchers  
 AUS: Ohne Wärmeanforderung eines internen Verbrauchers. Es erfolgt ein Pumpennachlauf.

**05 = Pumpe WE1**

Das Relais kann für die Ansteuerung der Kesselpumpe für den Wärmeerzeuger 1 genutzt werden. (Relais schaltet mit Brennerrelais 1; Nachlauf=5 min)

Mit Puffer im System (Puffer > 00 und Fühler PU oben): In diesem Fall wird die Pumpe eingeschaltet, wenn die Temperatur des Wärmeerzeugers T-WE1 die Temperatur des Puffers oben T-Puffer O um 5K übersteigt. Die Pumpe wird ausgeschaltet, bei T-WE1 kleiner T-Puffer O.

**06 = Pumpe WE2**

Das Relais kann für die Ansteuerung der Kesselpumpe für den Wärmeerzeuger 2 genutzt werden. (Relais schaltet mit Brennerrelais 2; Nachlauf=5 min)

**07 = Umschaltventil Speicher 2 (Puffer)**

Das Ventil schaltet den Solarertrag vom Warmwasserspeicher auf den Pufferspeicher um, wenn kein Kollektor mehr in den Warmwasserspeicher laden kann.

**08 = Umschaltventil Speicher 3 (Schwimmbad)**

! Die F15 Funktion muss auf 5 stehen.

Das Ventil schaltet den Solarertrag vom Pufferspeicher auf den Speicher 3 [F15] um, wenn kein Kollektor mehr in den Pufferspeicher laden kann.

**09 = Umschaltventil Speicher 3\* (Schwimmbad)**

! Die F15 Funktion muss auf 5 stehen.

(nur bei Anlagen ohne solare Pufferbelastung)

Das Ventil schaltet den Solarertrag vom Warmwasserspeicher auf den Speicher 3 [F15] um, wenn kein Kollektor mehr in den Warmwasserspeicher laden kann.

**10 = Pumpe WE3**

Das Relais kann für die Ansteuerung der Kesselpumpe für den Wärmeerzeuger 3 genutzt werden. (Relais schaltet mit Brennerrelais 3; Nachlauf=5 min)

**11 = Pumpe WE4**

Das Relais kann für die Ansteuerung der Kesselpumpe für den Wärmeerzeuger 4 genutzt werden. (Relais schaltet mit Brennerrelais 4; Nachlauf=5 min)

**12 = Fernbedienter Ausgang Heizkreis 1**

Das Relais kann vom Bediengerät des Heizkreises über den BUS geschaltet werden (Funktion siehe Anleitung des Bediengerätes).

**13 = Fernbedienter Ausgang Heizkreis 2**

Das Relais kann vom Bediengerät des Heizkreises über den BUS geschaltet werden (Funktion siehe Anleitung des Bediengerätes).

**20 = Temperaturgesteuerte Zirkulationspumpe**

T-ZIRK = Rücklauftemperatur der Zirkulationsleitung

EIN:  $T-ZIRK < T-MF1 \text{ SOLL}$

AUS:  $T-ZIRK > [T-MF1 \text{ SOLL} + MF1 \text{ HYST}]$

Die Zirkulationspumpe wird eingeschaltet, wenn die Rücklauftemperatur unter die eingestellte Grenztemperatur

( $T-MF1 \text{ SOLL}$ ) fällt. Die Pumpe wird wieder ausgeschaltet, wenn die Rücklauftemperatur die eingestellte Grenztemperatur um die Hysterese ( $MF1 \text{ HYST}$ ) überschreitet. Das eingestellte Zirkulationsprogramm wie auch die Einstellung „Zirkulation mit Warmwasser“ gilt übergeordnet => Ein Einschalten erfolgt nur während der Freigabezeiten.

**21 = Zirkulationspumpe über Impuls**

EIN: Bei Kurzschluss am zugeordneten Fühlereingang

AUS: Nach 5 Minuten

Bei Kurzschluss am Fühlereingang Multifunktionsfühler wird die Zirkulationspumpe für 5 min eingeschaltet. Die Einschaltung erfolgt auf der Flanke einmalig.

Das eingestellte Zirkulationsprogramm wie auch die Einstellung „Zirkulation mit Warmwasser“ gilt übergeordnet => Ein Einschalten erfolgt nur während der Freigabezeiten.

**22 = Feststoffkessleinbindung**

(z.B. in Verbindung mit 2-stufigen WE)

T-MF1 bzw. 1-4 = Temperatur des Feststoffkessels

T-PUFFER U = Temperatur des Pufferspeichers im Bereich der Einspeisung [F1]

EIN:  $T-MF1 > [T-PUFFER \text{ U} (F1) + MF1 \text{ HYST} + 5K]$

AUS:  $T-MF1 < [T-PUFFER \text{ U} (F1) + MF1 \text{ HYST}]$

Anfahrentlastung:

EIN:  $T-MF1 > T-MF1 \text{ SOLL}$

AUS:  $T-MF1 < [T-MF1 \text{ SOLL} - 5K]$

Das Einschalten der Pumpe erfolgt, wenn die Temperatur des Feststoffkessels die Temperatur des Pufferspeichers im Bereich der Einspeisung [ $T-PUFFER \text{ U} (F1)$ ] um die Hysterese [ $MF1 \text{ HYST} + 5K$ ] übersteigt. Die Abschaltung erfolgt, wenn die Temperatur um 5K unter diese Einschalttemperatur fällt.

Die Abschaltung erfolgt zusätzlich, wenn die Temperatur des Feststoffkessels die eingestellte Grenztemperatur [ $T-MF1 \text{ SOLL}$ ] um 5K unterschreitet. Die Pumpe wird wieder freigegeben, wenn die Temperatur des Feststoffkessels über die eingestellte Grenztemperatur [ $T-MF1 \text{ SOLL}$ ] steigt.

Sperrung WE1:

EIN:  $T-MF1 > \text{WE-Solltemperatur} + 5K$  und Feststoffkesselpumpe = EIN

AUS:  $T-MF1 \leq \text{WE-Solltemperatur}$  oder Feststoffkesselpumpe = AUS

**23 = Kollektorpumpe (Pumpe läuft, wenn der Kollektor in einen der Solarspeicher laden kann)**

! Kollektor 1 Pumpe nur auf MF4 wegen Fühlerzuordnung und PT 1000

! Kollektor 2 Pumpe nur auf MF3 wegen Fühlerzuordnung und PT 1000

! Auf MF1 und MF2 kann diese Funktion zur Beladung der Speicher aus einem Wärmetauscher genutzt werden (kein PT 1000 Fühler)

T-SOLAR = Temperatur des Solarkollektors

T-U = Temperatur des aktiven Speichers im Bereich der Einspeisung

EIN:  $T-SOLAR >$

$[T-U + MF \text{ HYST}]$

AUS:  $T-SOLAR <$

$[T-U + MF \text{ HYST} \text{ AUS}]$

Das Einschalten der Pumpe erfolgt, wenn die Temperatur des Solarkollektors die Temperatur des aktiven Speichers (siehe Umschaltventile) im Bereich der Einspeisung um die Einschalthysterese ( $MF \text{ HYST}$ ) übersteigt. Die Abschaltung erfolgt, wenn die Temperatur unter die Temperatur [ $T-U + MF \text{ HYST} \text{ AUS}$ ] fällt.

Vor der Abschaltung wird überprüft, ob ein nachrangiger Speicher (siehe Umschaltventile) beladen werden kann.

Sicherheit / Anlagenschutz:

Siehe dazu unter „Max T-Solar“ und „Max T-Speicher WW, PU, 3“

**24 = Rücklaufanhebung WE1**

T-RUECKLAUF 1 = Rücklauftemperatur von der Anlage [=  $T-MF1$  bzw. 1-4].

EIN:  $T-RUECKLAUF \ 1 < T-MF1 \text{ SOLL}$

AUS:  $T-RUECKLAUF \ 1 > [T-MF1 \text{ SOLL} + MF1 \text{ HYST}]$

Die Pumpe zur Rücklaufanhebung wird eingeschaltet, wenn die Rücklauftemperatur unter die eingestellte Grenztemperatur ( $T-MF1 \text{ SOLL}$ ) sinkt. Sie wird wieder ausgeschaltet, wenn die Rücklauftemperatur die eingestellte Grenztemperatur um die Hysterese ( $MF1 \text{ HYST}$ ) überschreitet.

**25 = Rücklaufanhebung WE2**

T-RUECKLAUF 2 = Rücklauftemperatur von der Anlage

EIN:  $T-RUECKLAUF \ 2 < T-MF1 \text{ SOLL}$

AUS:  $T-RUECKLAUF \ 2 > [T-MF1 \text{ SOLL} + MF1 \text{ HYST}]$

Die Pumpe zur Rücklaufanhebung wird eingeschaltet, wenn die Rücklauftemperatur unter die eingestellte Grenztemperatur ( $T-MF1 \text{ SOLL}$ ) sinkt. Sie wird wieder ausgeschaltet, wenn die Rücklauftemperatur die eingestellte Grenztemperatur um die Hysterese ( $MF1 \text{ HYST}$ ) überschreitet.

**26 = Rücklaufanhebung WE über Pufferspeicher**

EIN:  $T-PUFFER \ \text{U} [F1] > T-MF1 + MF1 \text{ HYST} + 5K$

AUS:  $T-PUFFER \ \text{U} < T-MF1 + MF1 \text{ HYST}$

Das Ventil zur Rücklaufanhebung über den Pufferspeicher wird aufgeföhren, wenn die Temperatur Pufferspeicher-Unten [ $T-PUFFER \ \text{U}$ ] die Rücklauftemperatur der Anlage [Fühler 1 bzw. 1-4] um die Hysterese ( $MF1 \text{ HYST} + 5K$ ) übersteigt. Sie wird wieder ausgeschaltet, wenn die Temperatur Pufferspeicher-Unten die Rücklauftemperatur unterschreitet.



**27 = Speicherladepumpe 1 (Pumpe läuft, wenn der Warmwasserspeicher solar beladen werden kann)**

! Die Temperatur des Mediums zur Beladung des Speichers wird immer am MF4-Fühler [T-MF4] gemessen. Ausnahme: Bei Funktion [23] auf MF4 wird der dem MF-Relais Speicherladepumpe 1 zugeordnete Fühler zur Ermittlung der Temperatur des Mediums zur Speicherbeladung [T-SOLAR] genutzt.

T-SOLAR [T-MF4] = Temperatur des Solarkollektors  
T-WW U [F12]= Temperatur des Warmwasser-Speichers im Bereich der Einspeisung

EIN: T-SOLAR >

[T-WW U + MF HYST]

AUS: T- SOLAR <

[T-WW U + MF HYST AUS]

Das Einschalten der Pumpe erfolgt, wenn die Temperatur des Solarkollektors die Temperatur des Speichers im Bereich der Einspeisung (T-WW U) um die Hysterese (MF HYST) übersteigt. Die Abschaltung erfolgt, wenn die Temperatur unter die Temperatur [T-WW U + MF HYST AUS] fällt.

Sicherheit / Anlagenschutz:

Siehe dazu unter „Max T-Solar“ und „Max T-Speicher WW“.

**28 = Speicherladepumpe 2 (Pumpe läuft, wenn der Pufferspeicher solar beladen werden kann und der Warmwasserspeicher nicht solar beladen werden kann)**

! Die Temperatur des Mediums zur Beladung des Speichers wird immer am MF4-Fühler [T-MF4] gemessen. Ausnahme: Bei Funktion [23] auf MF4 wird der dem MF-Relais Speicherladepumpe 2 zugeordnete Fühler zur Ermittlung der Temperatur des Mediums zur Speicherbeladung [T-SOLAR] genutzt.

T-SOLAR [T-MF4] = Temperatur des Solarkollektors  
T-Puffer U [F1]= Temperatur des Pufferspeichers im Bereich der Einspeisung

EIN: T-SOLAR >

[T-Puffer U + MF HYST]

AUS: T-SOLAR <

[T-Puffer U + MF HYST AUS]

Das Einschalten der Pumpe erfolgt, wenn die Temperatur des Solarkollektors die Temperatur des Speichers im Bereich der Einspeisung (T-Puffer U) um die Hysterese (MF HYST) übersteigt. Die Abschaltung erfolgt, wenn die Temperatur unter die Temperatur [T-Puffer U + MF HYST AUS] fällt.

Sicherheit / Anlagenschutz:

Siehe dazu unter „Max T-Solar“ und „Max T-Speicher PU“.

**29 = Speicherladepumpe 3 (Pumpe läuft, wenn der Speicher 3 solar beladen werden kann und der Pufferspeicher nicht solar beladen werden kann)**

! Die F15 Funktion muss auf 5 stehen.

! Die Temperatur des Mediums zur Beladung des Speichers wird immer am MF4-Fühler [T-MF4] gemessen. Ausnahme: Bei Funktion [23] auf MF4

wird der dem MF-Relais Speicherladepumpe 3 zugeordnete Fühler zur Ermittlung der Temperatur des Mediums zur Speicherbeladung [T-SOLAR] genutzt.

T-SOLAR [T-MF4] = Temperatur des Solarkollektors  
T-Speicher 3 [F15]= Temperatur des Speichers 3 im Bereich der Einspeisung

EIN: T-SOLAR >

[T-Speicher 3 + MF HYST]

AUS: T- SOLAR <

[T-Speicher 3 + MF HYST AUS]

Das Einschalten der Pumpe erfolgt, wenn die Temperatur des Solarkollektors die Temperatur des Speichers im Bereich der Einspeisung (T-Speicher 3) um die Hysterese (MF HYST) übersteigt. Die Abschaltung erfolgt, wenn die Temperatur unter die Temperatur [T-Speicher 3 + MF HYST AUS] fällt.

Sicherheit / Anlagenschutz:

Siehe dazu unter „Max T-Solar“ und „Max T-Speicher 3“.

**30 = Umladepumpe WW-Speicher II**

! Die F15 Funktion muss auf 4 stehen.

Relais schaltet, wenn die Temperatur des Warmwasser-Speichers die Temperatur F15 um die Hysterese (MF HYST) übersteigt. Die Abschaltung erfolgt, wenn die Temperatur unter die Temperatur [F15 + MF HYST AUS] fällt.

**31 = Umladepumpe Puffer-Speicher II**

! Die F15 Funktion muss auf 4 stehen.

Relais schaltet, wenn die Temperatur des Puffer-Speichers die Temperatur F15 um die Hysterese (MF HYST) übersteigt. Die Abschaltung erfolgt, wenn die Temperatur unter die Temperatur [F15 + MF HYST AUS] fällt.

**32 = Direkter Heizkreis**

Heizkreis mit fester Vorlauftemperatur => T-MF Soll  
Bei Kurzschluss am zugeordneten MF-Fühler (über Raumthermostat/Zeitschaltuhr)  
=> Heizkreispumpe EIN  
=> Vorgabe der Soll Vorlauftemperatur an den WE  
Nach Aufhebung des Fühlerkurzschlusses wirkt eine Nachlaufzeit auf die Pumpe.

**33 = Thermostat Funktion**

EIN: T-MF > T-MF SOLL

AUS: T-MF < [T-MF SOLL – MF HYST]

**34 = Bypassventil Kühlbetrieb**

Das Relais wird im Kühlbetrieb geschaltet  
=> Trennung der konventionellen WE vom Kühlkreis.  
=> Hierdurch Warmwasserbereitung während des Kühlbetriebs möglich (Die Vorlauftemperatur für die WW-Regelung wird durch den MF-Fühler erfasst)



**Solarparameter****Max T-Solar**

Die Kollektorpumpen werden gesperrt, wenn die zugehörige Kollektortemperatur die hier eingestellte Sicherheitsgrenze überschreitet -> Anlagenschutz. Die Pumpen werden wieder freigegeben, wenn die Temperatur unter die Temperatur [Maximale Kollektortemperatur – 10K] fällt.

**Min T-Solar EIN**

Die Kollektorpumpe wird freigegeben, wenn die zugehörige Kollektortemperatur die Temperatur [Min T-Solar EIN] überschreitet.

**Min T-Solar AUS**

Die Kollektorpumpe wird gesperrt, wenn die zugehörige Kollektortemperatur die Temperatur [Min T-Solar AUS] unterschreitet. Diese Funktion verhindert einen Pumpenlauf ohne relevanten Wärmeertrag.

**T-Solar Schutz**

Die Kollektorschutzfunktion schützt den Kollektor vor Überhitzung. Überschreitet die Kollektortemperatur die eingestellte Kollektorschutztemperatur und ist die Speichertemperatur kleiner 92°C, so wird der Speicher über seine Maximaltemperatur hinaus bis 95°C geladen, um den Kollektor zu kühlen. Die Funktion wird unterbrochen, wenn der Kollektor seine Maximaltemperatur überschreitet. Die Funktion wird wieder freigegeben, wenn die Kollektortemperatur unter die Maximaltemperatur-3K fällt.

**Rückkühl Diff**

Parameter = 0 => Keine Speicher Rückkühlung

Hat die Kollektorschutzfunktion tagsüber die Speicher auf Temperaturen über die eingestellten maximalen Speichertemperaturen aufgeladen, so kann der Speicher durch die Aktivierung dieser Funktion automatisch in der Nacht zwischen 1.00 Uhr und 6.00 Uhr durch Einschalten der Ladepumpen auf die eingestellte max. Speichertemperatur gekühlt werden. In dieser Zeit ist keine Speicherladung möglich. Die Rückkühlung kann nur erfolgen, wenn die Temperatur des Speichers die Kollektortemperatur mindestens um die Rückkühlendifferenz +3K Hysterese übersteigt.

**Max T-Speicher WW, PU, 3**

Ist ein Speicher oben Fühler montiert, so wird die Maximaltemperatur an diesem Fühler überwacht. Ist dieser Fühler nicht montiert, so wird die maximale Speichertemperatur am Speicher unten Fühler überwacht. In diesem Fall muss die Schichtung des Speichers beachtet werden. Die Ladepumpen werden gesperrt, wenn die Temperatur des Wärmespeichers die hier eingestellte Sicherheitsgrenze überschreitet.

Anlagenschutz: Die Pumpen werden wieder freigegeben, wenn die Temperatur unter die Temperatur [Maximale Speichertemperatur – 5K] fällt.

**Solar Kickdauer [sek]**

Laufzeit der Kollektorpumpe beim Pumpenkick.

**Solar Kickpause [min]**

Wenn die Kollektorpumpe für die hier eingestellte Dauer nicht gelaufen ist, wird die Pumpe für die Zeit Kick-Dauer eingeschaltet.

**Solar Kickgradient [min]**

In dieser Zeitspanne wird nach einem Pumpenkick der Verlauf der Kollektortemperatur überprüft. Erfolgt ein Anstieg um 0,5K, so wird die Pumpe für eine weitere Minute gestartet.

**Teil 3: Allgemeine Funktionsbeschreibungen****Heizkreisregelung****Witterungsabhängige Regelung**

Über die eingestellte Heizkurve wird die WE- oder Vorlauf- oder Speicher- oder Raumtemperatur passend zu der gemessenen Außentemperatur derart bestimmt, dass sich bei einer korrekt ausgelegten Heizanlage im Referenzraum in etwa der eingestellte Raumsollwert einstellt.

=> Für die witterungsabhängige Regelung ist die exakte Einstellung der Heizkurve äußerst wichtig.

Die Umwälzpumpe wird witterungsabhängig gesteuert. Bei Heizbedarf und im Frostschutzbetrieb wird die Umwälzpumpe eingeschaltet.

**Raumfühlereinfluß**

Die aktuelle Raumtemperatur kann über einen vorhandenen Raumtemperaturfühler in die Berechnung der erforderlichen Vorlauf- oder Speicher- oder Raumtemperatur einbezogen werden.

Der Einfluss-Faktor (Parameterliste) ist zwischen 0 (rein witterungsabhängige Regelung) und 20 (Raumtemperaturregelung mit geringem Außentemperatureinfluß) einstellbar. In der Stellung „----“ ist die Raumtemperaturregelung deaktiviert. Die Stellungen „----“ und „0“ weisen Unterschiede für die bedarfsabhängige Umwälzpumpenschaltung auf.

**Warmwasserbereitung**

Die programmierte Warmwassertemperatur wird durch das Schalten der Speicherladepumpe und des Brenners eingeregelt. Die Speicherladung startet, wenn die eingestellte Solltemperatur im Speicher um 5K unterschritten wird. Die Speicherladung endet, wenn die eingestellte Solltemperatur erreicht wird.

**BoB => Betrieb ohne Brenner**

Für den Betrieb z.B. mit Solarenergie. Der Brenner wird in dieser Betriebsart erst freigegeben, wenn die eingestellte Toleranzgrenze unterschritten ist.

**Frostschutzfunktion**

Die Frostschutzschaltung verhindert durch automatisches Einschalten des Heizbetriebes das Einfrieren der Heizungsanlage.

**Außenfühlerfrostschutz**

Wenn die gemessene Außentemperatur unter die eingestellte Frostschutztemperatur sinkt, wird die Raum Solltemperatur für den entsprechenden Heizkreis auf 5°C gesetzt. Der Heizkreis wird freigegeben:

- die Pumpen werden eingeschaltet
- die Wärmeanforderung wird an den WE gesendet

„----“ => Außenfühlerfrostschutz deaktiviert

Die Funktion wird beendet, wenn die Außentemperatur um 1K über die eingestellte Frostschutztemperatur steigt.

**Kesselfrostschutz**

Der Kesselfrostschutz wird aktiviert, wenn die WE Temperatur unter 5°C sinkt. Der WE wird eingeschaltet, bis die WE Temperatur die „Min T-WE1“ überschreitet.

**Vorlauf- oder Speicherfühlerfrostschutz**

Der Fühlerfrostschutz wird aktiviert, wenn die Vorlauf- bzw. die Speichertemperatur unter 7°C fällt. Dabei wird nur die entsprechende Pumpe eingeschaltet.

Der Fühlerfrostschutz wird deaktiviert, wenn die Vorlauf- bzw. die Speichertemperatur über 9°C steigt.

**Frostschutz über Raumfühler**

Wenn die Raumtemperatur unter 5°C fällt, wird die Frostschutzfunktion aktiviert.

Die Raum Solltemperatur für den entsprechenden Heizkreis wird auf 5°C gesetzt. Der Heizkreis wird freigegeben:

- die Pumpen werden eingeschaltet
- die Wärmeanforderung wird an den WE gesendet

**eBUS Brennersteuerungen**

Der Regler unterstützt den Betrieb von Brennersteuerungen über den implementierten eBUS. Der Anschluss erfolgt über die Klemme (FA eBUS).

**Wärmeanforderung: Regler => Brenner / FA**

05h07h [Im Datenbyte7 = Brauchwassersollwert darf der Brenner das Bit 7 nicht auswerten] zusätzlich

**Daten/Status: Brenner/FA => Regler**

05h03h

**Vorraussetzung für den Betrieb:**

Die Brennersteuerung (FA) muss ein gültiges eBUS Telegramm senden.

Die eBUS Versorgung muss aktiviert werden, wenn der Brenner nicht auf den BUS versorgt => Fachmann/Anlage (Tipp ohne Informationen => Funktion mit und ohne eBUS Versorgung testen)

**EEPROM-Check**

Alle 10 Minuten wird automatisch überprüft, ob die Einstellwerte des Reglers in den angegebenen Grenzen liegen. Wird ein Wert außerhalb der Grenzen festgestellt, so wird er durch den zugehörigen Standardwert ersetzt. Bei Bereichsüberschreitung wird die Fehlernummer 81 angezeigt.

Der Benutzer sollte in diesem Fall die wichtigen Einstellwerte des Reglers überprüfen. Die Fehlermeldung erlischt nach einem Neustart des Gerätes (RESET).

**Umwälzpumpenschaltung****Schaltung nach Heizbedarf**

Die bedarfsabhängige Umwälzpumpenschaltung schaltet die Umwälzpumpen aus, wenn kein Heizbedarf besteht. Gleichzeitig werden die Mischer zugefahren.

**Bedingungen für die Abschaltung:****Raumgeführte Regelung**

Die Raumtemperatur überschreitet den eingestellten Sollwert.

### Witterungsgeführte Regelung

Die Außentemperatur überschreitet den Raumtemperatur-Sollwert oder der Sollwert der Vorlauftemperatur unterschreitet 20°C.

**!** Bei Raumfühlereinfluß „0“ läuft die Pumpe nach einmaligem Heizbedarf in der Absenkezeit durch.

### Schaltung nach Heizgrenzen

Übersteigt die durch den Regler gemessene und gemittelte Außentemperatur die eingestellte Heizgrenze, so wird die Beheizung gesperrt, die Pumpen schalten ab und die Mischer fahren zu. Die Beheizung wird wieder freigegeben, wenn die Außentemperatur die eingestellte Heizgrenze um 1K (= 1°C) unterschreitet.

Heizgrenze Tag => wirkt während der Heizzeiten  
Heizgrenze Nacht => wirkt während der Absenkezeiten

### Pumpen-Nachlauf

Bei einer Abschaltung der Umwälzpumpen laufen diese 5 Minuten nach, wenn der Brenner im Zeitraum der letzten 5 Minuten vor dem Abschaltzeitpunkt eingeschaltet war.

### Pumpenblockierschutz

Die Regelung verhindert wirksam das Blockieren der Pumpen aufgrund zu langer Stillstandszeiten. Durch die integrierte Schutzfunktion werden alle Pumpen, die in den vergangenen 24 Std. nicht gelaufen sind, täglich um 12.00 Uhr für 5 Sekunden eingeschaltet.

### Mischerblockierschutz

Wenn der Mischer 24 Stunden nicht bewegt wurde, wird er einmalig um ca. 03:00 Uhr komplett geöffnet. Die Heizkreispumpe wird während dieser Zeit ausgeschaltet. Die Vorlaufmaximaltemperatur wird überwacht. Abbruch bei Vorlaufmaximaltemperatur – 5K.

### Kaskaden/zusätzlicher schaltender WE

Durch den Kaskadenalgorithmus können bis zu 8 modulierende, schaltende oder auch zweistufig schaltende WE = Wärmeerzeuger geregelt werden. Zusätzlich kann ein weiterer schaltender WE betrieben werden. Dieser Wärmeerzeuger wird durch den Ausgang A6 freigegeben. Die zugehörige Pumpe kann an den Kontakt A7 angeschlossen werden. Diese Funktionen sind nur verfügbar, wenn auf den entsprechenden Ausgängen keine anderen Funktionen aktiviert sind [WE1 Typ = WE2 Typ = 00].

### Kühlbetrieb - Kältemaschinen

Wenn eine Kältemaschine vorhanden ist, kann der Kühlbetrieb durch den Betriebsartenwahlschalter des Zentralreglers (Manager) aktiviert werden. => Eine Warmwasserladung ist nur durch die konventionellen Wärmeerzeuger möglich.

Bei Aktivierung eines Bypassventils für den Kühlbetrieb (MF) wird das Bypassventil in der Betriebsart Kühlen geschaltet.

Die Kältemaschinen und die zugehörigen WE-Pumpen werden bei Anforderung der Heizkreise eingeschaltet, bis die Rücklauftemperatur der Anlage unter die eingestellte Soll-Temperatur [T-RL Kühlen] gesunken ist. Die Schalthysterese beträgt 2K.

### Kühlbetrieb - Heizkreise

In der Betriebsart Kühlen wird die Temperatur [T-VL Kühlen] über die Mischer im Vorlauf der Heizkreise eingeregelt. Sonderfunktionen (T-VL Kühlen):

AUS = HK wird nicht gekühlt (Mischer Zu, Pumpe Aus)  
ZU = Mischer als Bypassventil (Mischer Zu, Pumpe An)

Die Heizkreise invertieren das Regelverhalten des Mischers. Der Mischer regelt -bei Freigabe- auf die Temperatur [T-VL Kühlen] (siehe Parameterbeschreibung).

Die Pumpen werden nach den eingestellten Parametern für den Heizbetrieb geschaltet. Bei Raumregelung schalten die Pumpen nach der Solltemperatur für den Kühlbetrieb [T-Raum Kühlen].

Witterungsgeführte Freigabe der Kühlung:  
Der Kühlbetrieb wird bei Überschreiten der eingestellten Außentemperatur [Min TA Kühlen] freigegeben. Der Kühlbetrieb wird 1K unter der Grenztemperatur wieder eingestellt.

Raumtemperaturgeführte Freigabe der Kühlung:  
Der Kühlbetrieb (Heizkreisfreigabe) wird bei Überschreiten der Temperatur [T-Raum Kühlen] freigegeben. Der Kühlbetrieb endet 2K unter der Solltemperatur.

Wenn beide Freigabebedingungen eingestellt werden, müssen beide Bedingungen für die Freigabe des Kühlbetriebs erfüllt sein.

**Teil 4: Installation und Inbetriebnahme**

**Installation**

**Montage / Demontage**

öffnen/schließen →

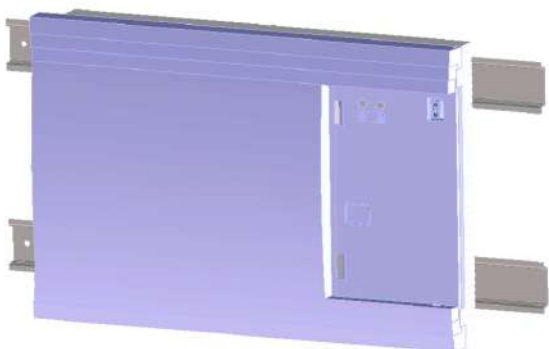
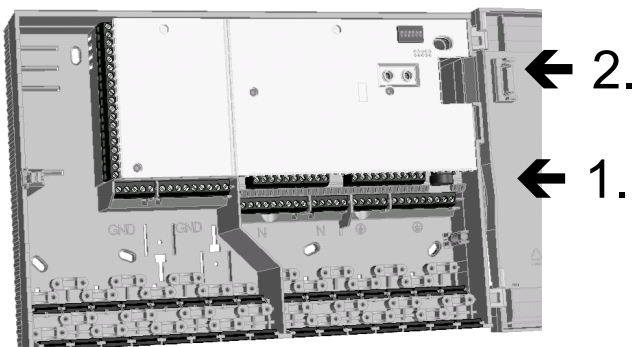

**Montage des Reglers:**

Wandmontage

Löcher nach Bohrplan bohren und mit Dübeln versehen. Schraube in das Bohrloch „oben-mitte“ bis zu einem Abstand von 8 mm zur Wand eindrehen.

Reglergehäuse an dieser Schraube einhängen.

**Deckel des Reglergehäuses öffnen:** Dazu die Schraube an der linken Seite des Reglergehäuses lösen. Und den Deckel an der linken Seite nach vorne ziehen.

Regler ausrichten und Befestigungsschrauben eindrehen.

Hutschienenmontage

Das Gerät kann mittig auf eine Hutschiene montiert werden. Zur Erhöhung der Stabilität wird die Montage über zwei Hutschienen empfohlen.

Den Regler auf der oberen Hutschiene mit der passenden Aufnahme des Reglers einhängen und auf der unteren Hutschiene einrasten. Beim Einrasten zur Unterstützung die Verrastung mit einem Schraubendreher hochziehen (bzw. bei Montage auf einer Hutschiene die entsprechende Verrastung runterziehen).

**Demontage des Reglers:**

Vor der Demontage muss sichergestellt sein, dass der Regler komplett spannungsfrei ist => Trennung vom Netz.

Nur Austausch der Elektronik

1. Demontage des Bedienteils durch Abziehen an der rechten Seite, dann Deckel des Reglers öffnen.
- △ Bei festem Bedienteil: Deckel des Reglergehäuses öffnen und rückseitige Befestigungsschraube lösen. Dann Bedienteil an der rechten Seite abziehen.
2. Anschlussplatine für das Bediengerät von der Rückseite des Deckels lösen
3. Platinenabdeckung lösen
4. Platine herausnehmen und die Anschlussklemmen nach unten abziehen.

Montage in umgekehrter Reihenfolge.

Bei Wandmontage

- Deckel des Reglergehäuses öffnen
- Verdrahtung –falls vorhanden- lösen
- Befestigungsschrauben lösen (siehe Bohrplan)
- Regler etwas nach oben schieben und dann nach vorne abnehmen

Bei Hutschienenmontage

- Deckel des Reglergehäuses öffnen

Bei Montage mit einer Hutschiene:

- Linke Verrastung mit einem Schraubendreher nach unten ziehen und den Regler gleichzeitig an der Unterseite leicht von der Wand abziehen
- Regler nach oben abnehmen

Bei Montage mit zwei Hutschienen:

- Rechte Verrastung mit einem Schraubendreher nach oben ziehen und den Regler gleichzeitig an der Unterseite leicht von der Wand abziehen
- Regler nach oben abnehmen

**Einstellung der Dip-Schalter**

**Schalter 6 = BUS Abschlusswiderstand**

ON  
 OFF AUS => Der Widerstand wird nicht gesetzt

ON  
 OFF EIN => Der Widerstand wird gesetzt

Der Busabschlusswiderstand muss einmalig im Bussystem vorhanden sein. Bei Installation in Anlagen mit:  
 WE oder Kaskadenregler mit CoCo 1/CoCo 2 => AUS  
 WE oder Kaskadenregler mit CoCo OT/CoCo PC => EIN  
 WE oder Kaskadenregler ohne CoCo => EIN  
 Mischererweiterung 1144 zu WE / Kaskaden => AUS  
 Mischererreglung 1144 „Stand alone“ mit BM => EIN

**Schalter 1-4 = Einstellen der Regleradresse**

Am Dip-Schalter auf der Leiterplattenabdeckung kann die Adresse des Reglers verstellt werden.

Für Schalterstellung siehe Regler Bedruckung  
 Standard = 01 (Einstellbereich 01 – 16)

Alle Regler mit abgesetzter Bedienung (IO-Module), die auf dem gleichen BUS verbunden sind, müssen unterschiedliche Regler Adressen haben.

Die Adresse des Reglers wird am Dip-Schalter des Reglers eingestellt (Verstellung wirksam nach ca. 25 sek) und im zugeordnetem Bediengerät (Terminal) als [Adresse Regler] programmiert.

**Werkseinstellung laden**

1. Spannung AUS
2. DIP-1 verstellen
3. Spannung EIN
4. DIP-1 zurückstellen

**!** Punkt 4. muss 0-3 sek. nach Spannung EIN erfolgen. In diesem Fall flackern die LED für ca. 1sek. => Die Werkseinstellung wurde geladen.

**LED Anzeigen**

Grüne LED blinkend => Power ON, kein BUS

Grüne LED statisch => BUS OK

Rote LED blinkend => Fehler

**Anschluss des Bediengerätes/Terminals**

Die Bedienung des Merlin IO 5064 (Regler) erfolgt über das Merlin BM-T (Terminal). Das BM-T wird auf dem Grundgerät aufgesteckt oder mit dem gelieferten Sockel im Wohnraum installiert.



Bei Installation auf dem Sockel im Wohnraum erfolgt die Verbindung mit dem Regler über den CAN-Datenbus.

Die CAN Anschlussklemmen des Bediengerätes werden mit den CAN Anschlussklemmen des Reglers (H L - +) durch eine Leitung (<200m) verbunden.

**Adresse Regler über Dip-Schalter (1-4), 5 nicht belegt, 6 ON = Busabschluss**

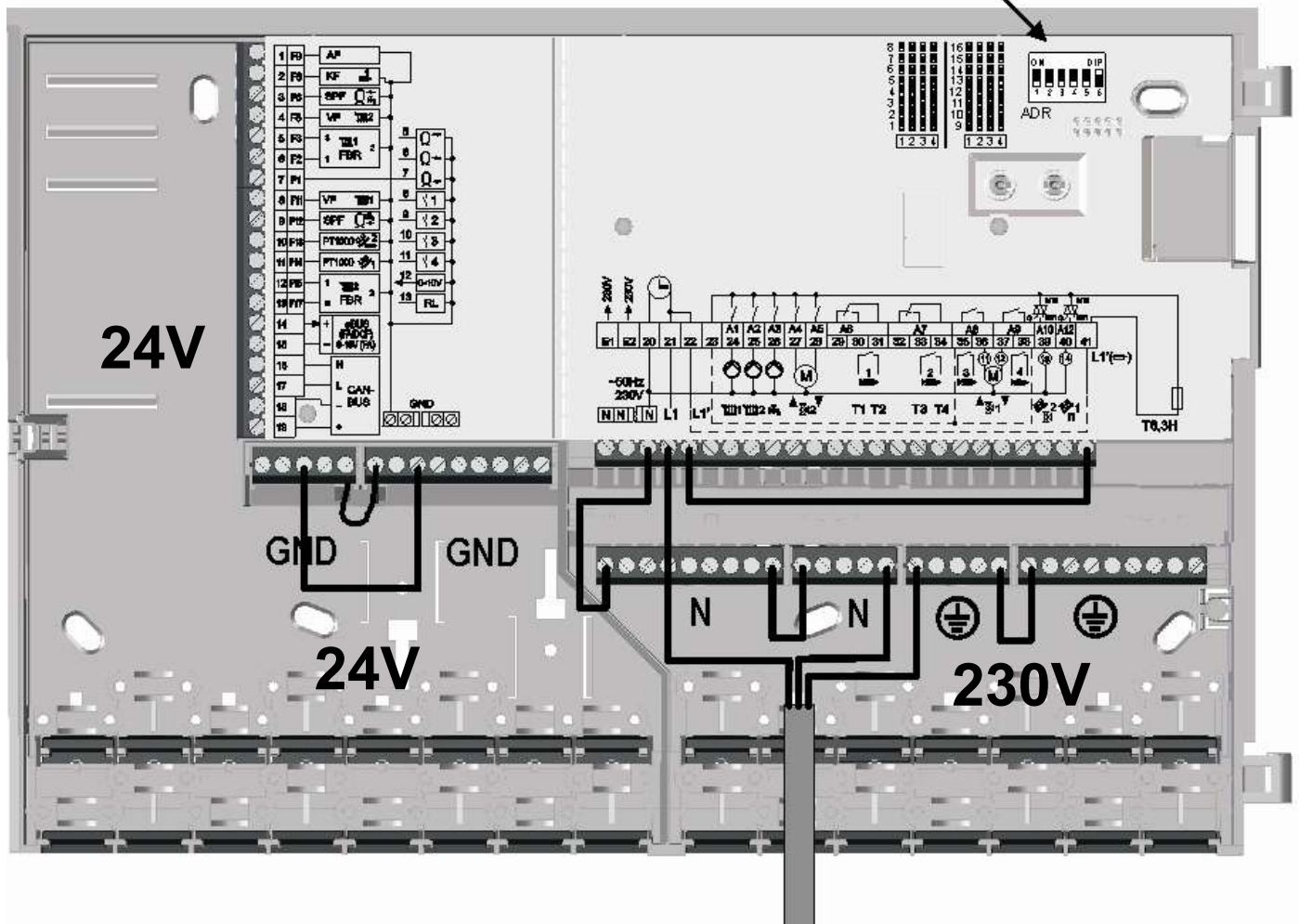

**Anschlusshinweise**

- ⚠ Der Regler ist für eine Betriebsspannung von 230 V AC bei 50 Hz ausgelegt. Der Brennerkontakt ist potentialfrei und muss immer in Reihe mit dem mechanischen Kesselthermostat angeschlossen werden (falls vorhanden).
- ⚠ **Achtung:** Busleitungen und Fühlerleitungen müssen räumlich getrennt von Netzleitungen verlegt werden!

**!** Nach Anschluss oder Anschlussänderung der Fühler und Fernbedienungen muss der Regler kurz abgeschaltet werden (Netzschalter/Sicherung). Beim erneuten Einschalten wird die Funktion des Reglers entsprechend der angeschlossenen Fühler neu konfiguriert.

**Anschlussbild**

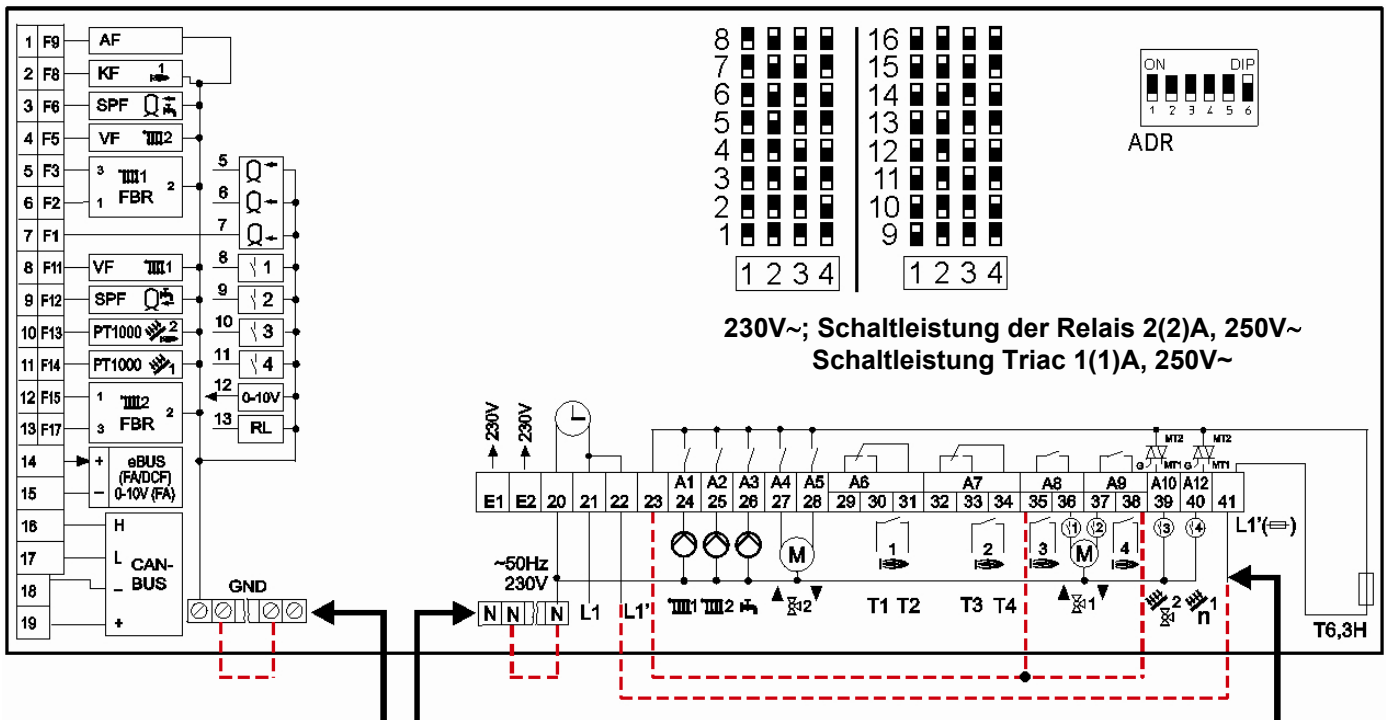

**Sammelklemmen/Brücken**

Brücke zu den Sammelklemmen herstellen.  
Sammelklemmen mit gleichem Potential verbinden

Brücke von Klemme 22 zu 41 herstellen

Klemme	Fühler Nr.		Funktion 1	Funktion 2	Funktion3
1	F9	AF	Außenfühler		
2	F8	KF	Fühler Sammler/Wärmeerzeuger1		
3	F6	SPF	Speicherfühler		
4	F5	VF	Vorlauffühler HK 2		
5	F3	FBR KI.3	Raumsollwert/Telefonschalter HK1	Puffer Oben	
6	F2	FBR KI.1	Raumfühler HK1	Puffer Mitte	
7	F1		Puffer unten (Solarzone)	Puffer Unten	
8	F11	VF	Vorlauffühler HK 1	Fühler Multifunktion 1	
9	F12	SPF	Speicherfühler Unten	Fühler Multifunktion 2	
10	F13	PT 1000	Wärmeerzeuger 2	Fühler Multifunktion 3	Solarkollektor 2
11	F14	PT 1000	Solarkollektor 1	Fühler Multifunktion 4	
12	F15	FBR KI.1	Raumfühler HK2	0-10V -Eingang	
13	F17	FBR KI.3	Raumsollwert/Telefonschalter HK2	Rücklauffühler WP/ Kühlmaschine	
14		eBUS +	Feuerungsautomat / DCF	0-10V + zum Wärmeerzeuger	
15		eBUS -	Feuerungsautomat / DCF	0-10V - zum Wärmeerzeuger	
16	H	CAN BUS	High Datenleitung		
17	L	CAN BUS	Low Datenleitung		
18	-	CAN BUS	Versorgung (Masse)		
19	+	CAN BUS	Versorgung (+)		



**Anlagenwahl**

Anlage 01 = Merlin 4034 =>  
Kaskadenregler für modulierende WE

Alternativ: Trennschaltung für  
Warmwasserbereitung

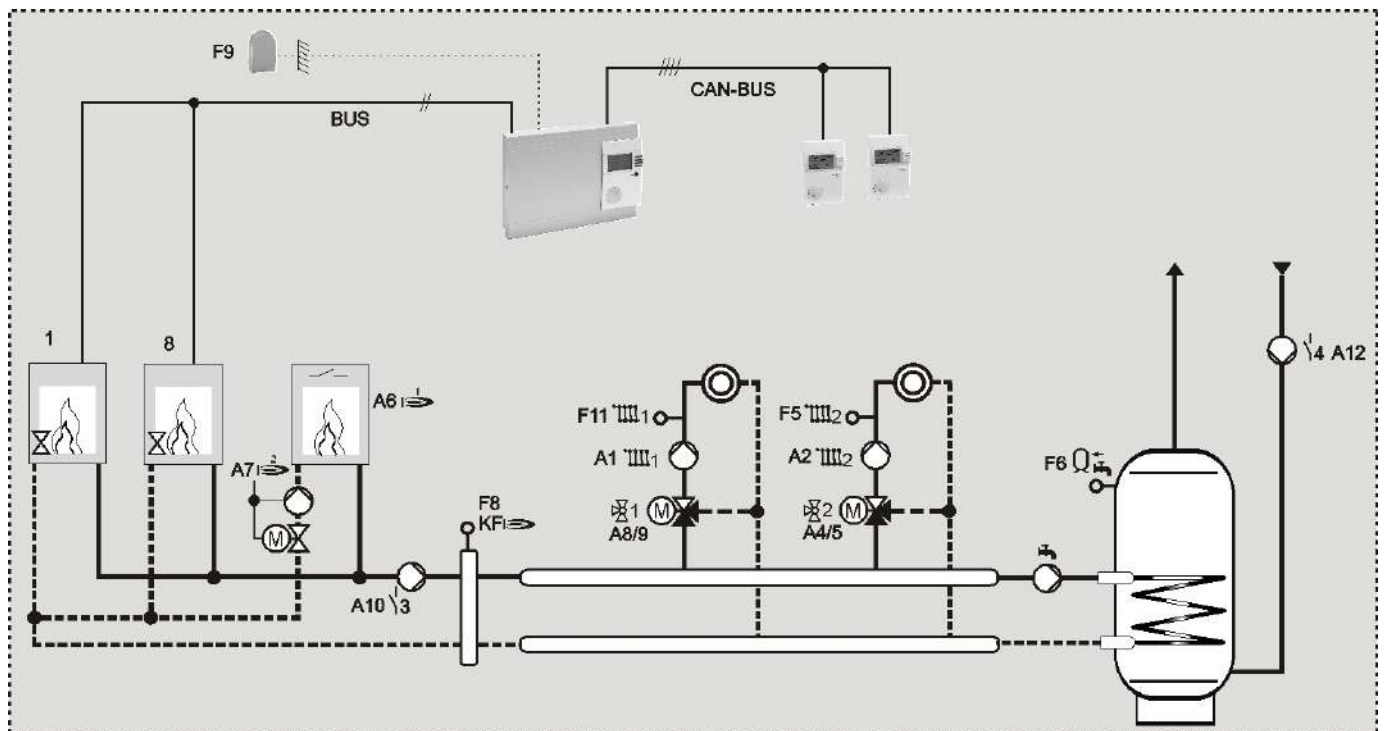
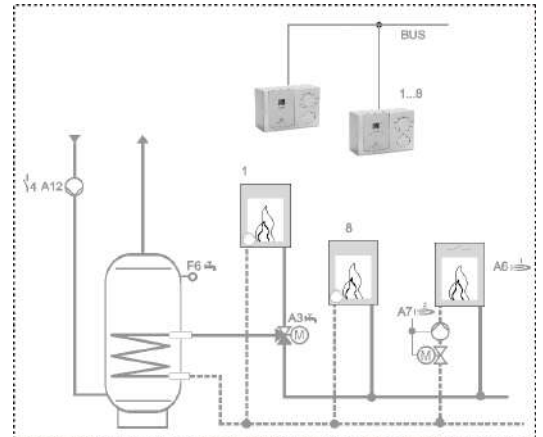

**Klemmenbelegung**

**Fühler [Fx] + GND**

- 1 [F9] Außenfühler
- 2 [F8] Sammlerfühler
- 3 [F6] Speicherfühler
- 4 [F5] Vorlauffühler Heizkreis 2
- 5+6 [FBR] optional FBR2 (FBR1) für Heizkreis 1
- 6 [F2] optional Raumfühler für Heizkreis 1
- 7 - - -
- 8 [F11] Vorlauffühler Heizkreis 1
- 9 [F12] optional Warmwasserspeicher unten
- 10 [F13] optional Fühler Multifunktionsrelais 3 (PT1000; aber nicht bei Sammlerpumpe)
- 11 [F14] optional Fühler Multifunktionsrelais 4 (PT1000; aber nicht bei Zirkulation[Zeit])
- 12 [F15] optional Raumfühler für Heizkreis 2
- 12+13 [FBR] optional FBR2 (FBR1) für Heizkreis 2
- 14+15 eBUS (zu den Wärmeerzeugern / FA / DCF)
- 16+17 Datenleitung CAN-BUS
- 18+19 Spg.Versorgung CAN-BUS

**Netz [Ax] + N + ⊕**

- 20 N-Leiter Netz
- 21 Netzversorgung Gerät
- 24 [A1] Pumpe Heizkreis 1
- 25 [A2] Pumpe Heizkreis 2
- 26 [A3] Speicherladepumpe
- 27 [A4] Mischer Heizkreis 2 auf
- 28 [A5] Mischer Heizkreis 2 zu
- 30+31 [A6] Zusätzlicher schaltender WE
- 33 [A7] Pumpe zusätzlicher schaltender WE + Brücke [34 zu 23]
- 36 [A8] Mischer Heizkreis 1 auf + Brücke [35 zu 23]
- 37 [A9] Mischer Heizkreis 1 zu + Brücke [38 zu 23]
- 39 [A10] Sammlerpumpe
- 40 [A12] Zirkulationspumpe
- 41 Netzversorgung Relais über Sicherung (z.B. Brücke zu 22 = L1')

Anlage 02 = Merlin 4834 =>  
Kaskadenregler für schaltende WE

Alternativ: Trennschaltung für  
Warmwasserbereitung

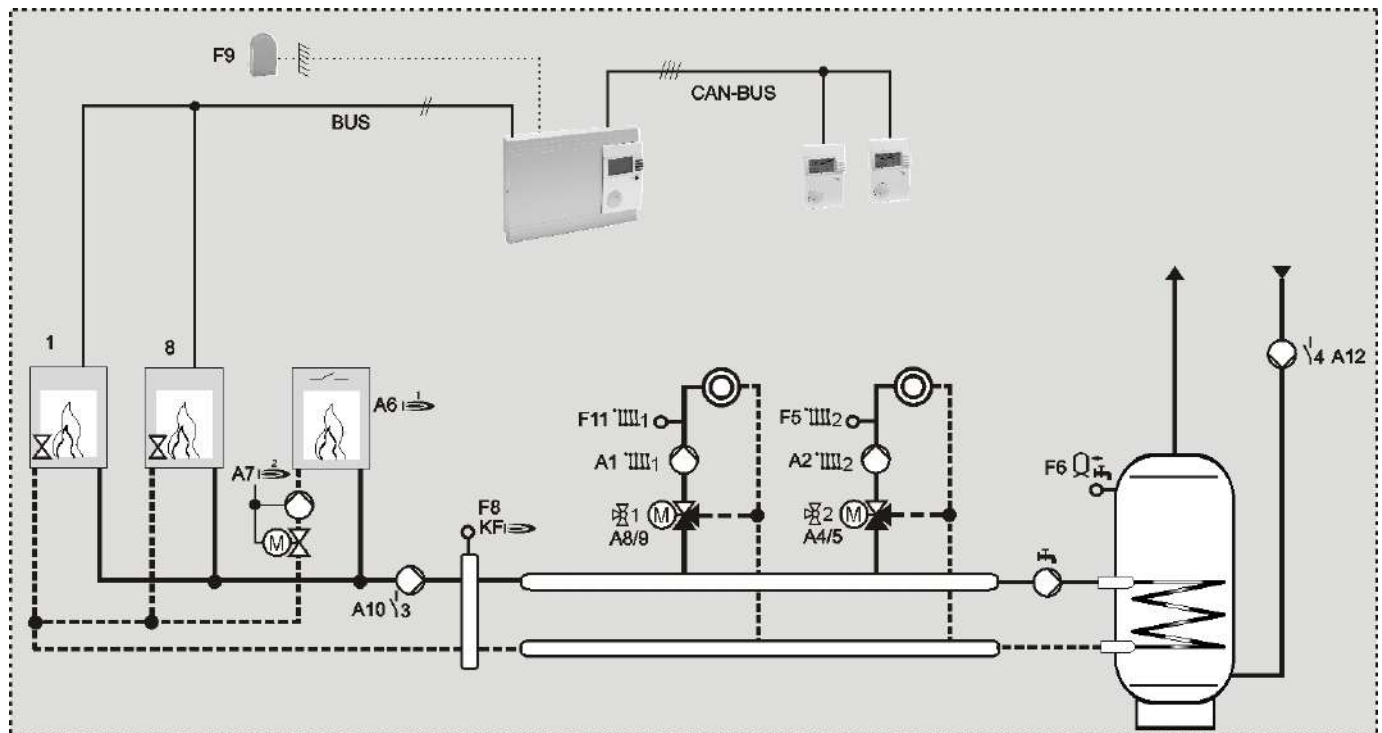
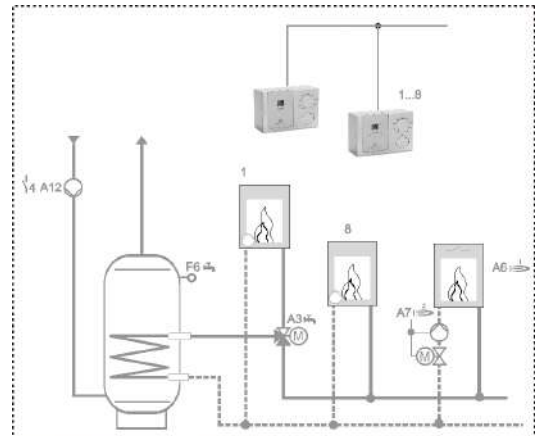

**Klemmenbelegung**

**Fühler [Fx] + GND**

- 1 [F9] Außenfühler
- 2 [F8] Sammlerfühler
- 3 [F6] Speicherfühler
- 4 [F5] Vorlauffühler Heizkreis 2
- 5+6 [FBR] optional FBR2 (FBR1) für Heizkreis 1
- 6 [F2] optional Raumfühler für Heizkreis 1
- 7 - - -
- 8 [F11] Vorlauffühler Heizkreis 1
- 9 [F12] optional Warmwasserspeicher unten
- 10 [F13] optional Fühler Multifunktionsrelais 3 (PT1000; aber nicht bei Sammlerpumpe)
- 11 [F14] optional Fühler Multifunktionsrelais 4 (PT1000; aber nicht bei Zirkulation[Zeit])
- 12 [F15] optional Raumfühler für Heizkreis 2
- 12+13 [FBR] optional FBR2 (FBR1) für Heizkreis 2
- 14+15 eBUS (zu den Wärmeerzeugern / FA / DCF) nur bei Wärmeerzeuger über eBUS
- 16+17 Datenleitung CAN-BUS
- 18+19 Spg.Versorgung CAN-BUS

**Netz [Ax] + N + ⊕**

- 20 N-Leiter Netz
- 21 Netzversorgung Gerät
- 24 [A1] Pumpe Heizkreis 1
- 25 [A2] Pumpe Heizkreis 2
- 26 [A3] Speicherladepumpe
- 27 [A4] Mischer Heizkreis 2 auf
- 28 [A5] Mischer Heizkreis 2 zu
- 30+31 [A6] Zusätzlicher schaltender WE
- 33 [A7] Pumpe zusätzlicher schaltender WE + Brücke [34 zu 23]
- 36 [A8] Mischer Heizkreis 1 auf + Brücke [35 zu 23]
- 37 [A9] Mischer Heizkreis 1 zu + Brücke [38 zu 23]
- 39 [A10] Sammlerpumpe
- 40 [A12] Zirkulationspumpe
- 41 Netzversorgung Relais über Sicherung (z.B. Brücke zu 22 = L1')



## Anlage 03 = Merlin 3611 =&gt; 0-10V Regler

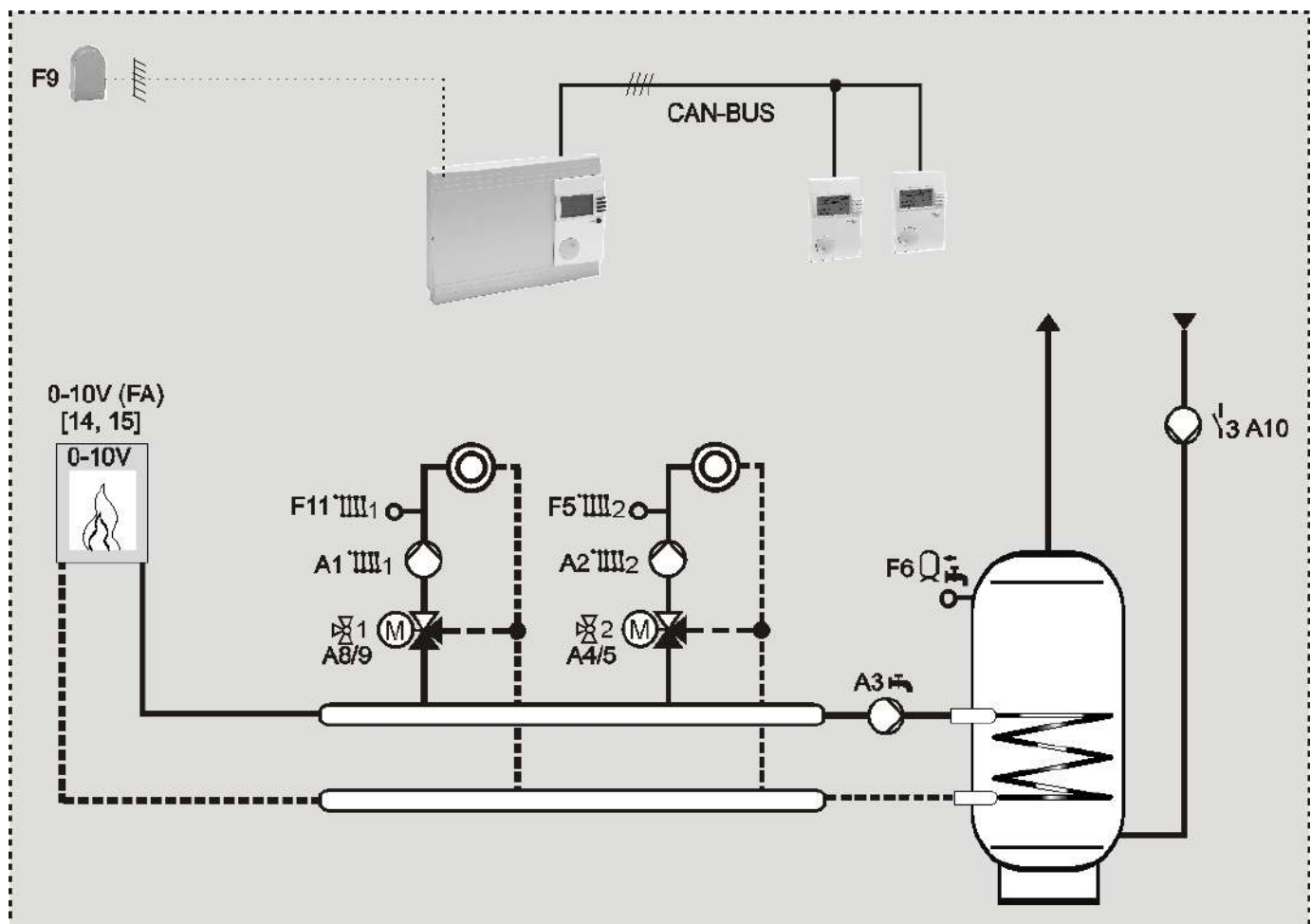

## Klemmenbelegung

## Fühler [Fx] + GND

1 [F9]	Außenfühler
2 [F8]	optional WE Fühler
3 [F6]	Speicherfühler
4 [F5]	Vorlauffühler Heizkreis 2
5+6 [FBR]	optional FBR2 (FBR1) für Heizkreis 1
6 [F2]	optional Raumfühler für Heizkreis 1
7	----
8 [F11]	Vorlauffühler Heizkreis 1
9 [F12]	optional Warmwasserspeicher unten
10 [F13]	optional Fühler Multifunktionsrelais 3 (PT1000; aber nicht bei Sammlerpumpe)
11 [F14]	optional Fühler Multifunktionsrelais 4 (PT1000; aber nicht bei Zirkulation[Zeit])
12 [F15]	optional Raumfühler für Heizkreis 2
12+13 [FBR]	optional FBR2 (FBR1) für Heizkreis 2
14+15	0-10V Ausgang zum WE
16+17	Datenleitung CAN-BUS
18+19	Spg.Versorgung CAN-BUS

## Netz [Ax] + N + ⊕

20	N-Leiter Netz
21	Netzversorgung Gerät
24 [A1]	Pumpe Heizkreis 1
25 [A2]	Pumpe Heizkreis 2
26 [A3]	Speicherladepumpe
27 [A4]	Mischer Heizkreis 2 auf
28 [A5]	Mischer Heizkreis 2 zu
29-31	----
32-34	----
36 [A8]	Mischer Heizkreis 1 auf + Brücke [35 zu 23]
37 [A9]	Mischer Heizkreis 1 zu + Brücke [38 zu 23]
39 [A10]	WE1 Pumpe
40 [A12]	Zirkulationspumpe
41	Netzversorgung Relais über Sicherung (z.B. Brücke zu 22 = L1')

**Anlage 04 = Merlin 0634 =>  
Standardregler mit 2-stufigem WE**

! Für diese Anlage muss nach der Auswahl „04“ die Solarfunktion separat programmiert werden!

- MF4 Funktion = 28 (Solar)
- Max T-Speicher PU = 85°C (Maximale Puffertemperatur für Solarladung)
- MF4 Hyst = 5K Einschalt Differenz

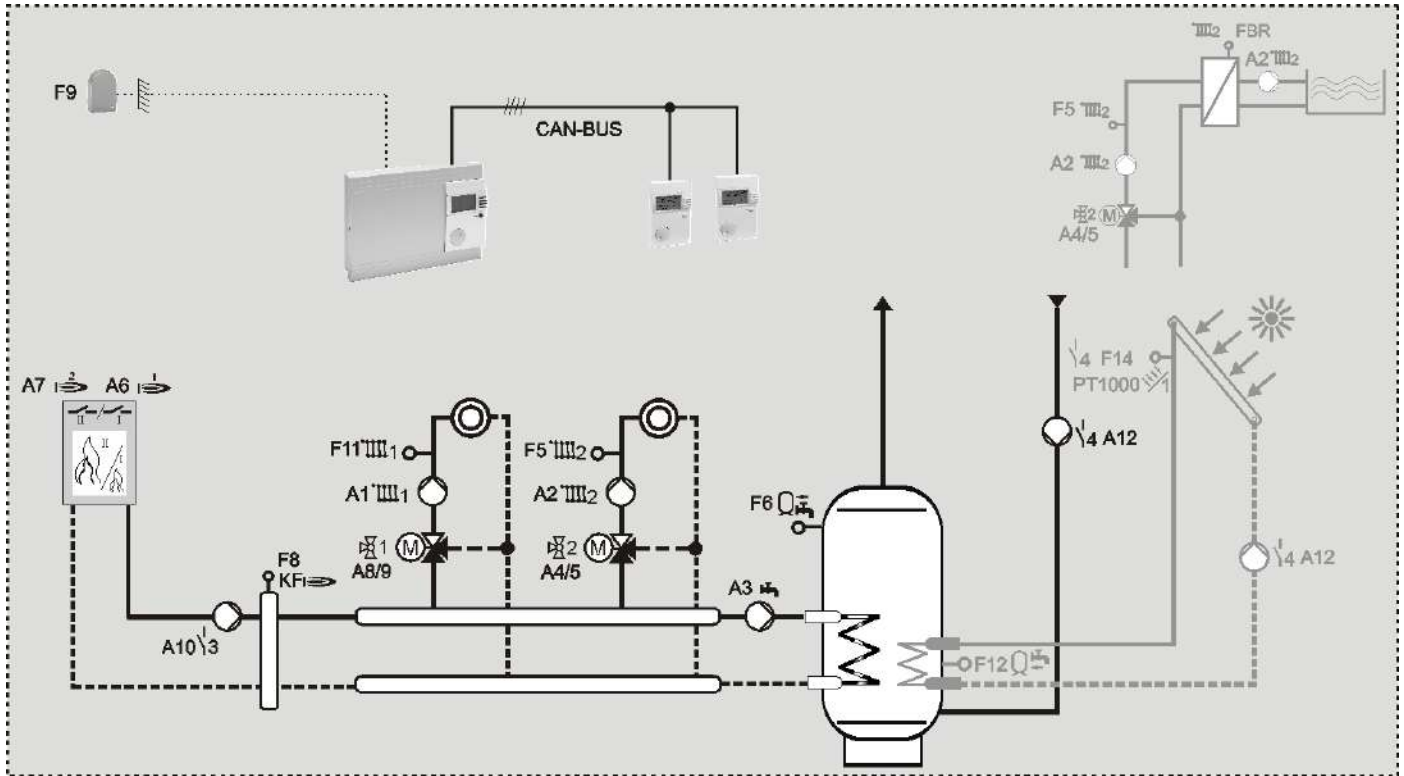

**Klemmenbelegung**

**Fühler [Fx] + GND**

1 [F9]	Außenfühler
2 [F8]	WE Fühler
3 [F6]	Speicherfühler
4 [F5]	Vorlauffühler Heizkreis 2
5+6 [FBR]	optional FBR2 (FBR1) für Heizkreis 1
6 [F2]	optional Raumfühler für Heizkreis 1
7	----
8 [F11]	Vorlauffühler Heizkreis 1
9 [F12]	optional Warmwasserspeicher unten
10 [F13]	optional Fühler Multifunktionsrelais 3 (PT1000; aber nicht bei Sammlerpumpe)
11 [F14]	optional Fühler Multifunktionsrelais 4 (PT1000; aber nicht bei Zirkulation[Zeit])
12 [F15]	optional Raumfühler für Heizkreis 2
12+13 [FBR]	optional FBR2 (FBR1) für Heizkreis 2
14+15	optional eBUS DCF
16+17	Datenleitung CAN-BUS
18+19	Spg.Versorgung CAN-BUS

**Netz [Ax] + N + ⊕**

20	N-Leiter Netz
21	Netzversorgung Gerät
24 [A1]	Pumpe Heizkreis 1
25 [A2]	Pumpe Heizkreis 2
26 [A3]	Speicherladepumpe
27 [A4]	Mischer Heizkreis 2 auf
28 [A5]	Mischer Heizkreis 2 zu
30+31 [A6]	WE1 / Stufe 1
33+34 [A7]	WE1 / Stufe 2 (Wechsler)
36 [A8]	Mischer Heizkreis 1 auf + Brücke [35 zu 23]
37 [A9]	Mischer Heizkreis 1 zu + Brücke [38 zu 23]
39 [A10]	Sammlerpumpe
40 [A12]	Zirkulationspumpe
41	Netzversorgung Relais über Sicherung (z.B. Brücke zu 22 = L1')

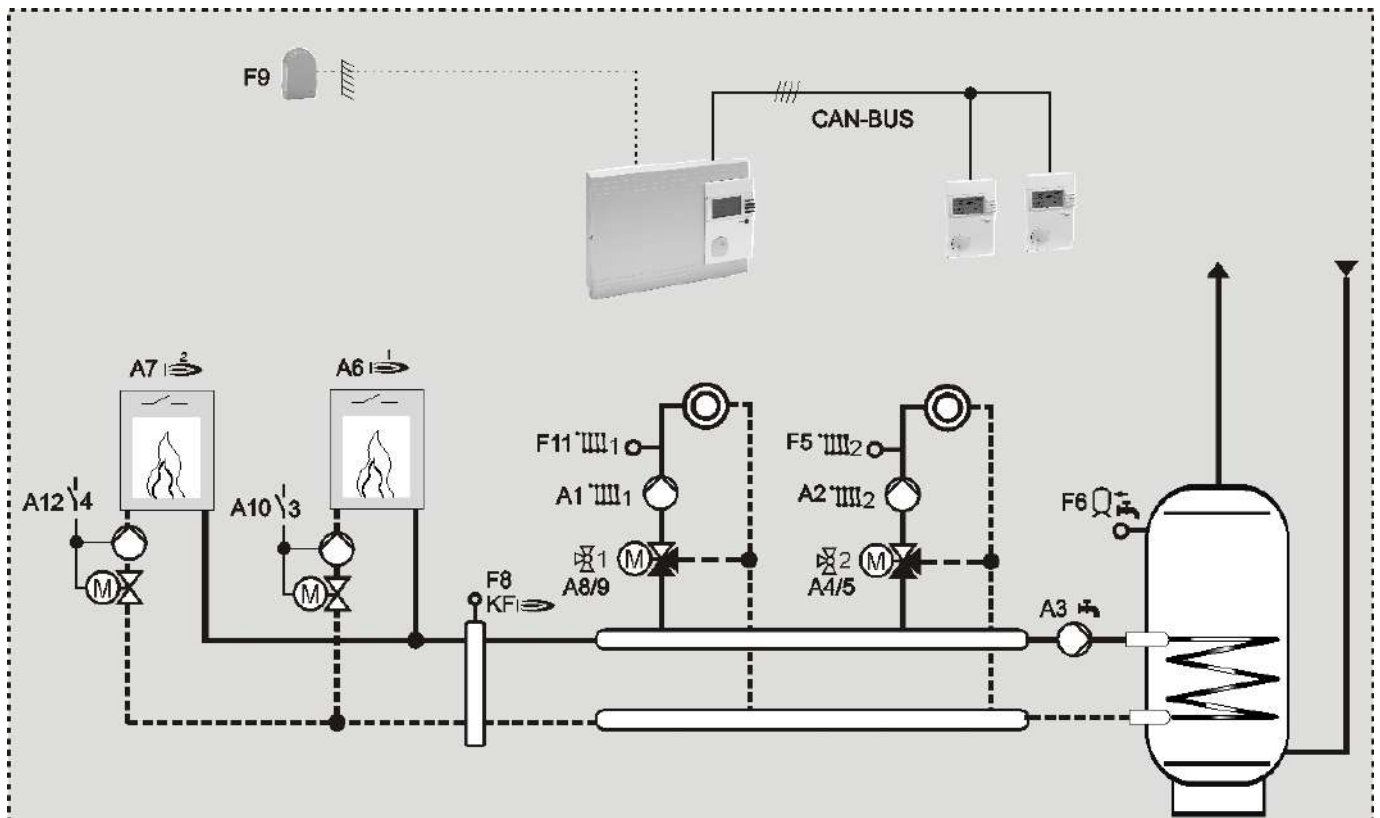
**Anlage 05 = 2WE-Regler => 2 WE Kaskade über Relais schaltend**

**Klemmenbelegung**
**Fühler [Fx] + GND**

1 [F9]	Außenfühler
2 [F8]	Sammlerfühler
3 [F6]	Speicherfühler
4 [F5]	Vorlauffühler Heizkreis 2
5+6 [FBR]	optional FBR2 (FBR1) für Heizkreis 1
6 [F2]	optional Raumfühler für Heizkreis 1
7	----
8 [F11]	Vorlauffühler Heizkreis 1
9 [F12]	optional Warmwasserspeicher unten
10	----
11	----
12 [F15]	optional Raumfühler für Heizkreis 2
12+13 [FBR]	optional FBR2 (FBR1) für Heizkreis 2
14+15	optional eBUS DCF
16+17	Datenleitung CAN-BUS
18+19	Spg.Versorgung CAN-BUS

**Netz [Ax] + N + ⊕**

20	N-Leiter Netz
21	Netzversorgung Gerät
24 [A1]	Pumpe Heizkreis 1
25 [A2]	Pumpe Heizkreis 2
26 [A3]	Speicherladepumpe
27 [A4]	Mischer Heizkreis 2 auf
28 [A5]	Mischer Heizkreis 2 zu
30+31 [A6]	WE1
33+34 [A7]	WE2
36 [A8]	Mischer Heizkreis 1 auf + Brücke [35 zu 23]
37 [A9]	Mischer Heizkreis 1 zu + Brücke [38 zu 23]
39 [A10]	Pumpe WE1
40 [A12]	Pumpe WE2
41	Netzversorgung Relais über Sicherung (z.B. Brücke zu 22 = L1')

**Anlage 06 = Merlin 6644 => Pellet- und Pufferregler**

! Für diese Anlage muss nach der Auswahl „06“ die Solarfunktion separat programmiert werden!  
 Die Rücklaufanhebung des Pelletkessels kann über einen Lago Basic oder über eine Heizkreisfunktion realisiert werden.

- MF4 Funktion = 27 (Solar)
- Max T-Speicher WW = 60°C (Maximale Speichertemperatur für Solarladung)
- MF4 Hyst = 5K Einschalt Differenz

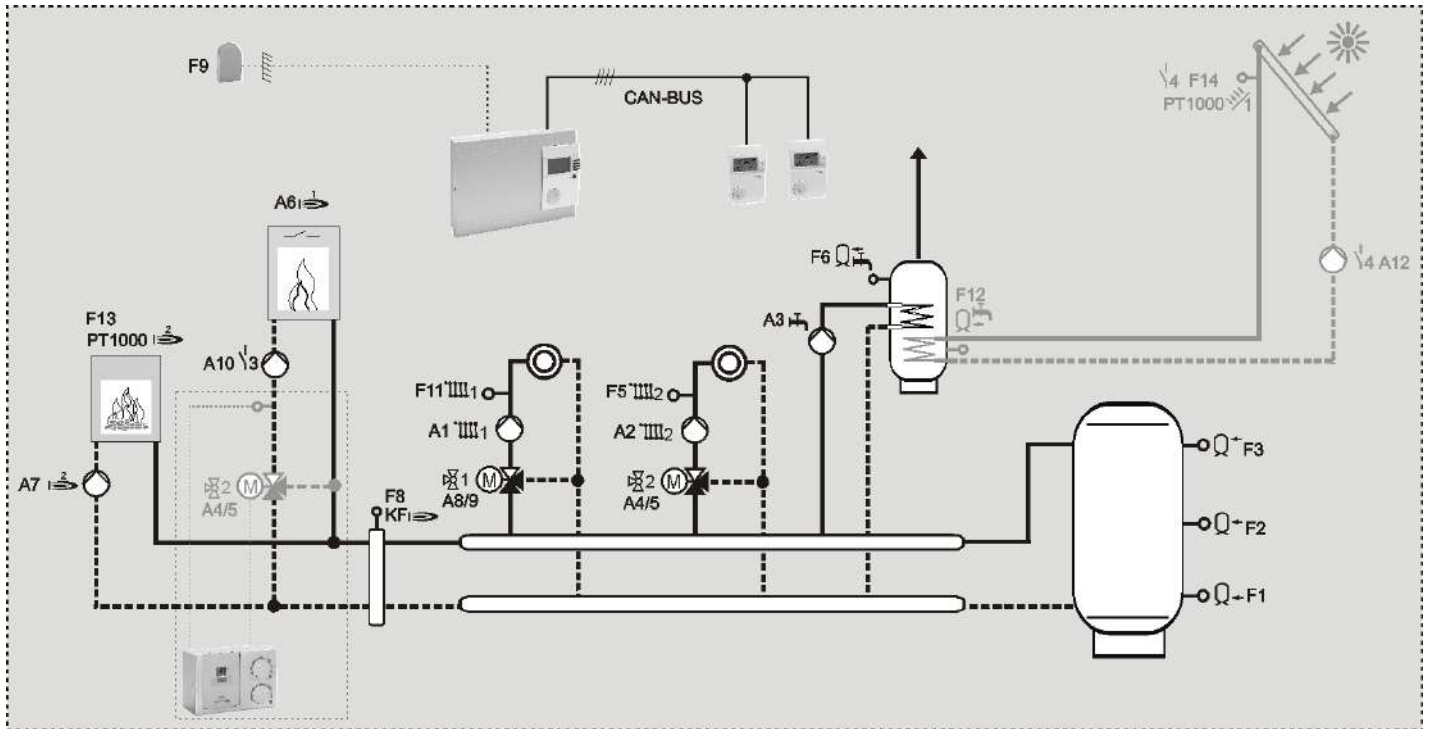

**Klemmenbelegung**

**Fühler [Fx] + GND**

1 [F9]	Außenfühler
2 [F8]	Sammlerfühler
3 [F6]	Speicherfühler
4 [F5]	Vorlauffühler Heizkreis 2
5 [F3]	Pufferfühler Oben
6 [F2]	Pufferfühler Mitte
7 [F1]	Pufferfühler Unten
8 [F11]	Vorlauffühler Heizkreis 1
9 [F12]	optional Warmwasserspeicher unten
10 [F13]	Fühler Feststoffkessel (WE2: PT1000)
11 [F14]	optional Fühler Solarkollektor (PT1000)
12 [F15]	optional Raumfühler für Heizkreis 2
12+13 [FBR]	optional FBR2 (FBR1) für Heizkreis 2
14+15	optional eBUS DCF
16+17	Datenleitung CAN-BUS
18+19	Spg.Versorgung CAN-BUS

**Netz [Ax] + N + ⊕**

20	N-Leiter Netz
21	Netzversorgung Gerät
24 [A1]	Pumpe Heizkreis 1
25 [A2]	Pumpe Heizkreis 2
26 [A3]	Speicherladepumpe
27 [A4]	Mischer Heizkreis 2 auf
28 [A5]	Mischer Heizkreis 2 zu
30+31 [A6]	WE1 (Pelletkessel)
33+34 [A7]	WE2 (Feststoffkessel)
36 [A8]	Mischer Heizkreis 1 auf + Brücke [35 zu 23]
37 [A9]	Mischer Heizkreis 1 zu + Brücke [38 zu 23]
39 [A10]	Pumpe WE1
40 [A12]	optional Solarpumpe
41	Netzversorgung Relais über Sicherung (z.B. Brücke zu 22 = L1')

**Anlage 06 = Merlin 6644 => Pellet- und Pufferregler mit Kombispeicher => mit Parametereinstellungen!**

! Für diese Anlage müssen nach der Auswahl „06“ noch die folgenden Parameter verändert werden!

- Puffer = 02 (Kombispeicher)
- Heizkreis 2: HK Funktion = Rücklauf (Heizkreis 2 als Rücklaufanhebung über Mischer) Heizkreis 2: Min T-Vorlauf = 60°C.
- MF4 Funktion = 28 (Solar)
- T-MF4 Soll = 60°C (Max WW-Speicher für Solarladung)  
Max T-Speicher PU = 85°C (Maximale Speichertemperatur für Solarbelastung)
- MF4 Hyst = 5K Einschalt Differenz

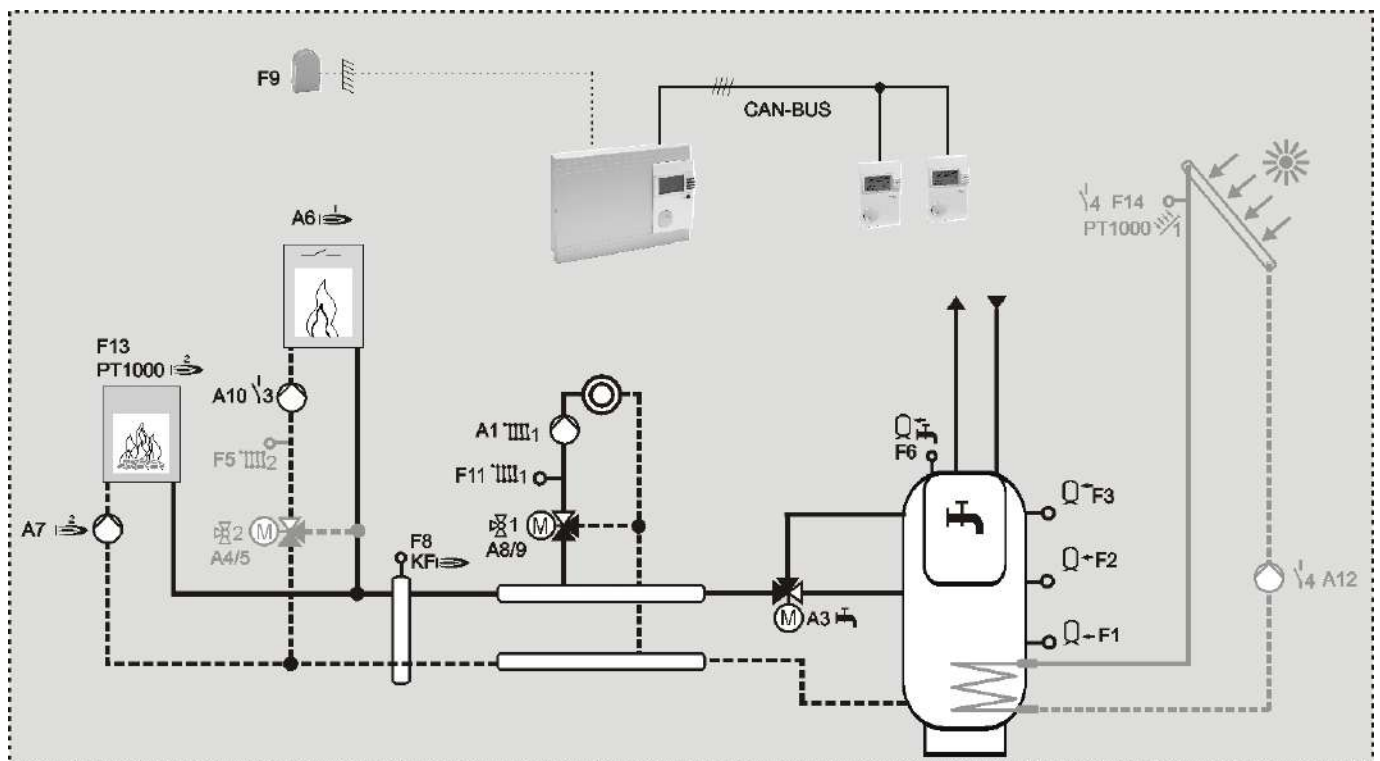

**Klemmenbelegung**
**Fühler [Fx] + GND**

1 [F9]	Außenfühler
2 [F8]	Sammlerfühler
3 [F6]	Speicherfühler
4 [F5]	Rücklauffühler Pelletkessel
5 [F3]	Pufferfühler Oben
6 [F2]	Pufferfühler Mitte
7 [F1]	Pufferfühler Unten
8 [F11]	Vorlauffühler Heizkreis 1
9	----
10 [F13]	Fühler Feststoffkessel (WE2: PT1000)
11 [F14]	Fühler Solarkollektor (PT1000)
12 [F15]	optional Raumfühler für Heizkreis 2
12+13 [FBR]	optional FBR2 (FBR1) für Heizkreis 2
14+15	optional eBUS DCF
16+17	Datenleitung CAN-BUS
18+19	Spg.Versorgung CAN-BUS

**Netz [Ax] + N + ⊕**

20	N-Leiter Netz
21	Netzversorgung Gerät
24 [A1]	Pumpe Heizkreis 1
25 [A2]	----
26 [A3]	Speicherladepumpe
27 [A4]	Mischer Rücklaufanhebung auf
28 [A5]	Mischer Rücklaufanhebung zu
30+31 [A6]	WE1 (Pelletkessel)
33+34 [A7]	WE2 (Feststoffkessel)
36 [A8]	Mischer Heizkreis 1 auf + Brücke [35 zu 23]
37 [A9]	Mischer Heizkreis 1 zu + Brücke [38 zu 23]
39 [A10]	Pumpe WE1
40 [A12]	optional Solarpumpe
41	Netzversorgung Relais über Sicherung (z.B. Brücke zu 22 = L1')

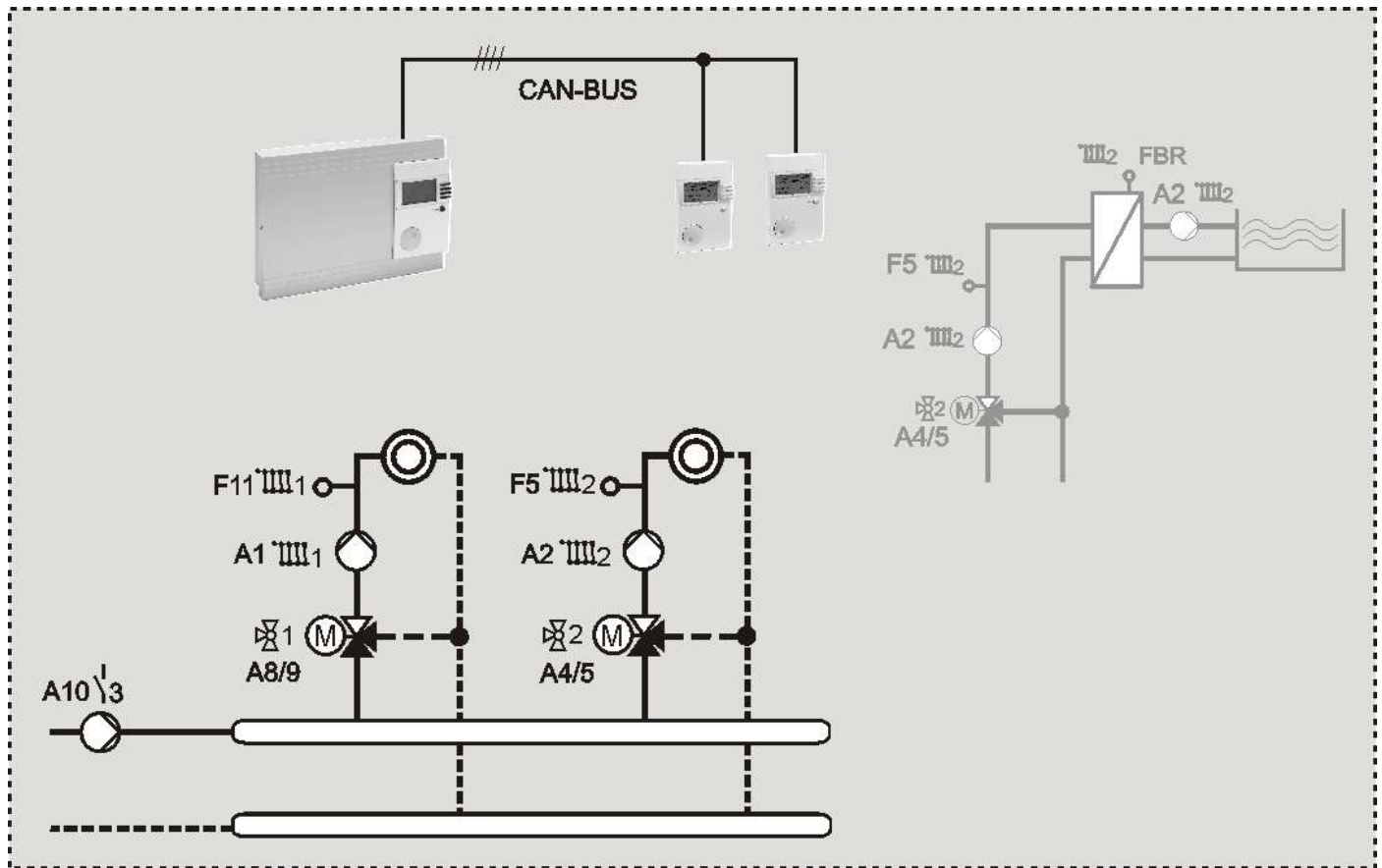
Anlage 07 = Merlin 1144 => Mischererweiterung



**Klemmenbelegung**

**Fühler [Fx] + GND**

1 [F9]	optional Außenfühler (Zonenregelung)
2	----
3	----
4 [F5]	Vorlauffühler Heizkreis 2
5+6 [FBR]	optional FBR2 (FBR1) für Heizkreis 1
6 [F2]	optional Raumfühler für Heizkreis 1
7	----
8 [F11]	Vorlauffühler Heizkreis 1
9	----
10	----
11	----
12 [F15]	optional Raumfühler für Heizkreis 2
12+13 [FBR]	optional FBR2 (FBR1) für Heizkreis 2
14+15	----
16+17	Datenleitung CAN-BUS
18+19	Spg.Versorgung CAN-BUS

**Netz [Ax] + N + ⊕**

20	N-Leiter Netz
21	Netzversorgung Gerät
24 [A1]	Pumpe Heizkreis 1
25 [A2]	Pumpe Heizkreis 2
26	----
27 [A4]	Mischer Heizkreis 2 auf
28 [A5]	Mischer Heizkreis 2 zu
29-31	----
32-34	----
36 [A8]	Mischer Heizkreis 1 auf
	+ Brücke [35 zu 23]
37 [A9]	Mischer Heizkreis 1 zu
	+ Brücke [38 zu 23]
39 [A10]	Zubringerpumpe
40	----
41	Netzversorgung Relais über Sicherung
	(z.B. Brücke zu 22 = L1')



Anlage 08 = Merlin 4444 => 4-stufige Kaskade

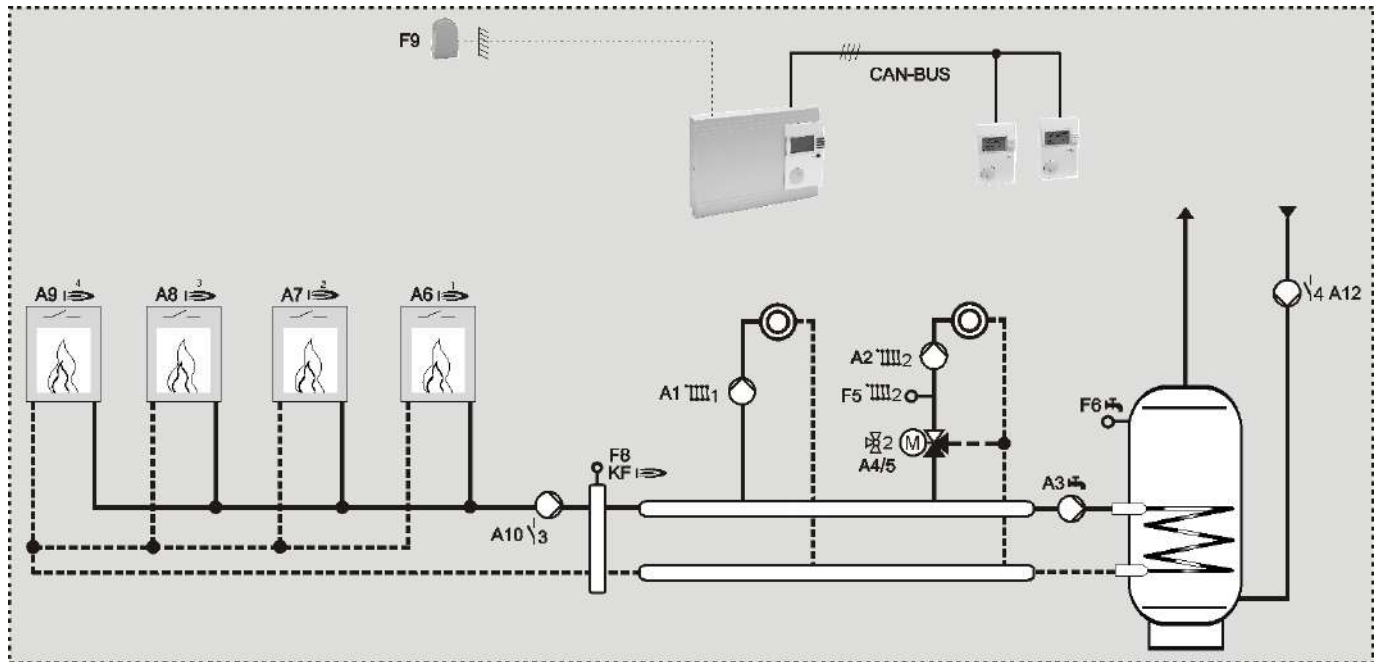

**Klemmenbelegung**

**Fühler [Fx] + GND**

1 [F9]	Außenfühler
2 [F8]	Sammlerfühler
3 [F6]	Speicherfühler
4 [F5]	Vorlauffühler Heizkreis 2
5+6 [FBR]	optional FBR2 (FBR1) für Heizkreis 1
6 [F2]	optional Raumfühler für Heizkreis 1
7	----
8	----
9 [F12]	optional Warmwasserspeicher unten
10	----
11	----
12 [F15]	optional Raumfühler für Heizkreis 2
12+13 [FBR]	optional FBR2 (FBR1) für Heizkreis 2
14+15	optional eBUS DCF
16+17	Datenleitung CAN-BUS
18+19	Spg.Versorgung CAN-BUS

**Netz [Ax] + N + ⊕**

20	N-Leiter Netz
21	Netzversorgung Gerät
24 [A1]	Pumpe Heizkreis 1
25 [A2]	Pumpe Heizkreis 2
26 [A3]	Speicherladepumpe
27 [A4]	Mischer Heizkreis 2 auf
28 [A5]	Mischer Heizkreis 2 zu
30+31 [A6]	WE1
33+34 [A7]	WE2
35+36 [A8]	WE3
37+38 [A9]	WE4
39 [A10]	Sammlerpumpe
40 [A12]	Zirkulationspumpe
41	Netzversorgung Relais über Sicherung (z.B. Brücke zu 22 = L1')

**Anlage 09 = Kühlfunktion im Heizkreisrücklauf**

! Für diese Anlage muss nach der Auswahl „09“ die Solarfunktion separat programmiert werden!  
MF4 Funktion = 27 (Solar)

- Max T-Speicher WW = 60°C (Maximale Speichertemperatur für Solarladung)
- MF4 Hyst = 5K Einschalt Differenz

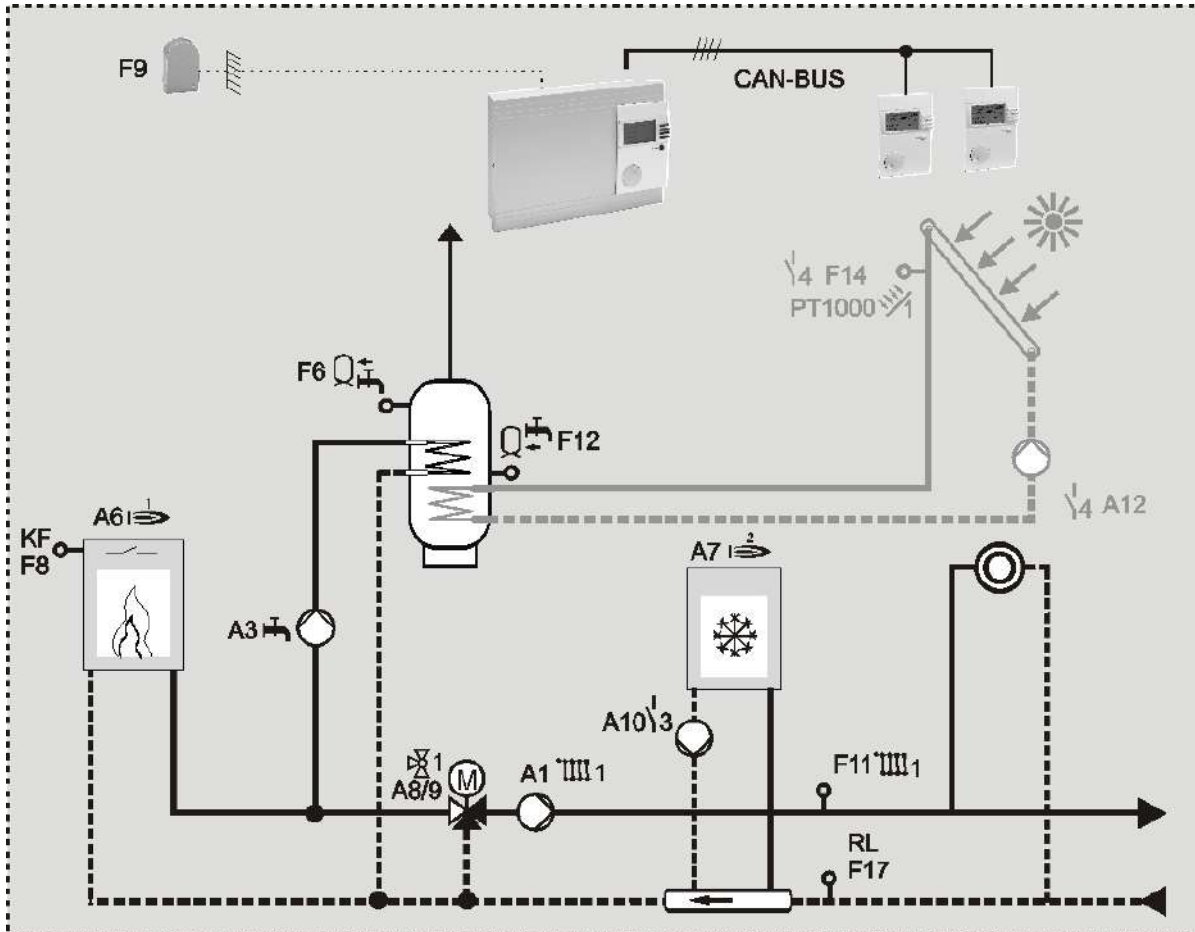

**Klemmenbelegung**

**Fühler [Fx] + GND**

1 [F9]	Außenfühler
2 [F8]	WE1 Fühler
3 [F6]	Speicherfühler
4	----
5+6 [FBR]	optional FBR2 (FBR1) für Heizkreis 1
6 [F2]	optional Raumfühler für Heizkreis 1
7	----
8 [F11]	Vorlauffühler Heizkreis 1
9 [F12]	optional Warmwasserspeicher unten
10	----
11 [F14]	optional Fühler Multifunktionsrelais 4 (PT1000; z.B. Fühler Solarkollektor)
12	----
13 [F17]	Rücklauffühler Kältemaschine
14+15	optional eBUS DCF
16+17	Datenleitung CAN-BUS
18+19	Spg.Versorgung CAN-BUS

**Netz [Ax] + N + ⊕**

20	N-Leiter Netz
21	Netzversorgung Gerät
24 [A1]	Pumpe Heizkreis 1
25	----
26 [A3]	Speicherladepumpe
27	----
28	----
30+31 [A6]	WE1 / Brenner 1
33+34 [A7]	Kältemaschine
36 [A8]	Mischer Heizkreis 1 auf + Brücke [35 zu 23]
37 [A9]	Mischer Heizkreis 1 zu + Brücke [38 zu 23]
39 [A10]	WE2 Pumpe
40 [A12]	optional Solarpumpe
41	Netzversorgung Relais über Sicherung (z.B. Brücke zu 22 = L1')

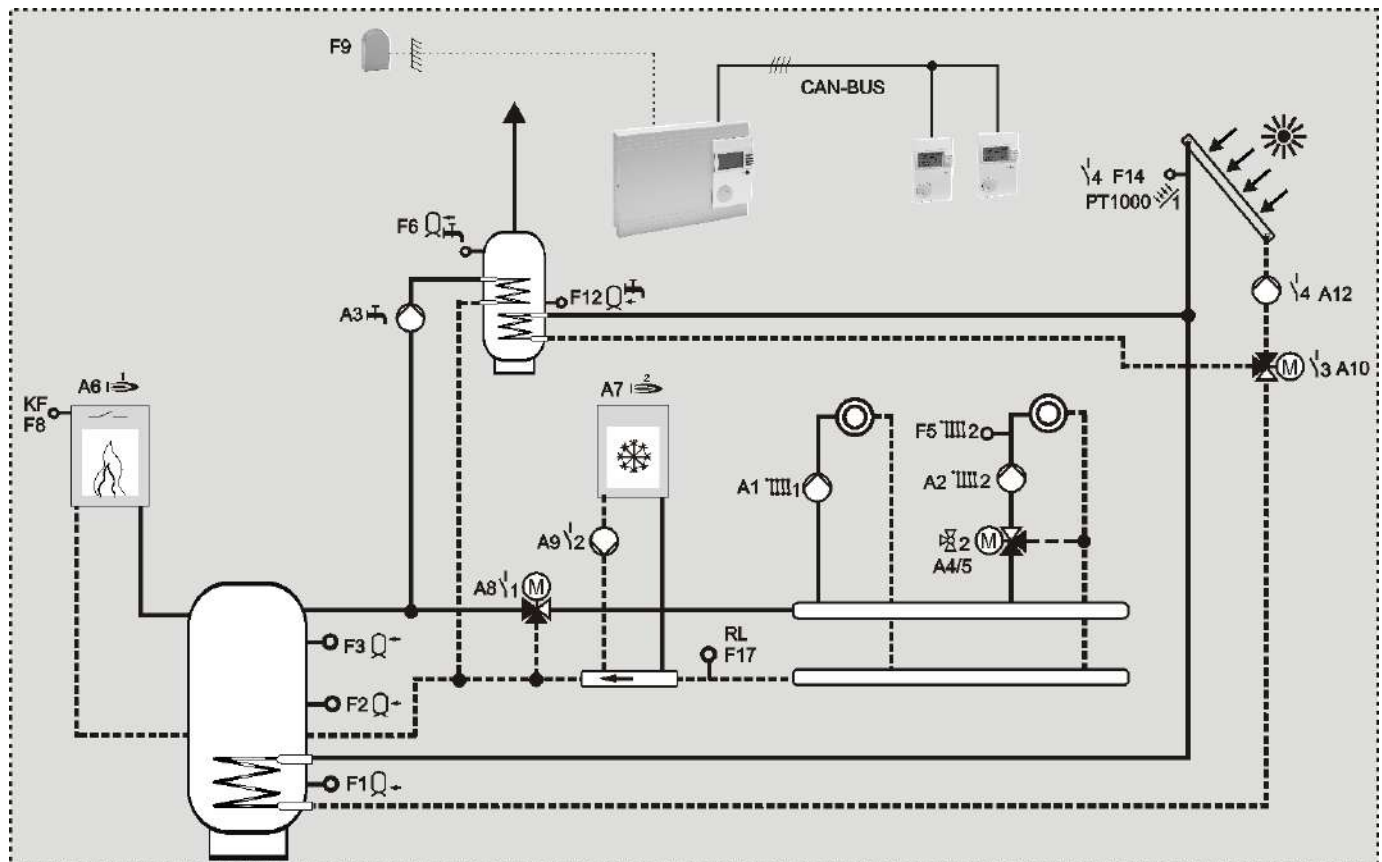

**Anlage 10 = Zentrale Kühlfunktion und Solareinbindung**

**Klemmenbelegung**
**Fühler [Fx] + GND**

1 [F9]	Außenfühler
2 [F8]	WE1 Fühler
3 [F6]	Speicherfühler
4 [F5]	Vorlauffühler Heizkreis 2
5 [F3]	Pufferfühler Oben
6 [F2]	Pufferfühler Mitte
7 [F1]	Pufferfühler Unten
8	----
9 [F12]	Warmwasserspeicher unten
10	----
11 [F14]	Fühler Solarkollektor (PT1000)
12 [F15]	optional Raumfühler für Heizkreis 2
13 [F17]	Rücklauffühler Kühlmaschine
14+15	optional eBUS DCF
16+17	Datenleitung CAN-BUS
18+19	Spg.Versorgung CAN-BUS

**Netz [Ax] + N + ⊕**

20	N-Leiter Netz
21	Netzversorgung Gerät
24 [A1]	Pumpe Heizkreis 1
25 [A2]	Pumpe Heizkreis 2
26 [A3]	Speicherladepumpe
27 [A4]	Mischer Heizkreis 2 auf
28 [A5]	Mischer Heizkreis 2 zu
30+31 [A6]	WE1 / Brenner 1
33+34 [A7]	Kältemaschine
36 [A8]	Umschaltventil Kühlbetrieb + Brücke [35 zu 23]
37+38 [A9]	WE2 Pumpe
39 [A10]	Umschaltventil Solar Speicher WW<->PU
40 [A12]	Solarpumpe
41	Netzversorgung Relais über Sicherung (z.B. Brücke zu 22 = L1')

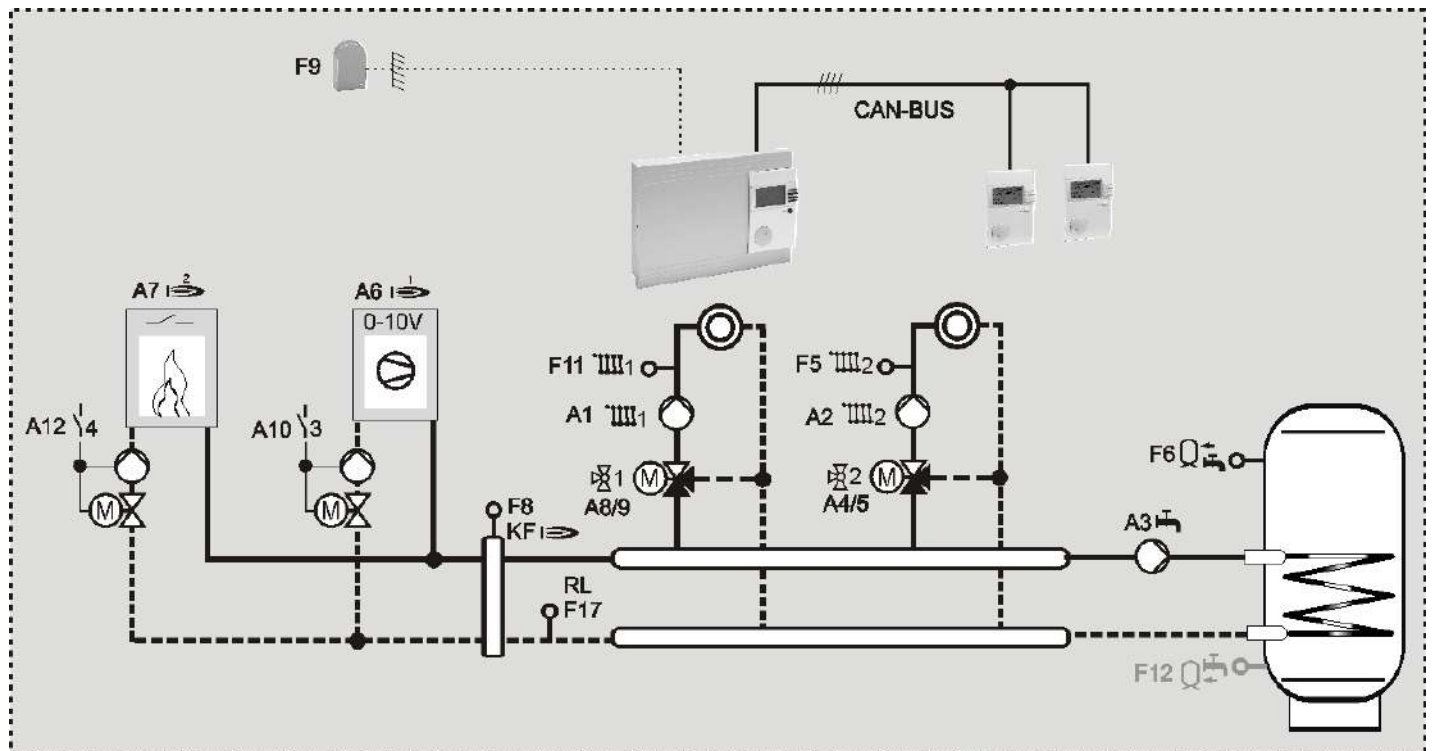
Anlage 11 => Wärmepumpe mit zus. WE



**Klemmenbelegung**

**Fühler [Fx] + GND**

1 [F9]	Außenfühler
2 [F8]	Sammlerfühler
3 [F6]	Speicherfühler
4 [F5]	Vorlauffühler Heizkreis 2
5+6 [FBR]	optional FBR2 (FBR1) für Heizkreis 1
6 [F2]	optional Raumfühler für Heizkreis 1
7	----
8 [F11]	Vorlauffühler Heizkreis 1
9 [F12]	optional Warmwasserspeicher unten
10	----
11	----
12 [F15]	Sammelstörung Wärmepumpen
13 [F17]	Rücklauffühler Wärmepumpe
14+15	optional eBUS DCF
16+17	Datenleitung CAN-BUS
18+19	Spg.Versorgung CAN-BUS

**Netz [Ax] + N + ⊕**

20	N-Leiter Netz
21	Netzversorgung Gerät
24 [A1]	Pumpe Heizkreis 1
25 [A2]	Pumpe Heizkreis 2
26 [A3]	Speicherladepumpe
27 [A4]	Mischer Heizkreis 2 auf
28 [A5]	Mischer Heizkreis 2 zu
30+31 [A6]	WE1 Wärmepumpe
33+34 [A7]	WE2
36 [A8]	Mischer Heizkreis 1 auf + Brücke [35 zu 23]
37 [A9]	Mischer Heizkreis 1 zu + Brücke [38 zu 23]
39 [A10]	WE1 Pumpe
40 [A12]	WE2 Pumpe
41	Netzversorgung Relais über Sicherung (z.B. Brücke zu 22 = L1')

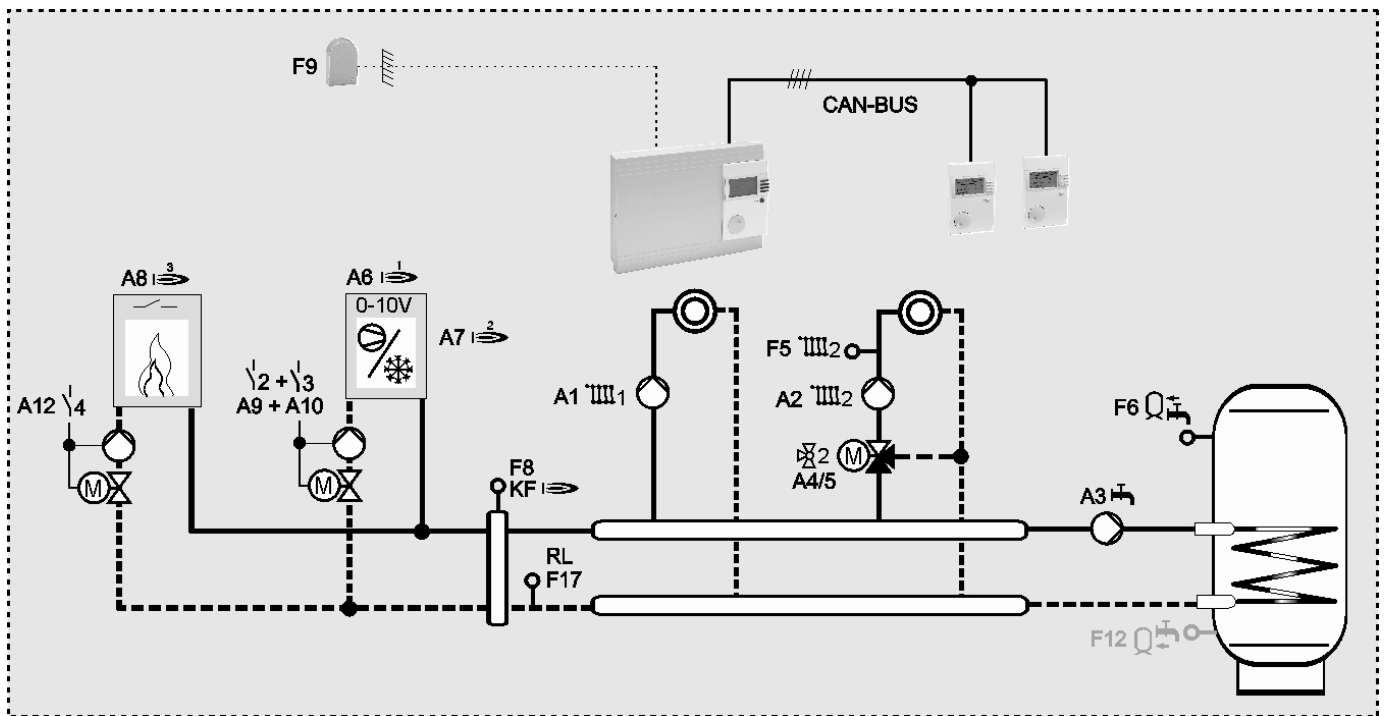
**Anlage 12 => Wärmepumpe mit zus. WE und Kühl-  
funktion**

**Klemmenbelegung**
**Fühler [Fx] + GND**

1 [F9]	Außenfühler
2 [F8]	Sammlerfühler
3 [F6]	Speicherfühler
4 [F5]	Vorlauffühler Heizkreis 2
5+6 [FBR]	optional FBR2 (FBR1) für Heizkreis 1
6 [F2]	optional Raumfühler für Heizkreis 1
7	----
8	----
9 [F12]	optional Warmwasserspeicher unten
10	----
11	----
12 [F15]	Sammelstörung Wärmepumpen
13 [F17]	Rücklauffühler Wärmepumpe
14+15	optional eBUS DCF
16+17	Datenleitung CAN-BUS
18+19	Spg.Versorgung CAN-BUS

**Netz [Ax] + N + ⊕**

20	N-Leiter Netz
21	Netzversorgung Gerät
24 [A1]	Pumpe Heizkreis 1
25 [A2]	Pumpe Heizkreis 2
26 [A3]	Speicherladepumpe
27 [A4]	Mischer Heizkreis 2 auf
28 [A5]	Mischer Heizkreis 2 zu
30+31 [A6]	WE1 / Wärmepumpe
33+34 [A7]	WE2 / Kältekontakt der Wärmepumpe
35+36 [A8]	WE3 / Wärmeerzeuger (Brenner)
37 [A9]	Pumpe WE1 + Brücke [38 zu 23]
39 [A10]	Pumpe WE2 (= WE1 im Kühlbetrieb)
40 [A12]	Pumpe WE3
41	Netzversorgung Relais über Sicherung (z.B. Brücke zu 22 = L1')

**Anlage 13 Wärmepumpe mit zus. WE, Kühlfunktion und Kombispeicher**

**!** Für diese Anlage muss nach der Auswahl „13“ die Solarfunktion separat programmiert werden!  
MF4 Funktion = 28 (Solar)

- Max T-Speicher PU = 85°C (Maximale Puffertemperatur für Solarladung)
- MF4 Hyst = 5K Einschalt Differenz

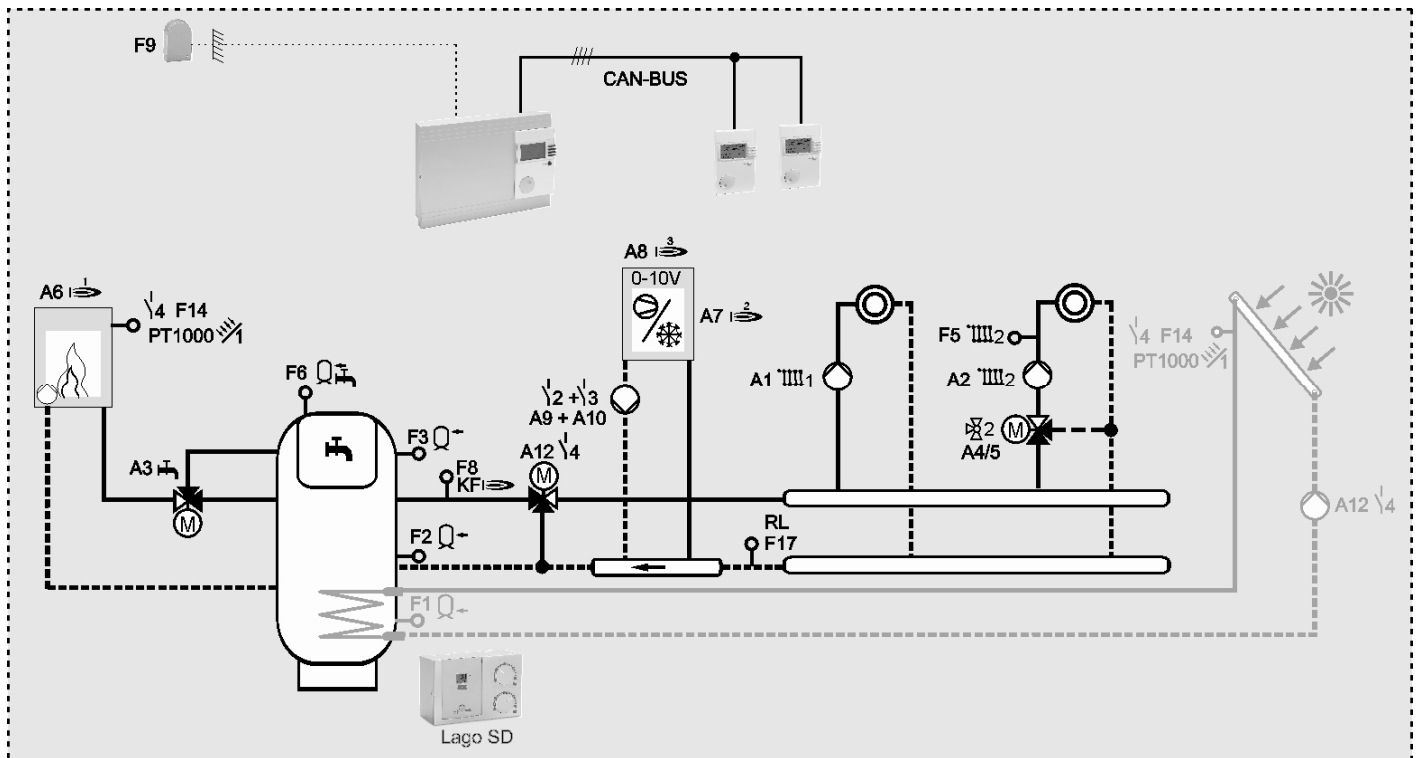

**Klemmenbelegung**

**Fühler [Fx] + GND**

1 [F9]	Außenfühler
2 [F8]	Sammlerfühler
3 [F6]	Speicherfühler
4 [F5]	Vorlauffühler Heizkreis 2
5 [F3]	Pufferfühler Oben
6 [F2]	Pufferfühler Mitte
7	----
8	----
9	----
10	----
11 [F14]	Vorlauffühler für Warmwasserbereitung
12 [F15]	Sammelstörung Wärmepumpen
13 [F17]	Rücklauffühler Wärmepumpe
14+15	optional eBUS DCF
16+17	Datenleitung CAN-BUS
18+19	Spg.Versorgung CAN-BUS

**Netz [Ax] + N + ⊕**

20	N-Leiter Netz
21	Netzversorgung Gerät
24 [A1]	Pumpe Heizkreis 1
25 [A2]	Pumpe Heizkreis 2
26 [A3]	Umschaltventil Speicherladung
27 [A4]	Mischer Heizkreis 2 auf
28 [A5]	Mischer Heizkreis 2 zu
30+31 [A6]	WE1 / Wärmeerzeuger (Brenner)
33+34 [A7]	WE2 / Kältekontakt der Wärmepumpe
35+36 [A8]	WE3 / Wärmepumpe
37 [A9]	Pumpe WE2= WP Kühlobetrieb + Brücke [38 zu 23]
39 [A10]	Pumpe WE3= WP
40 [A12]	Umschaltventil Kühlobetrieb
41	Netzversorgung Relais über Sicherung (z.B. Brücke zu 22 = L1')

**Solarinstallationen - Beispiele**

Über die MF-Relais 1-4 können verschiedenste Solaranlagen aus Einzelfunktionen zusammengestellt werden.

Wenn die MF-Relais 1+2 für Solarfunktionen genutzt werden, kann der Heizkreis 1 nur als direkter Heizkreis genutzt werden.

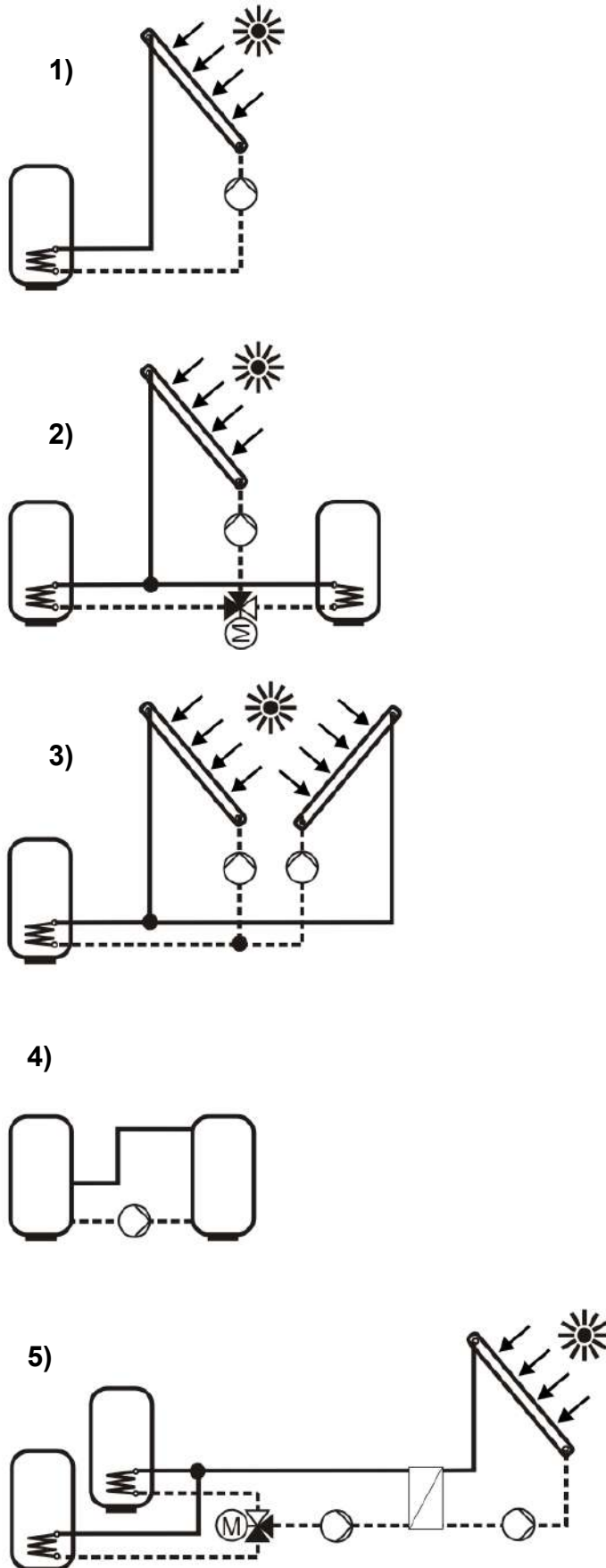
**Kürzel => Bezeichnung (Fühler oben, mitte, unten)**

WW => Warmwasserspeicher (F6, F12)

PU => Pufferspeicher für Heizbetrieb (F3, F2, F1)

Sp 3 => z.B. Schwimmbad (F15)

MF-Relais => Multifunktionsrelais (F11, F12, F13, F14)

△ Wird nur ein Kollektorfeld angesteuert, so muss die Ladepumpe auf MF4 programmiert werden. Bei einer Ost-West Anlage muss die zweite Kollektorpumpe auf MF3 programmiert werden (PT1000 Fühler).

**1)** Wird nur ein Speicher solar beladen, so muss das MF4-Relais als Speicherladepumpe (27, 28, 29 je nach Art des Speichers/Fühler) programmiert werden. Die Programmierung als Kollektorpumpe ist in diesem Fall nicht zielführend.

**2)** Werden zwei oder alle drei Speicher solar beladen, so können die MF-Relais bei entsprechender Hydraulik -alle Speicher sind parallel über Ladepumpen an den Kollektor angebunden- als Speicherladepumpen (27, 28, 29) programmiert werden.

Für die dargestellte Hydraulik wird auf MF4 eine Kollektorpumpe (23) programmiert. Die Umschaltung auf die verschiedenen Speicher erfolgt über die Umschaltventile

07 => WW auf PU

08 => PU auf Sp3

09 => WW auf Sp3 (wenn kein PU vorhanden)

Die Priorität der Beladung der Speicher ist festgelegt und kann nicht verändert werden.

Prio 1 => Warmwasserspeicher

Prio 2 => Pufferspeicher

Prio 3 => Schwimmbad bzw. Speicher 3

**3)** Bei einer Ost-West Anlage (2 getrennte Kollektorfelder) werden auf MF4 und auf MF3 Kollektorpumpen für die einzelnen Kollektorfelder programmiert. Bei mehreren Speichern werden die Speicher durch Umschaltventile (07, 08, 09) auf MF1 oder MF2 getrennt.

**4)** Bei Kaskadenspeichern mit Umladepumpe kann die Pumpe über die Funktion 30 (WW) bzw. 31 (PU) angesteuert werden.

**5)** Bei Beladung eines oder mehrerer Speicher über einen Wärmetauscher, muss auf MF4 die Kollektorpumpe programmiert werden (23). Die Pumpe zwischen Wärmetauscher und Speicher wird als Kollektorpumpe (23) auf einem anderen MF-Relais programmiert.

△ Bei einer Ost-West Anlage muss der zweite Kollektor über MF3 (23) angebunden werden (PT 1000 Fühler).

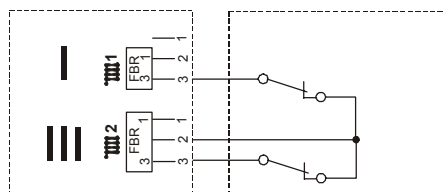
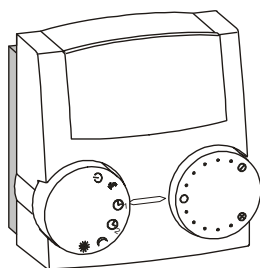
Zubehör**Die Bedienmodule Merlin BM, BM 8 und Lago FB**

(Nur für Reglertypen mit CAN-BUS Anschluss)

Anschluss: Klemme [16+17+18+19]

Der Regler ermöglicht den Anschluss eines Bedienmoduls Merlin BM, BM8 und Lago FB für jeden Heizkreis über eine Busleitung. Durch das Bedienmodul können verschiedene Bedienungsfunktionen und die Überwachung der Anlagenwerte in den Wohnraum verlagert werden.

Hierdurch wird ein Höchstmaß an Komfort ermöglicht. Eine genaue Beschreibung des gesamten Funktionsumfangs liefern die technischen Beschreibungen der Bedienmodule.

- Anzeige der Anlagenparameter
- Eingabe der Heizkreisparameter
- Raumtemperaturregelung
- Automatische Adaption der Heizkurve (nicht Lago FB)

**Fernbedienung FBR2**

Anschluss für HK1: Klemme [5+GND+6]

Anschluss für HK2: Klemme [12+GND+13]

- Drehpoti zur Veränderung der Raumsolltemperatur  
Einstellbereich: ( $\pm 5$  K)
- Raumregelung über den integrierten Raumfühler
- Drehschalter zur Betriebsartenwahl
  - ☐ Bereitschaft/AUS (nur Frostschutz)
  - ☉<sub>1</sub> Automatikbetrieb (nach Zeitprogramm 1 im Regler)
  - ☉<sub>2</sub> Automatikbetrieb (nach Zeitprogramm 2 im Regler)
  - ☾ 24h Nachtbetrieb (Absenkttemperatur)
  - ☼ 24h Tagbetrieb (Komforttemperatur)
  - ☀ Sommerbetrieb (Heizen AUS, nur Warmwasser)

Ihre FBR unterstützt -nach Ausführung- einen Teil dieser Betriebsarten.

**!** Die Betriebsart am Regler muss auf ☉ stehen.

Der Regler kann auch mit einer FBR1 betrieben werden.

**Telefonschalter**

Mit einem Telefonschalter, kann die Heizung in den Heizbetrieb ☼ geschaltet werden. Für die Installation werden die Anschlussklemmen des Reglers für die Fernbedienung FBR genutzt (siehe Anschlussplan). Sobald zwischen Klemme ([5+GND bei HK1] und [13+GND bei HK2]) ein Kurzschluss erkannt wird, schaltet der zugeordnete Heizkreis in den Heizbetrieb. Zusätzlich wird die Warmwasserbereitung aktiviert (nur in Reglern mit Warmwasserbereitung). Wenn der Kurzschluss aufgehoben wird, heizt der Regler wieder nach dem eingestellten Heizprogramm.

- △ Wird der Heizkreis durch ein Bedienmodul fernbedient, so muss der Anschluss des Telefonschalters am Bedienmodul erfolgen.

**DCF-Empfänger**

Anschluss: Klemme [14, 15]

Der Regler kann einen eBUS DCF Empfänger auf den eBUS FA-Klemmen auswerten.

Ist der DCF Empfänger angeschlossen, wird die Uhrzeit des Reglers aktualisiert, sobald der DCF eine gültige Zeit auf dem BUS sendet.

Wenn die Uhrzeit sich nach spätestens 10 min nicht korrigiert, wählen Sie einen anderen Montageort für den DCF (z.B. andere Wand– nicht in der Nähe von TV-Geräten, Monitoren oder Dimmern).

### PC

Mit der Parametrierungssoftware *ComfortSoft* können alle anlagenspezifischen Parameter eingestellt und abgefragt werden. Die Parameter können in einem vorgebbaren Zeitraster im PC gespeichert, graphisch dargestellt und ausgewertet werden. Zur Verbindung mit dem PC benötigen Sie das CoCo PC active, das in Verbindung mit einem Modem auch das Versenden von Fehlermeldungen per SMS und die Fernabfrage von Reglerdaten unterstützt.

### Systembus

Dieser Regler kann durch Zusatzmodule, die über den integrierten BUS angeschlossen werden, modular erweitert werden. Das System kann in der Maximalausstattung zur Regelung der folgenden Komponenten einer Heizungsanlage verwendet werden

- 1-8 WE (modulierend oder schaltend)
- 1-15 gemischte witterungsgeführte Heizkreise
- 0-15 Raumregler (digital oder analog)
- 1 Solarsystem (2 Kollektoren, 2 Speicher)
- 1 Feststoffkessel

Die verschiedenen Komponenten werden einfach an den System-BUS angekoppelt. Die Module melden sich selbstständig im System an und suchen sich über die eingestellte Buskennung (Heizkreisnummer bzw. Kesselnummer) ihre Kommunikationspartner.

### Die Buskennung

#### Bei Mischerreglern und Bediengeräten

Die Buskennung (00-15; Parameter der Fachmannebene) stellt eine Nummerierung der Heizkreise der Anlage dar. Jedes Bedienmodul und jedes Mischermodul erhält als Buskennung die Nummer des zugeordneten Heizkreises.

- Heizkreisnummern (00-15) dürfen nicht zweifach vergeben werden.
- Die Heizkreisnummern 00 und 01 dürfen nicht gleichzeitig verwendet werden.
- Die Heizkreise werden mit „01“ beginnend durchnummeriert.
- Die Heizkreisnummer 00 bitte nur bei Austauschreglern verwenden, wenn die „00“ im ausgetauschten Regler verwendet wurde.

#### Vorbelegung

- Heizkreis 1 → 01
- Heizkreis 2 → 02

**!** Nach der Einstellung aller Buskennungen muss die Heizanlage einmal stromlos geschaltet werden.

## Fühler

### Fühlerwerte / Kennlinie

Temperatur	5KOhm NTC	1KOhm PTC	PT1000
-60 °C	698961 Ω	470 Ω	
-50 °C	333908 Ω	520 Ω	
-40 °C	167835 Ω	573 Ω	
-30 °C	88340 Ω	630 Ω	
-20 °C	48487 Ω	690 Ω	922 Ω
-10 °C	27648 Ω	755 Ω	961 Ω
0 °C	16325 Ω	823 Ω	1.000 Ω
10 °C	9952 Ω	895 Ω	1.039 Ω
20 °C	6247 Ω	971 Ω	1.078 Ω
25 °C	5000 Ω	1010 Ω	
30 °C	4028 Ω	1050 Ω	1.118 Ω
40 °C	2662 Ω	1134 Ω	1.155 Ω
50 °C	1801 Ω	1221 Ω	1.194 Ω
60 °C	1244 Ω	1312 Ω	1.232 Ω
70 °C	876 Ω	1406 Ω	1.270 Ω
80 °C	628 Ω	1505 Ω	1.309 Ω
90 °C	458 Ω	1607 Ω	1.347 Ω
100 °C	339 Ω	1713 Ω	1.385 Ω
110 °C	255 Ω	1823 Ω	1.422 Ω
120 °C	194 Ω	1936 Ω	1.460 Ω

Auslieferungszustand = 5KOhm NTC Fühler.

Die Inbetriebnahmeebene zur Einstellung der verwendeten Fühler erscheint nach dem Einschalten der Versorgungsspannung einmalig beim Wechsel in den Bedienmodus. Sie kann durch ein kurzes Abschalten der Versorgungsspannung wieder aktiviert werden.

#### Ausnahmen:

- Die Fühlereingänge F13 + F14 sind immer mit einem PT1000 Fühler zu betreiben.
- Bei Anschluss einer analogen Fernbedienung FBR wird diese automatisch erkannt. Somit ist die bisherige und die neue Version an den Regler anschließbar.
- Der Regler beinhaltet die Möglichkeit, durch Anschluss eines Raumfühlers an den FBR-Klemmen 1 und 2 eine raumtemperaturgeführte Regelung durchzuführen. Für diesen Fall kann nur ein 5KOhm NTC Fühler verwendet werden.



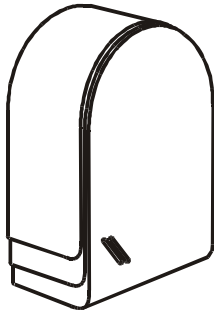

### Außenfühler AF

#### Montageort:

- Möglichst an einer Nord- oder Nordostwand hinter einem beheizten Raum
- Ca. 2,5 m über dem Erdboden
- Nicht über Fenstern oder Luftschächten

#### Montage:

- Deckel abziehen
- Fühler mit beiliegender Schraube befestigen



### Tauchfühler KF / SPF

#### Montageort:

- Tauchhülse für Thermometer, Temperaturregler und Kesselfühler im Heizkessel
- Im Tauchrohr des Warmwasserspeichers (meist an der Stirnseite des Speichers)
- 

#### Montage:

- Fühler so weit wie möglich in das Tauchrohr einschieben.

**!** Das Tauchrohr muss trocken sein.

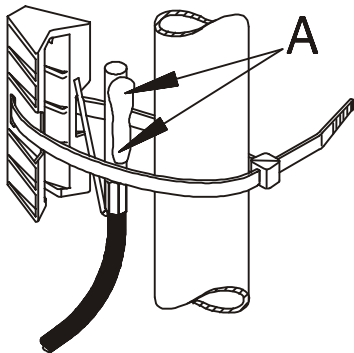

00990-01

### Vorlauffühler VF

#### Montageort:

- Bei Kesselsteuerung anstelle des Kesselfühlers KF möglichst dicht hinter dem Kessel am Heizungs-vorlaufrohr
- Bei Mischerbetrieb  ca. 0,5 m hinter der Umwälz-pumpe

#### Montage:

- Vorlaufrohr gut säubern
- Wärmeleitpaste auftragen (A)!
- Fühler mit Spannband befestigen



**Inbetriebnahme****Ablauf**

1. Bitte lesen Sie diese Anleitung vor der Inbetriebnahme sorgfältig durch
2. Regler montieren und elektrisch anschließen
3. Einstellen der Adresse des Reglers (=IO Modul) durch den Dip-Schalter auf der Leiterplattenabdeckung
4. Spannungsversorgung einschalten
5. Warten bis die Anzeige „Installation“ erscheint
6. **[Ende]** Installation beenden (Standardwerte) oder
7. **[OK]** Installation starten
8. ☉ 1. Wert einstellen oder mit
9. **[Standard]** Standardwert laden
10. **[OK]** Wert speichern und nächster Wert ...
11. **[Zurück]** vorherigen Wert anzeigen ...
12. Die Installation muss vollständig durchlaufen werden => Standardanzeige
13. F-Taste [4] Programmschalter betätigen und mit ☉ Betriebsart verstellen z.B. Automatik 1 (siehe Seite 8)

**Installation**

Alle Werte dieser Ebene müssen nacheinander –ohne Unterbrechung– eingegeben werden

Sprache	Sprache einstellen
Uhrzeit	Stunde und Minute einstellen
Datum	Jahr, Monat, Tag einstellen

Bezeichnung	Wertebereich	Standard	EW
BUS-Kennung BM	(00), 01-15	01	
Terminal Adresse	AUS, 01 - 30	01	
Regler Adresse	01 - 16	01	
BUS-Kennung HK1	(00), 01-15	01	
BUS-Kennung HK2	(00), 01-15	02	
Anlagenwahl	----, 01 - 13	----	
Regelungstyp	00 – 06	03	
WE1 Typ *)	00 – 09	03	
WE BUS *)	00 – 05	00	
Gradient *)	Ein/Aus	Aus	
WE2 Typ *)	00 – 22	00	
WE2 Speicher *)	00 - 03	00	
WE3 Typ *)	00 – 09	00	
WE4 Typ *)	00 – 09	00	
Puffer Typ *)	00, 01, 02	00	
Kühlbetrieb	Aus/Ein	Aus	
HK Funktion <sup>HK1</sup>	Standard, T-Vorl konst, Schwimmbad, WW, Rücklauf	Standard	
HK Funktion <sup>HK2</sup>	siehe HK1	Standard	
Leistung/Stufe	00 – 9950 KW	00 KW	
Fortsetzung siehe nächste Seiten			

**Grundeinstellungen****Deutsch**

Wählen Sie die Sprache

**Uhrzeit**

Geben Sie die aktuelle Uhrzeit ein

**Jahr/Monat/Tag**

Geben Sie das aktuelle Datum ein

**Konfiguration****BUS-Kennung BM** (=> Heizkreisnummer)

(Nur bei Montage auf dem Sockel im Wohnraum)

Hier wird die Heizkreisnummer des Heizkreises eingestellt, der durch den „internen Raumregler“ des Bedienmoduls BM-T geregelt werden soll. Dies kann ein beliebiger Heizkreis der Heizanlage sein.

- !** Aus = Nutzung als reines Terminal  
=> Nur Bedienung des IO-Reglers

Die Heizkreise werden mit „01“ beginnend durchnummeriert. Heizkreisnummern dürfen nicht zweifach vergeben werden. Bei Austauschreglern jedoch bitte exakt die Heizkreisnummern des ausgetauschten Reglers einstellen.

**Terminal Adresse**

Das BM-T ist ein Terminal = Eingabegerät für einen IO-Regler. Bei mehreren Terminals auf dem BUS müssen diese verschiedene Terminal Adressen erhalten (=Durchnummerieren).

- !** Die Solarfernanzeige Lago FB T-SD ist ein Solar-Terminal der Adresse „1“. Ist dieses Gerät auf dem BUS, so muss die Terminal Adresse des BM-T mindestens auf „2“ eingestellt werden.

- !** Aus = Nutzung als reines Heizkreis BM  
=> Nur Bedienung des Heizkreises

**Regler Adresse**

Hier muss die Nummer des zu bedienenden Reglers eingestellt werden. Sind mehrere IO-Regler mit Terminalbedienung auf dem BUS, so müssen diese verschiedene Adressen (Nummern) erhalten. Am Regler wird diese Nummer durch den Dip-Schalter unter dem Deckel eingestellt (Verstellung wirksam nach ca. 25 sek).

**BUS-Kennung HK 1/2** (Heizkreisnummer)

Hier werden die Heizkreisnummern für die beiden Heizkreise des Reglers eingestellt.

Die Heizkreise werden mit „01“ beginnend durchnummeriert. Heizkreisnummern dürfen nicht zweifach vergeben werden. Bei Austauschreglern jedoch bitte exakt die Heizkreisnummern des ausgetauschten Reglers einstellen (siehe Seite 63).

\*) bei Auswahl der Funktion Mischererweiterung werden diese Parameter übersprungen (Einstellung ist nicht erforderlich).

**Anlagenwahl** (Wahl der Grundfunktion des Reglers)

Mit diesem Einstellwert können die weiteren Werte der Ebene Konfiguration vorbelegt werden (siehe auch Anlagenbeschreibung ab Seite 47).

Bei Anwahl des Einstellwertes Anlage zeigt dieser immer „----“, = keine Änderung der Vorbelegung => Werte bleiben auf früher gewähltem Stand stehen (Werte bei Auslieferung: Merlin 0634 2-stufiger Brenner; Warmwasserbereitung zwei gemischte Heizkreise).

- 01 = [4034] => Kaskadenregler für modulierende WE
- 02 = [4834] => Kaskadenregler für schaltende WE
- 03 = [3611] => 0-10V Regler
- 04 = [0634] => Standardregler mit 2-stufigem WE
- 05 = 2WE-Regler => 2 WE Kaskade über Relais
- 06 = [6644] => Puffer- und Pelletregler mit Solarfunktion
- 07 = [1144] => Mischererweiterung \*)
- 08 = [4444] => 4-stufige Kaskade
- 09 = Kühlfunktion im Heizkreisrücklauf
- 10 = Zentrale Kühlfunktion und Solareinbindung
- 11 = Wärmepumpe mit zus. WE
- 12 = Wärmepumpe mit zus. WE und Kühlfunktion
- 13 = Wärmepumpe mit zus. WE, Kühlfunktion und Kombispeicher

Bei Auswahl der Funktion Mischererweiterung werden die folgenden Parameter bis zum Parameter [Kühlbetrieb] übersprungen (diese Parameter sind nicht erforderlich).

**Regelungstyp** (Algorithmus für Regler)

- 00 = Kein Wärmeerzeuger (Mischererweiterung)
- 01 = Einstufiger WE schaltend
- 02 = Einstufig modulierend
- 03 = Zweistufiger WE schaltend (zweite Stufe über A7)
- 04 = Zwei einzelne WE schaltend (zweiter WE über A7)
- 05 = Mehrstufig schaltend (Kaskade über BUS)
- 06 = Mehrstufig modulierend (Kaskade über BUS)

**!** Bei Betrieb von Wärmepumpen ist in jedem Fall der Regelungstyp Mehrstufig zu wählen (05/06)!

**WE1 Typ** (Art des ersten Wärmeerzeugers)

- 00 = Relais hat keine Funktion
- 01 = Einschalten Wärmeerzeuger
- 07 = Einschalten = Wärmepumpe!
- 08 = Einschalten Kühlen 1
- 09 = Einschalten Kühlen 2

**WE BUS** (Anschluss für WE)

- 00 = Relais => Standard (schaltender WE)
- 01 = CAN-BUS => Standard (Kaskade schaltend)
- 02 = eBUS => WE ohne Temperaturregler  
=> Vorgabe Modulationsgrad  
=> Standard (Kaskade modulierend)
- 03 = eBUS => WE mit Temperaturregler  
=> Vorgabe Solltemperatur  
[bei Kaskade nicht geeignet]
- 04 = 0-10V Vorgabe der Solltemperatur [T-WE Soll]  
nur bei Regelungstyp = 01, 02 oder 03  
oder 07  
Brennerrelais werden parallel angesteuert  
Fühler KF [F8] muss angeschlossen werden
- 05 = 0-10V Vorgabe Modulationsgrad  
nur bei Regelungstyp = 02, 06

**Gradient**

Ein = WE1 Abschaltung nach Gradientenverfahren  
Aus = WE1 Abschaltung bei Sollwert + Hysterese

Siehe auch unter  
„Schaltverhalten des WE mit Gradientenverfahren“

**WE2 Typ** (Art des zweiten WE => A7)

(Bei WE1 mit 2-stufigem Brenner – nicht aktiv)

- 00 = Kein zweiter Wärmeerzeuger
- 01 = Einstufiger WE schaltend
- 07 = Wärmepumpe
- 08 = Kühlen 1
- 20 = Feststoffeinbindung  
(zusätzlicher nicht regelbarer WE)  
zum Schaltverhalten siehe Parameter WE2-Speicher
- 21 = Sammlerpumpe
- 22 = Pumpe für WE1  
(z.B. zusätzlicher WE bei Kaskaden)

**WE2 Speicher** (Wärmespeicher für WE2)

(Nur bei WE2 Typ = Feststoff)

Anfahrentlastung gilt übergeordnet:

EIN:  $T\text{-WE2} > \text{Min } T\text{-WE2}$   
AUS:  $T\text{-WE2} < [\text{Min } T\text{-WE2} - 5\text{K}]$   
T-WE2 = Temperatur des Feststoffkessels

00 = Heizen gegen Sammler (kein Speicher) => F8  
EIN:  $T\text{-WE2} > [F8 + \text{Hyst Brenner } 2 + 5\text{K}]$   
AUS:  $T\text{-WE2} < [F8 + \text{Hyst Brenner } 2]$

01 = Heizen gegen Puffer-Speicher => F1, F3  
EIN:  $T\text{-WE2} > [F3 + \text{Hyst Brenner } 2 + 5\text{K}]$   
AUS:  $T\text{-WE2} < [F1 + \text{Hyst Brenner } 2]$

02 = Heizen gegen WW-Speicher => F6  
EIN:  $T\text{-WE2} > [F6 + \text{Hyst Brenner } 2 + 5\text{K}]$   
AUS:  $T\text{-WE2} < [F6 + \text{Hyst Brenner } 2]$

03 = Heizen gegen Speicher III (Schwimmbad) => F15  
EIN:  $T\text{-WE2} > [F15 + \text{Hyst Brenner } 2 + 5\text{K}]$   
AUS:  $T\text{-WE2} < [F15 + \text{Hyst Brenner } 2]$

**Schaltverhalten**

Das Einschalten der Pumpe erfolgt, wenn die Temperatur des Feststoffkessels die Temperatur des Referenzfühlers um die Hysterese (Hyst Brenner 2 + 5K) übersteigt. Die Abschaltung erfolgt, wenn die Temperatur um 5K unter diese Einschalttemperatur fällt.

**Anfahrentlastung**

Die Abschaltung erfolgt, wenn die Temperatur des Feststoffkessels die eingestellte Grenztemperatur (Min T-WE2) um 5K unterschreitet. Die Pumpe wird wieder freigegeben, wenn die Temperatur des Feststoffkessels über die eingestellte Grenztemperatur (Min T-WE2) steigt.

**WE3 Typ** (Art des dritten WE => A8)

- 00 = Kein dritter Wärmeerzeuger => Multifunktion MF1
- 01 = Einstufiger WE schaltend
- 07 = Wärmepumpe
- 08 = Kühlen 1
- 09 = Kühlen 2

**WE4 Typ** (Art des vierten WE => A9)

00 = Kein vierter Wärmeerzeuger =&gt; Multifunktion MF2

01 = Einstufiger WE schaltend

07 = Wärmepumpe

08 = Kühlen 1

09 = Kühlen 2

**Puffer Typ** (Speicherart des Heizungspuffers)

**!** Nach Aktivierung (01 oder 02) kann keine FBR für den Heizkreis 1 angeschlossen werden.

00 = kein Pufferspeicher für Heizbetrieb01 = Pufferspeicher für Heizbetrieb (F2, F3)

Die Aktivierung des WE1 erfolgt in Referenz zum Fühler „Puffer Oben“ (F3)

Die Ladepumpensperre wirkt auf den Fühler „Puffer Oben“.

WW-Ladepumpe EIN:

„Puffer Oben“ &gt; WWist + 5K Hysterese

WW-Ladepumpe AUS:

„Puffer Oben“ &lt; WWist

02 = Kombispeicher für Heiz und WW-Betrieb

Die Aktivierung des WE1 erfolgt in Referenz zum Fühler „Puffer Mitte“ (F2)

Die Ladepumpensperre wirkt auf den Kesselfühler KF.

WW-Ladepumpe EIN:

KF &gt; WWist + 5K Hysterese

WW-Ladepumpe AUS:

KF &lt; WWist

03 = passiver Pufferspeicher für Heizbetrieb (F1, F3)

Der Puffer wird nicht durch die konventionellen Wärmeerzeuger beladen. Die Nutzung erfolgt z.B. durch solare Pufferbeladung [Pufferladepumpe], [Rücklaufanhebung] oder [Umladepumpe für Pufferspeicher] (Fühler nutzbar).

In dieser Einstellung erfolgt keine Änderung der Regelung des Heizbetriebs gegenüber dem Betrieb ohne Puffer.

**Kühlbetrieb** (Raumkühlung über Betriebsart)

Die Betriebsart Kühlen und die erforderlichen Einstellwerte werden freigegeben. In der Betriebsart Kühlen können die Heizkreise zur Kühlung der Räume genutzt werden. Für diese Funktion ist eine Kältemaschine erforderlich.

**HK-Funktion HK 1/2** (Funktionswahl Heizkreis)**Standard => Standard Heizkreis**

T-Vorl konst =&gt; Regelung auf feste Vorlauftemperaturen Während der Heizzeiten (siehe Heizprogramm) wird der Heizkreis mit der eingestellten festen Vorlauftemperatur [T-Vorlauf Tag] gefahren, während der Absenkezeiten entsprechend mit der eingestellten festen Vorlauftemperatur [T-Vorlauf Nacht].

**Schwimmbad => Schwimmbadregelung**

(nur Heizkreis 2)

Diese Funktion kann zum Beheizen eines Schwimmbads genutzt werden. Der Mischer regelt die Vorlauftemperatur

für den Schwimmbadwärmetauscher. Der Fühler der Wassertemperatur des Schwimmbads wird an den Raumfühleranschluss für den Heizkreis (siehe FBR) angeschlossen [Klemme 5+GND bzw. 12+GND].

Die Regelung der Vorlauftemperatur wirkt entsprechend einer reinen Raumregelung [Raumeinfluss].

Der Sollwert für die Wassertemperatur kann im Bereich Benutzer in der zugehörigen Heizkreisebene eingegeben werden [T-Pool 1/2/3]. Das Heizprogramm wirkt. In der Absenkezeit wird nicht geheizt (nur Frostschutz). In der Anzeigeebene werden die Wassertemperatur und der aktuelle Sollwert angezeigt [T-Pool / T-Pool Soll].

**WW => Warmwasserkreis**

Diese Funktion kann zum Betreiben zusätzlicher Warmwasserkreise genutzt werden. Der Vorlauftemperaturfühler des Heizkreises wird im Warmwasserspeicher platziert.

Der Sollwert für die Warmwassertemperatur kann im Bereich Benutzer in der zugehörigen Heizkreisebene eingegeben werden [T-WW 1/2/3]. Das Heizprogramm für den Heizkreis wirkt als Freigabeprogramm für den Speicher. In der Absenkezeit wird die Speicher Solltemperatur auf 10°C gesetzt.

Die Warmwasservorrangfunktion des WE Reglers kann genutzt werden (Teilvorrang wirkt wie Vorrang).

**Rücklauf => Rücklaufanhebung über Mischer**

(nur für Heizkreis II)

Der Vorlauftemperaturfühler des Heizkreises wird als Rücklauftemperaturfühler des WE genutzt. Der Mischer regelt 24h auf den eingestellten Wert [Min T-Vorlauf] des Heizkreises.

**Einbauhinweis:** Mischer AUF => Vorlauf des WE wird in den Rücklauf gespeist (=> Rücklaufanhebung)  
Mischer ZU => Rücklauf der Heizkreise wird durchgeleitet. Bei geöffnetem Mischer muss die Zirkulation durch den WE sichergestellt sein (Kesselpumpe).

**Leistung / Stufe (WE Leistung für jede Stufe)**

(nur bei Kaskaden)

Anzeige der WE-Nummer und der Stufe =&gt; Auswahl mit Prog-Taste =&gt; Eingabe/Verstellen der Leistung des WE

- - - - = Stufe / WE nicht vorhanden

0 = Stufe / WE vorhanden und deaktiviert

Bei WE gleicher Leistung ist eine WE Freigabe ausreichend z.B.:

WE1 01 =&gt; 01

WE1 02 =&gt; 01

WE2 01 =&gt; 01 etc.

(je nach Anzahl der Wärmeerzeuger)

Automatische Zuordnung:

Nach einem Neustart oder neuer Konfiguration sucht der Regler die Bussysteme nach Wärmeerzeugern ab. In dieser Zeit (ca. 1 min) kann noch keine manuelle Eingabe der Leistung erfolgen [Anzeige „SCAN“]. Meldet sich ein Wärmeerzeuger mit Angabe der Leistung, wird diese Leistung in die Liste automatisch eingetragen. Meldet sich ein WE ohne Angabe der Leistung, so wird er mit 15KW in die Liste eingetragen. Dieser Wert kann anschließend manuell korrigiert werden.

Bezeichnung	Wertebereich	Standard	EW
MF(1-4) Funktion	00 - 34	00,00,01,02	
T-MF(1-4) Soll	10°C – 90°C	30°C	
MF(1-4) Hyst	2K – 10K	5K	
MF(1-4) Hyst Aus	2K – 10K	2K	
F15 Funktion	00 - 08	00	
E1 Funktion	00 - 03	00	
E2 Funktion	00 - 03	00	
BUS-Kennung HK1	00 - 15	01	
BUS-Kennung HK2	00 - 15	02	
BUS-Kennung BM	(00), 01-15	01	
5K Sensoren	5K, 1K	5K	

**Funktionen für die Zusatzrelais**

Die Multifunktionsrelais = MF-Relais sind jeweils mit einer Grundfunktion belegt

- MF-1: Mischer HK1 AUF (MF1 Funktion = 00)
- MF-2: Mischer HK1 ZU (MF2 Funktion = 00)
- MF-3: Sammlerpumpe (MF3 Funktion = 01)
- MF-4: Zirkulation (Zeit) (MF4 Funktion = 02)

Wenn diese Grundfunktion eines MF-Relais nicht benötigt wird (Konfiguration der Anlage in der Installations-Ebene), kann für jedes freie Relais eine der im Folgenden beschriebenen Funktionen gewählt werden.

Den MF-Relais √ 1-4 (A8-A12) ist jeweils ein Fühler √ 1-4 (F11-F14) zugeordnet (nur für Funktionen ab „20“). Ist ein weiterer Fühler für eine Funktion erforderlich, so ist dieser als F17 (Klemme 13) anzuschließen.

**Zu beachten!**

- ! Betrieb als 1144: Anwählbare MF-Funktionen => 02, 03,12,13,20,21,24,25,33,34
- ! Betrieb als 1144: Die Zirkulationspumpe wird nicht automatisch während der Antilegionellenfunktion gestartet.
- ! Wenn eine MF-Solarfunktion (07, 08, 09, 23, 27, 28, 29) aktiviert ist, darf kein externer Solarregler mehr angeschlossen werden.

Die für die MF-Relais √ 1-4 wählbaren Funktionen sind im Folgenden exemplarisch für das MF-Relais 1 beschrieben.

**MF(1-4) Funktion** (Funktionswahl MF-Relais)

**T-MF(1-4) Soll** (Schalttemperatur MF-Relais)

**MF(1-4) Hyst** (Einschalthysterese MF-Relais)

**MF(1-4) Hyst Aus** (Ausschalthysterese MF-Relais)

**00 = Keine MF-Funktion**

**01 = Sammlerpumpe**  
 EIN: Bei Wärmeanforderung eines Verbrauchers

AUS: Ohne Wärmeanforderung eines Verbrauchers  
 Bei Wärmeanforderung mindestens eines Verbrauchers der Anlage wird die Pumpe eingeschaltet. Nach Ausschalten des Brenners wirkt die Nachlauf Funktion.

**02 = Zirkulation (Zeit)**  
 Schaltung des Relais nach dem Zeitprogramm für die Zirkulationspumpe

**03 = Zubringerpumpe**  
 EIN: Bei Wärmeanforderung eines internen Verbrauchers  
 AUS: Ohne Wärmeanforderung eines internen Verbrauchers. Es erfolgt ein Pumpennachlauf.

**05 = Pumpe WE1**  
 Das Relais kann für die Ansteuerung der Kesselpumpe für den Wärmeerzeuger 1 genutzt werden.  
 (Relais schaltet mit Brennerrelais 1; Nachlauf=5 min)

**06 = Pumpe WE2**  
 Das Relais kann für die Ansteuerung der Kesselpumpe für den Wärmeerzeuger 2 genutzt werden.  
 (Relais schaltet mit Brennerrelais 2; Nachlauf=5 min)

**07 = Umschaltventil Speicher 2 (Puffer)**  
 Das Ventil schaltet den Solarertrag vom Warmwasserspeicher auf den Pufferspeicher um, wenn kein Kollektor mehr in den Warmwasserspeicher laden kann.

**08 = Umschaltventil Speicher 3 (Schwimmbad)**  
 ! Die F15 Funktion muss auf 5 stehen.  
 Das Ventil schaltet den Solarertrag vom Pufferspeicher auf den Speicher 3 [F15] um, wenn kein Kollektor mehr in den Pufferspeicher laden kann.

**09 = Umschaltventil Speicher 3\* (Schwimmbad)**  
 ! Die F15 Funktion muss auf 5 stehen.  
 \*) nur bei Anlagen ohne solare Pufferbeladung  
 Das Ventil schaltet den Solarertrag vom Warmwasserspeicher auf den Speicher 3 [F15] um, wenn kein Kollektor mehr in den Warmwasserspeicher laden kann.

**10 = Pumpe WE3**  
 Das Relais kann für die Ansteuerung der Kesselpumpe für den Wärmeerzeuger 3 genutzt werden.  
 (Relais schaltet mit Brennerrelais 3; Nachlauf=5 min)

**11 = Pumpe WE4**  
 Das Relais kann für die Ansteuerung der Kesselpumpe für den Wärmeerzeuger 4 genutzt werden.  
 (Relais schaltet mit Brennerrelais 4; Nachlauf=5 min)

**12 = Fernbedienter Ausgang Heizkreis 1**  
 Das Relais kann vom Bediengerät des Heizkreises über den BUS geschaltet werden (Funktion siehe Anleitung des Bediengerätes).

**13 = Fernbedienter Ausgang Heizkreis 2**  
 Das Relais kann vom Bediengerät des Heizkreises über den BUS geschaltet werden (Funktion siehe Anleitung des Bediengerätes).

- 14 = noch nicht belegt
- 15 = noch nicht belegt
- 16 = noch nicht belegt
- 17 = noch nicht belegt
- 18 = noch nicht belegt
- 19 = noch nicht belegt

**20 = Temperaturgesteuerte Zirkulationspumpe**

T-ZIRK = Rücklauftemperatur der Zirkulationsleitung

EIN:  $T-ZIRK < T-MF1 \text{ SOLL}$

AUS:  $T-ZIRK > [T-MF1 \text{ SOLL} + MF1 \text{ HYST}]$

Die Zirkulationspumpe wird eingeschaltet, wenn die Rücklauftemperatur unter die eingestellte Grenztemperatur ( $T-MF1 \text{ SOLL}$ ) fällt.

Die Pumpe wird wieder ausgeschaltet, wenn die Rücklauftemperatur die eingestellte Grenztemperatur um die Hysterese ( $MF1 \text{ HYST}$ ) überschreitet.

Das eingestellte Zirkulationsprogramm wie auch die Einstellung „Zirkulation mit Warmwasser“ gilt übergeordnet => Ein Einschalten erfolgt nur während der Freigabezeiten.

**21 = Zirkulationspumpe über Impuls**

EIN: Bei Kurzschluss am zugeordneten Fühlereingang

AUS: Nach 5 Minuten

Bei Kurzschluss am Fühlereingang Multifunktionsfühler wird die Zirkulationspumpe für 5 min eingeschaltet. Die Einschaltung erfolgt auf der Flanke einmalig.

Das eingestellte Zirkulationsprogramm wie auch die Einstellung „Zirkulation mit Warmwasser“ gilt übergeordnet => Ein Einschalten erfolgt nur während der Freigabezeiten.

**22 = Feststoffkesselbindung**

(z.B. in Verbindung mit 2-stufigen WE)

T-MF1 bzw. 1-4 = Temperatur des Feststoffkessels

T-PUFFER U = Temperatur des Pufferspeichers im Bereich der Einspeisung [F1]

EIN:  $T-MF1 > [T-PUFFER \text{ U} (F1) + MF1 \text{ HYST} + 5K]$

AUS:  $T-MF1 < [T-PUFFER \text{ U} (F1) + MF1 \text{ HYST}]$

Anfahrentlastung:

EIN:  $T-MF1 > T-MF1 \text{ SOLL}$

AUS:  $T-MF1 < [T-MF1 \text{ SOLL} - 5K]$

Das Einschalten der Pumpe erfolgt, wenn die Temperatur des Feststoffkessels die Temperatur des Pufferspeichers im Bereich der Einspeisung [ $T-PUFFER \text{ U} (F1)$ ] um die Hysterese [ $MF1 \text{ HYST} + 5K$ ] übersteigt. Die Abschaltung erfolgt, wenn die Temperatur um 5K unter diese Einschalttemperatur fällt.

Die Abschaltung erfolgt zusätzlich, wenn die Temperatur des Feststoffkessels die eingestellte Grenztemperatur [ $T-MF1 \text{ SOLL}$ ] um 5K unterschreitet. Die Pumpe wird wieder freigegeben, wenn die Temperatur des Feststoffkessels über die eingestellte Grenztemperatur [ $T-MF1 \text{ SOLL}$ ] steigt.

Sperrung WE1:

EIN:  $T-MF1 > \text{WE-Solltemperatur} + 5K$  und Feststoffkesselpumpe = EIN

AUS:  $T-MF1 \leq \text{WE-Solltemperatur}$  oder Feststoffkesselpumpe = AUS

**23 = Kollektorpumpe (Pumpe läuft, wenn der Kollektor in einen der Solarspeicher laden kann)**

! Kollektor 1 Pumpe nur auf MF4 wegen Fühlerzuordnung und PT 1000

! Kollektor 2 Pumpe nur auf MF3 wegen Fühlerzuordnung und PT 1000

! Auf MF1 und MF2 kann diese Funktion zur Beladung der Speicher aus einem Wärmetauscher genutzt werden (kein PT 1000 Fühler)

T-KOLLEKTOR = Temperatur des Solarkollektors

T-U = Temperatur des aktiven Speichers im Bereich der Einspeisung

EIN:  $T-KOLLEKTOR >$

$[T-U + MF \text{ HYST}]$

AUS:  $T-KOLLEKTOR <$

$[T-U + MF \text{ HYST}]$

Das Einschalten der Pumpe erfolgt, wenn die Temperatur des Solarkollektors die Temperatur des aktiven Speichers (siehe Umschaltventile) im Bereich der Einspeisung um die Einschalthysterese ( $MF \text{ HYST}$ ) übersteigt. Die Abschaltung erfolgt, wenn die Temperatur unter die Temperatur [ $T-U + MF \text{ HYST}$ ] fällt.

Vor der Abschaltung wird überprüft, ob ein nachrangiger Speicher (siehe Umschaltventile) beladen werden kann.

Sicherheit / Anlagenschutz:

AUS:  $T-O > T-MF \text{ SOLL}$

EIN:  $T-O < [T-MF \text{ SOLL} - 5K]$

Die Abschaltung erfolgt, wenn die Temperatur des aktiven Speichers im oberen Bereich über die eingestellte Grenztemperatur ( $T-MF \text{ SOLL}$ ) steigt. Die Pumpe wird wieder freigegeben, wenn die Speichertemperatur um 5K unter die Grenztemperatur fällt.

**24 = Rücklaufanhebung WE1**

T-RUECKLAUF 1 = Rücklauftemperatur von der Anlage [=  $T-MF1$  bzw. 1-4].

EIN:  $T-RUECKLAUF \text{ 1} < T-MF1 \text{ SOLL}$

AUS:  $T-RUECKLAUF \text{ 1} > [T-MF1 \text{ SOLL} + MF1 \text{ HYST}]$

Die Pumpe zur Rücklaufanhebung wird eingeschaltet, wenn die Rücklauftemperatur unter die eingestellte Grenztemperatur ( $T-MF1 \text{ SOLL}$ ) sinkt. Sie wird wieder ausgeschaltet, wenn die Rücklauftemperatur die eingestellte Grenztemperatur um die Hysterese ( $MF1 \text{ HYST}$ ) überschreitet.

**25 = Rücklaufanhebung WE2**

T-RUECKLAUF 2 = Rücklauftemperatur von der Anlage

EIN:  $T-RUECKLAUF \text{ 2} < T-MF1 \text{ SOLL}$

AUS:  $T-RUECKLAUF \text{ 2} > [T-MF1 \text{ SOLL} + MF1 \text{ HYST}]$

Die Pumpe zur Rücklaufanhebung wird eingeschaltet, wenn die Rücklauftemperatur unter die eingestellte Grenztemperatur ( $T-MF1 \text{ SOLL}$ ) sinkt. Sie wird wieder ausgeschaltet, wenn die Rücklauftemperatur die eingestellte Grenztemperatur um die Hysterese ( $MF1 \text{ HYST}$ ) überschreitet.

**26 = Rücklaufanhebung WE über Pufferspeicher**

EIN:  $T-PUFFER \text{ U} [F1] > T-MF1 + MF1 \text{ HYST} + 5K$

AUS:  $T-PUFFER \text{ U} < T-MF1 + MF1 \text{ HYST}$

Das Ventil zur Rücklaufanhebung über den Pufferspeicher wird aufgefahren, wenn die Temperatur Pufferspeicher-Unten [ $T-PUFFER \text{ U}$ ] die Rücklauftemperatur der Anlage [Fühler 1 bzw. 1-4] um die Hysterese ( $MF1 \text{ HYST} + 5K$ ) übersteigt. Sie wird wieder ausgeschaltet, wenn die Temperatur Pufferspeicher-Unten die Rücklauftemperatur unterschreitet.

**27 = Speicherladepumpe 1 (Pumpe läuft, wenn der Warmwasserspeicher solar beladen werden kann)**

! Die Temperatur des Mediums zur Beladung des Speichers wird immer am MF4-Fühler [T-MF4] gemessen. Ausnahme: Bei Funktion [23] auf MF4 wird der dem MF-Relais Speicherladepumpe 1 zugeordnete Fühler zur Ermittlung der Temperatur des Mediums zur Speicherbeladung [T-SOLAR] genutzt.

T-SOLAR [T-MF4] = Temperatur des Solarkollektors  
T-WW U [F12]= Temperatur des Warmwasser-Speichers im Bereich der Einspeisung

EIN: T-SOLAR >

[T-WW U + MF HYST]

AUS: T- SOLAR <

[T-WW U + MF HYST AUS]

Das Einschalten der Pumpe erfolgt, wenn die Temperatur des Solarkollektors die Temperatur des Speichers im Bereich der Einspeisung (T-WW U) um die Hysterese (MF HYST) übersteigt. Die Abschaltung erfolgt, wenn die Temperatur unter die Temperatur [T-WW U + MF HYST AUS] fällt.

Sicherheit / Anlagenschutz:

AUS: T-WW > T-MF SOLL

EIN: T-WW < [T-MF SOLL – 5K]

Die Abschaltung erfolgt, wenn die Temperatur des Speichers über die eingestellte Grenztemperatur (T-MF SOLL) steigt. Die Pumpe wird wieder freigegeben, wenn die Speichertemperatur um 5K unter die Grenztemperatur fällt.

**28 = Speicherladepumpe 2 (Pumpe läuft, wenn der Pufferspeicher solar beladen werden kann und der Warmwasserspeicher nicht solar beladen werden kann)**

! Die F15 Funktion muss auf 5 stehen.

! Die Temperatur des Mediums zur Beladung des Speichers wird immer am MF4-Fühler [T-MF4] gemessen. Ausnahme: Bei Funktion [23] auf MF4 wird der dem MF-Relais Speicherladepumpe 2 zugeordnete Fühler zur Ermittlung der Temperatur des Mediums zur Speicherbeladung [T-SOLAR] genutzt.

T-SOLAR [T-MF4] = Temperatur des Solarkollektors  
T-Puffer U [F1]= Temperatur des Pufferspeichers im Bereich der Einspeisung

EIN: T-SOLAR >

[T-Puffer U + MF HYST]

AUS: T-SOLAR <

[T-Puffer U + MF HYST AUS]

Das Einschalten der Pumpe erfolgt, wenn die Temperatur des Solarkollektors die Temperatur des Speichers im Bereich der Einspeisung (T-Puffer U) um die Hysterese (MF HYST) übersteigt. Die Abschaltung erfolgt, wenn die Temperatur unter die Temperatur [T-Puffer U + MF HYST AUS] fällt.

Sicherheit / Anlagenschutz:

AUS: T-Puffer O > T-MF SOLL

EIN: T-Puffer O < [T-MF SOLL – 5K]

Die Abschaltung erfolgt, wenn die Temperatur des Speichers über die eingestellte Grenztemperatur (T-MF SOLL) steigt. Die Pumpe wird wieder freigegeben, wenn die Speichertemperatur um 5K unter die Grenztemperatur fällt.

**29 = Speicherladepumpe 3 (Pumpe läuft, wenn der Speicher 3 solar beladen werden kann und der Pufferspeicher nicht solar beladen werden kann)**

! Die Temperatur des Mediums zur Beladung des Speichers wird immer am MF4-Fühler [T-MF4] gemessen. Ausnahme: Bei Funktion [23] auf MF4 wird der dem MF-Relais Speicherladepumpe 3 zugeordnete Fühler zur Ermittlung der Temperatur des Mediums zur Speicherbeladung [T-SOLAR] genutzt.

T-SOLAR [T-MF4] = Temperatur des Solarkollektors  
T-Speicher 3 [F15]= Temperatur des Speichers 3 im Bereich der Einspeisung

EIN: T-SOLAR >

[T-Speicher 3 + MF HYST]

AUS: T- SOLAR <

[T-Speicher 3 + MF HYST AUS]

Das Einschalten der Pumpe erfolgt, wenn die Temperatur des Solarkollektors die Temperatur des Speichers im Bereich der Einspeisung (T-Speicher 3) um die Hysterese (MF HYST) übersteigt. Die Abschaltung erfolgt, wenn die Temperatur unter die Temperatur [T-Speicher 3 + MF HYST AUS] fällt.

Sicherheit / Anlagenschutz:

AUS: T- Speicher 3 > T-MF SOLL

EIN: T- Speicher 3 < [T-MF SOLL – 5K]

Die Abschaltung erfolgt, wenn die Temperatur des Speichers über die eingestellte Grenztemperatur (T-MF SOLL) steigt. Die Pumpe wird wieder freigegeben, wenn die Speichertemperatur um 5K unter die Grenztemperatur fällt.

**30 = Umladepumpe WW-Speicher II**

! Die F15 Funktion muss auf 4 stehen.

Relais schaltet, wenn die Temperatur des Warmwasser-Speichers die Temperatur F15 um die Hysterese (MF HYST) übersteigt. Die Abschaltung erfolgt, wenn die Temperatur unter die Temperatur [F15 + MF HYST AUS] fällt.

**31 = Umladepumpe Puffer-Speicher II**

! Die F15 Funktion muss auf 4 stehen.

Relais schaltet, wenn die Temperatur des Puffer-Speichers die Temperatur F15 um die Hysterese (MF HYST) übersteigt. Die Abschaltung erfolgt, wenn die Temperatur unter die Temperatur [F15 + MF HYST AUS] fällt.

**32 = Direkter Heizkreis**

Heizkreis mit fester Vorlauftemperatur => T-MF Soll

Bei Kurzschluss am zugeordneten MF-Fühler (über Raumthermostat/Zeitschaltuhr)

=> Heizkreispumpe EIN

=> Vorgabe der Soll Vorlauftemperatur an den WE

Nach Aufhebung des Fühlerkurzschlusses wirkt eine Nachlaufzeit auf die Pumpe.



**33 = Thermostat Funktion**

EIN: T-MF &gt; T-MF SOLL

AUS: T-MF &lt; [T-MF SOLL – 5K]

**34 = Bypassventil Kühlbetrieb**

Das Relais wird im Kühlbetrieb geschaltet

=&gt; Trennung der konventionellen WE vom Kühlkreis.

=&gt; Hierdurch Warmwasserbereitung während des Kühlbetriebs möglich (Die Vorlauftemperatur für die WW-Regelung wird durch den MF-Fühler erfasst)

**F15 Funktion (Fühler Funktion für F15)**

00 = Raumfühler für Heizkreis 2. Wird in dieser Position ein weiterer Fühler am Impulseingang [IMP = F17] erkannt, so wird eine FBR an F15 und F17 ausgewertet. Ist F17 durch eine andere Funktion belegt, so wird an F15 eine RFB ausgewertet.

01 = 0-10V Eingang für Vorgabe einer ext. Sammlersolltemperatur. Für die Auswertung siehe Parameter [SPG Kurve] in der Ebene Fachmann/Anlage.

02 = Lichtsensor => keine Funktion

03 = 0..10V Eingang für Vorgabe eines ext. Modulationsgrades. Für die Auswertung siehe Parameter [SPG Kurve] in der Ebene Fachmann/Anlage.

04 = Zweiter Fühler für MF-Funktion

05 = Speicher 3 (z.B. Schwimmbad)

06 = Folge-/Prioritätenumschaltung (z.B. für Reihenfolge Wärmepumpen – konventionelle Wärmeerzeuger)

Offener Kontakt: [WE Folge 1] ist aktiv

Kurzschluss gegen Masse: [WE Folge 2] ist aktiv

07 = Sperrung der Wärmepumpen (z.B. EVU-Kontakt)

Offener Kontakt: Wärmepumpen sind freigegeben

Kurzschluss gegen Masse: Wärmepumpen gesperrt und Anzeige „WP-Sperre“ im Display

08 = Sammelstörung Wärmepumpen

Offener Kontakt: Wärmepumpen sind freigegeben

Kurzschluss gegen Masse: Störung Wärmepumpen

=&gt; Generierung einer Fehlermeldung

=> Sperrung **aller** Wärmepumpen

=&gt; Sperrung der zugehörigen WE-Pumpen nach Nachlauf

**E1/E2 Funktion (Funktionswahl für 230V Eingänge)**

00 = Keine Funktion

01 = Folge-/Prioritätenumschaltung (z.B. für Reihenfolge Wärmepumpen – konventionelle Wärmeerzeuger)

230V an E1/E2: [WE Folge 1] ist aktiv

Keine Phase an E1/E2: [WE Folge 2] ist aktiv

02 = Sperrung der Wärmepumpen (z.B. EVU-Kontakt)

230V an E1/E2: Wärmepumpen sind freigegeben

Keine Phase an E1/E2: Wärmepumpen gesperrt

=&gt; Anzeige „WP Sperre“ im Display

03 = Sammelstörung Wärmepumpen

230V an E1/E2: Wärmepumpen sind freigegeben

Keine Phase an E1/E2: Störung Wärmepumpen

=&gt; Generierung einer Fehlermeldung

=> Sperrung **aller** Wärmepumpen

=&gt; Sperrung der zugehörigen WE-Pumpen nach Ablauf des Pumpen Nachlauf.

**Sensoren**

Auswahl der verwendeten Sensoren/Fühler

5K Sensoren (5kOhm NTC Fühler)

1K Sensoren (1kOhm PTC Fühler)

Code-Nr. erforderlich

**Fehlermeldungen**

Fehler	Fehlerbeschreibung
E 54	Störung Wärmepumpen
E 81	EEPROM-Fehler. Der ungültige Wert wurde durch den Standardwert ersetzt △ Parameterwerte überprüfen!
<b>Kommunikations-Fehler</b>	
E 90	Adr. 0 und 1 am BUS. Die Buskennungen 0 und 1 dürfen nicht gleichzeitig verwendet werden.
E 91	Buskennung belegt. Die eingestellte Buskennung wird bereits von einem anderen Gerät verwendet.
E 200 – E207	Kommunikation WE1 – WE7 (Kaskade)
E 220 – E253	Kommunikation BM 0 – BM 15
E 240	Kommunikation Manager
E 241	Kommunikation WE (einzelner WE)
E 242	Kommunikation Mischer
E 243	Kommunikation Solar
<b>Fühler-Fehler (Bruch/Schluss)</b>	
E 69	F5: Vorlauffühler HK2
E 70	F11: Vorlauffühler HK1, Fühler Multifunktion1
E 71	F1: Puffer Unten Fühler
E 72	F3: Puffer Oben Fühler
E 75	F9: Außenfühler
E 76	F6: Speicherfühler
E 78	F8: Kesselfühler / Sammlerfühler (Kaskade)
E 80	Raumfühler HK1, F2: Puffer Mitte Fühler
E 83	Raumfühler HK2, F15: Schwimmbadfühler (Speicher 3)
E 84	Fehler Feuchtefühler
E 135	F12: WW-Speicherfühler Unten, Multifunktion 2
E 136	F13 (PT1000): WE2, Kollektor2, Multifunktion 3
E 137	F14 (PT1000): Kollektor 1, Multifunktion 4
E 140	F17 Rücklauffühler ges (Wärmepumpen/Kühlen)

**Meldungen (Informationen/Warnungen)**

Info	Informationsbeschreibung „Anzeige“
<b>Wärmeerzeugung</b>	
W 051	Warnung: Wartung erforderlich „Wartung“
I 055	Information: Wärmepumpensperre „WP Sperre“

Bei Auftreten eines Fehlers in der Heizungsanlage, erscheint die zugehörige Fehlernummer im Display des Reglers. Die Bedeutung des angezeigten Fehlercodes kann der Tabelle entnommen werden. Nach der Behebung eines Fehlers sollte die Anlage neu gestartet werden => RESET.

**RESET** : Kurze Abschaltung des Gerätes (Netzschalter). Regler startet neu, konfiguriert sich neu und arbeitet mit den bereits eingestellten Werten weiter ( Fehlermeldungen für defekte Fühler erscheinen eventuell nicht mehr => zugeordnete Funktionen werden eventuell deaktiviert).

**RESET der Einstellwerte:**

Das Überschreiben der Einstellwerte mit Standardwerten kann in der „Service- Ebene“ jeweils getrennt für die „Benutzer“ und „Fachmann“-Parameter und die „Zeitprogramme“ durchgeführt werden.

**Fehlersuche**

**Allgemein**

Bei Fehlverhalten Ihrer Anlage sollten Sie zunächst die korrekte Verkabelung der Regler und Reglerkomponenten überprüfen.

**Fühler:**

In der Ebene „Allgemein/Service/Sensortest“ können alle Fühler überprüft werden. Hier müssen alle angeschlossenen Fühler mit plausiblen Messwerten erscheinen.

**Aktoren (Mischer, Pumpen => nur mit Code-Nummer):**

In der Ebene „Allgemein/Service/Relaistest“ können alle Aktoren überprüft werden. Über diese Ebene können alle Relais einzeln geschaltet werden. Somit kann der korrekte Anschluss dieser Komponenten (z.B. Drehrichtung der Mischer) einfach überprüft werden.

**BUS - Anschluss:**

In Bediengeräten bei Verbindung zum Mischer => Anzeige des Kommunikationssymbols im Standard Display (je nach Ausführung „☞“ oder „☒“) oder unter „Service/Kommunikation MM 1“

WE Regler => Anzeige der Außen- und der WE Temperatur (siehe „Anzeigen/Anlage“) oder

Im Kesselregler bei Verbindung zum Bediengerät => Anzeige der Raumtemperatur und ausblenden der aktuelle Raum Solltemperatur „----“ (siehe „Anzeigen/Heizkreis“)

Im Mischererweiterungsregler bei Verbindung zum Kesselregler => Anzeige der Außen- und der WE Temperatur (siehe „Anzeigen/Anlage“) Bediengerät => Anzeige der Raumtemperatur und ausblenden der aktuelle Raum Solltemperatur „----“ (siehe „Anzeigen/Heizkreis“)

**Bei Störung der Kommunikation**

Verbindungsleitungen überprüfen: Busleitungen und Fühlerleitungen müssen räumlich getrennt von Netzleitungen verlegt werden. Polung vertauscht?

Busspeisung überprüfen: Zwischen den Klemmen „+“ und „-“ des BUS-Steckers müssen mindestens 8V DC anliegen [Klemme 18+19]. Wenn Sie eine geringere Spannung messen, muss eine externe Versorgung installiert werden.

**Heizkreispumpen schalten nicht aus**

Pumpenschaltung überprüfen => Art der Pumpenschaltung in der Fachmann-Ebene Heizkreis



**Heizkreispumpen schalten nicht ein**

Betriebsart überprüfen => Standard ☹️ (☼ testen)  
Uhrzeit und Heizprogramm überprüfen => Heizzeit  
Art der Pumpenschaltung überprüfen:  
Standard => Außentemperatur > Raum Solltemperatur?  
Heizgrenzen => Außentemperatur > gültige Heizgrenze?  
Raumregelung => Raumtemperatur > Solltemperatur + 1K

**Brenner schaltet nicht rechtzeitig aus**

Kesselminimaltemperatur und Art der Minimalbegrenzung überprüfen => Schutz vor Korrosion

**Brenner schaltet nicht ein**

WE Solltemperatur überprüfen => Die Solltemperatur muss über der WE Temperatur liegen.  
Betriebsart überprüfen => Standard ☹️ (☼ testen)  
Bei Solar: Brennersperre überprüfen (BOB)

Abmessungen

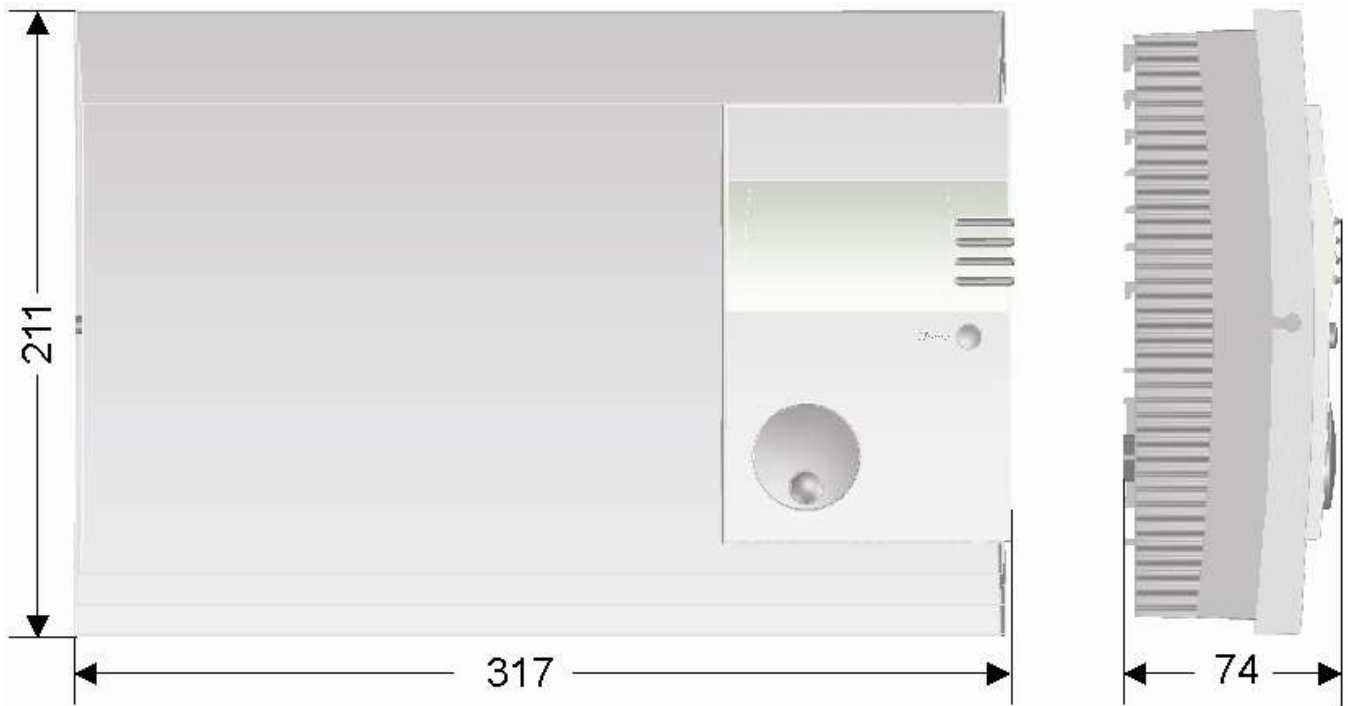

**Technische Werte**

Versorgungsspannung nach IEC 38	230 V AC $\pm$ 10%
Leistungsaufnahme	max 8 VA
Schaltleistung der Relais	250V AC 2 (2) A
Schaltleistung Triac (A10, A12)	250V AC 1(1) A
Max. Strom über Klemme L1´	6,3 A
Schutzart nach EN 60529	IP 40
Schutzklasse nach EN 60730	II, schutzisoliert
Gangreserve der Uhr	> 10 Std.
zul. Umgebungstemperatur im Betrieb	0 bis 50 °C
zul. Umgebungstemperatur bei Lagerung	- 20 bis 60 °C
Zul. Luftfeuchtigkeit nicht kondensierend	95% r.H.
Fühlerwiderstände	NTC 5 k $\Omega$ (AF,KF,SPF,VF)
Toleranz in Ohm	+/- 1% bei 25°C
Toleranz der Temperatur	+/- 0,2K bei 25°C
	PTC 1010 $\Omega$
Toleranz in Ohm	(AFS,KFS,SPFS,VFAS)
Toleranz der Temperatur	+/- 1% bei 25°C
	+/- 1,3K bei 25°C
Toleranz in Ohm	PT1000 Fühler mit 1 k $\Omega$
	+/- 0,2% bei 0°C

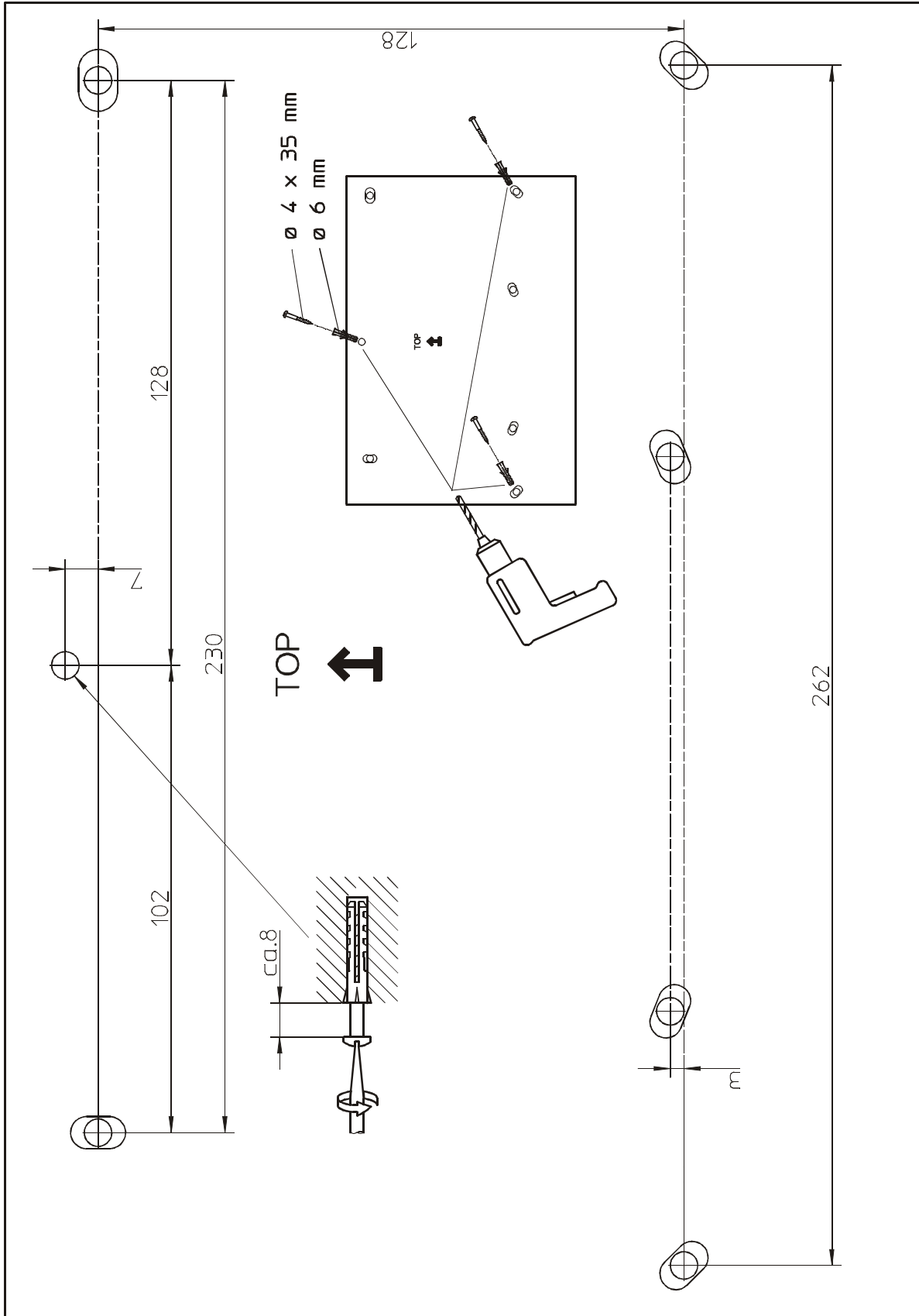

Funktionsmängel, die auf falsche Bedienung oder Einstellung zurückzuführen sind, fallen nicht unter Gewährleistung.