

Universalölbrenner

Ersatzteilliste 2015/2016

Enertech GmbH
Vertrieb GIER SCH/Electro_Oil
Postfach 3063
D-58662 Hemer
Telefon 02372/965-0
Telefax 02372/61240
E-Mail: info@giersch.de
Internet: <http://www.giersch.de>

Ersatzteile • Universalölbrenner

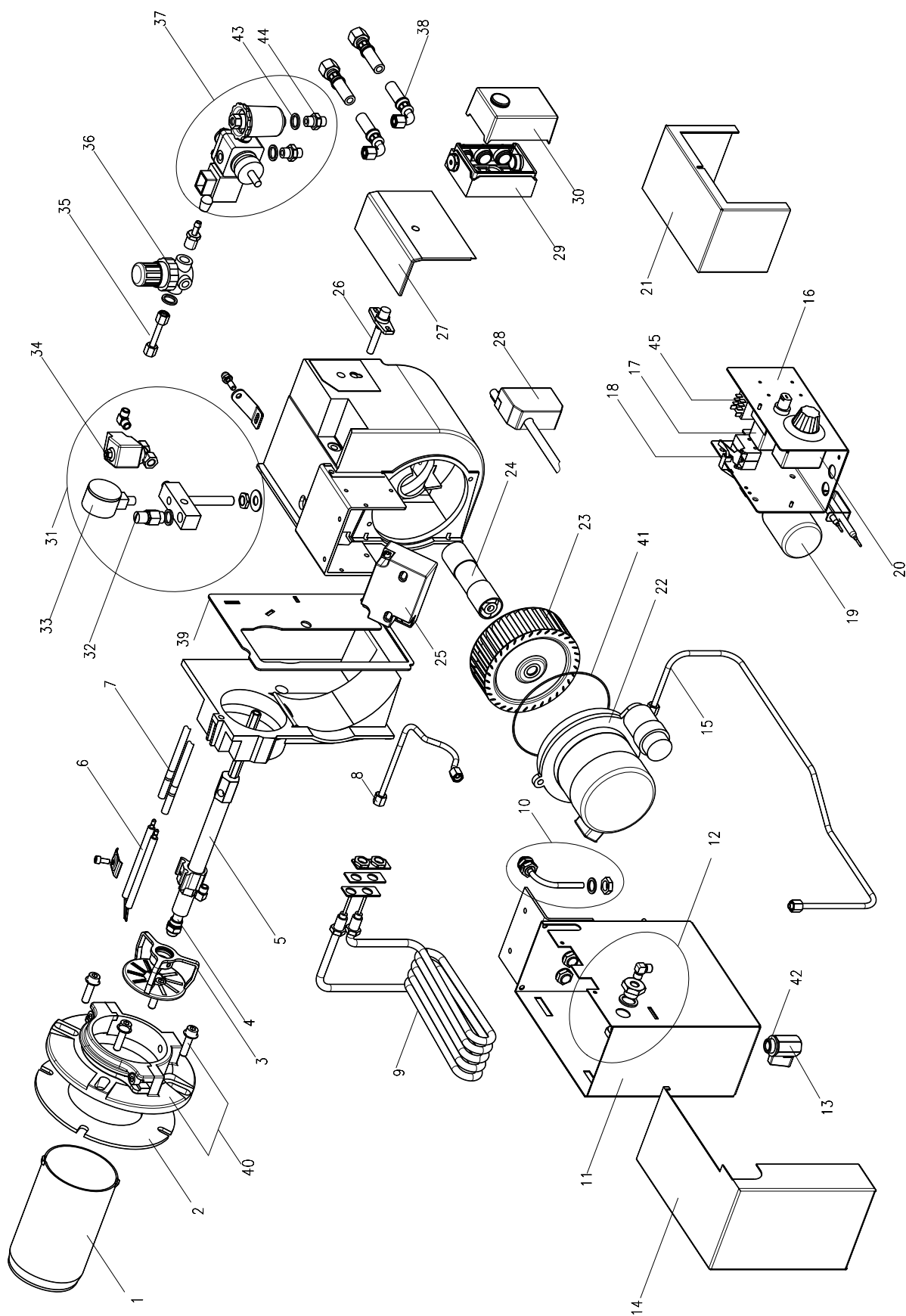

Ersatzteile • Universalölbrenner

lfd. Nr.	Benennung	VE ¹⁾	Best.-Nr.	Preisgruppe
1	Brennerrohr, 147 mm	1	47-90-22291	23
2	Dichtung für Befestigungsflansch	5	47-50-26127	9
3	Stauscheibe kpl. mit Halter	1	47-90-22826	33
4	Düse Delavan SNA	1	47-90-22804	28
5	Düsenstock kpl. mit Zündelektroden	1	47-90-22357	59
6	Zündelektrode	2	47-50-22381	13
7	Zündkabelpaar	1	47-90-22278	11
8	Verbindungsrohr Öltank-Düsenstock	1	47-90-25370	12
9	Heizschlange 1100 W	1	47-90-24505	33
10	Ansaugrohr kpl.	1	47-90-24514	11
11	Öltank	1	47-90-24519	50
12	Befestigungseinheit für Verbindungsrohr Pumpe-Öltank	1	47-90-27504	22
13	Ablassventil	1	47-90-10472	9
14	Deckel für Öltank	1	47-90-24520	24
15	Verbindungsrohr Pumpe Öltank	1	47-90-27506	16
16	Schaltgehäusezarge vormontiert	1	47-90-27629	60
17	Sicherheitsthermostat	1	47-90-27327	36
18	Doppelmicroschalter	1	47-90-10601	24
19	Schwimmer	1	47-90-22420	24
20	Einbau-Thermostat	1	47-90-22805-01	33
21	Schaltgehäuseabdeckung	1	47-90-24525	9
22	Motor 90 W	1	47-90-22271	30
23	Ventilatorrad 120 x 42	1	47-90-24461	19
24	Kupplung	1	47-90-27505	6
25	Zündtrafo	1	47-90-25267	27
26	Flammenwächter MZ770 kpl. mit Kabel	1	47-90-22816	14
27	Deckplatte	1	47-90-22288	6
28	Buchsenteil 7-pol. mit Kabel	1	47-90-22378	16
29	Steuergerät-Unterteil S98 9-pol. kpl. vorverdrahtet mit Anschlusskabel	1	47-90-24569	27
30	Steuergerät TF 834.3	1	37-90-11285	30
31	Luftverteiler kpl.vormontiert	1	47-90-22384	45
32	Sicherheitsventil 1-4 bar	1	47-90-22344	23
33	Druckmeßgerät 0-2,5 bar	1	47-90-12121	13
34	Spule für Magnetventil	1	59-90-50368	17
35	Verbindungsrohr Luftverteiler	1	47-90-27507	9
36	Druckregler vormontiert	1	47-90-22343	23
37	Pumpe SP25L mit Anschlüssen	1	47-90-10513	35
38	Ölschlauch NW6 1200 mm lang kpl.	2	47-50-11347	16
39	Gehäusedichtung	5	47-50-22280	9
40	Befestigungsflansch GU20 kpl.	1	47-90-27503	23
41	O-Ring Motor	5	47-50-22277	13
42	Dichtring 24 x 16 x 2	10	47-50-10516	13
43	Dichtring 13 x 18 x 2	50	37-50-11293	10
44	Schlauchnippel R1/4" x 8LL	10	37-50-11348	13
45	Leistungsrelais	1	47-90-24513	11

¹⁾ VE = Verpackungseinheit 1, 5, 10, 20, 50 Stück

Ersatzteile • Universalölbrenner

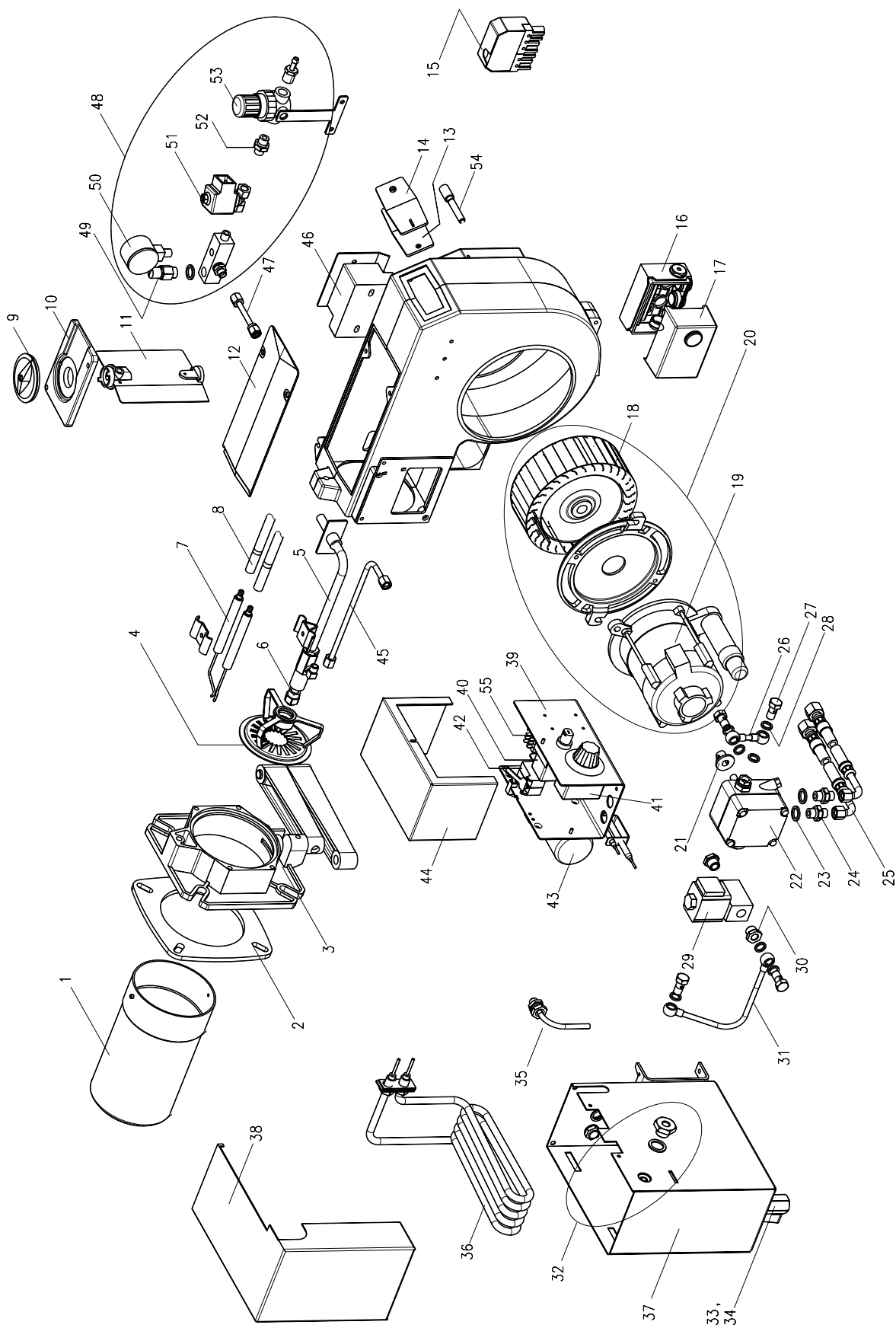

Ersatzteile • Universalölbrenner

lfd. Nr.	Benennung	VE ¹⁾	Best.-Nr.	Preisgruppe
1	Brennerrohr, 182 mm lang	1	37-90-12112	27
2	Dichtung für Befestigungsflansch	5	47-50-24429	14
3	Schwenkflansch kpl.	1	47-90-26181	27
4	Stauscheibe kpl. mit Halter	1	47-90-22839	32
5	Düsenstock kpl.	1	37-90-11391	37
6	Düse Delavan HV1,5	1	59-10-50448	28
7	Zünderlektrode (rechts + links)	1	47-90-26037	13
8	Zündkabel GU55	1	47-90-27621	8
9	Handrad Luftregelung	1	47-90-12100	6
10	Flansch Luftklappe	1	47-90-12099	9
11	Luftklappe kpl.	1	47-90-12096	11
12	Deckel für Gehäuse	1	47-90-12095	16
13	Schauglas	1	47-90-12105	2
14	Deckel für Schauglas	1	47-90-12106	2
15	Buchsenteil 7-pol. mit Kabel	1	47-90-11839	13
16	Steuergerät-Unterteil S98 9-pol. kpl.	1	31-90-22664	11
17	Steuergerät Satronic TF 834.3	1	37-90-11285	30
18	Ventilatorrad 146 x 52	1	47-90-12104	12
19	Motor 180 W	1	47-90-12113	40
20	Motor 180W mit Ventilatorrad kpl.	1	47-90-27249	42
21	Kupplung	1	37-90-10110	2
22	Pumpe Suntec D45B mit Anschlüssen	1	47-90-26160	43
23	Dichtring AL 13 x 18 x 2	50	37-50-11293	10
24	Schlauchnippel R 1/4" x 8LL	10	37-50-11348	13
25	Ölschlauch NW 6 1200mm lang kpl.	2	47-50-11347	16
26	Verbindungsrohr Pumpe-Magnetventil	1	37-90-10780	10
27	Hohlschraube R1/8"	10	37-50-10736	20
28	Dichtring AL 14 x 10 x 2	50	37-50-10788	6
29	Magnetventil R1/4" SV04	1	36-90-11583	38
29	Spule für Magnetventil	1	47-90-24686	28
30	Gewindereduzierstutzen 1/4" - 1/8"	1	47-90-11303	6
31	Verbindungsrohr Magnetventil-Öltank	1	47-90-26171	23
32	Anschluss Öltank kpl.	1	47-90-27627	17
33	Dichtung 24 x 16 x 2	10	47-50-10516	13
34	Ablassventil 3/8"	1	47-90-10472	9
35	Ansaugrohr kpl.	1	47-90-24514	11
36	Heizschlange 1100 W	1	47-90-24505	33
37	Öltank G55 kpl.	1	47-90-26178	63
38	Deckel für Öltank	1	47-90-24520	24
39	Schaltgehäusezarge kpl. vormontiert	1	47-90-27351	60
40	Sicherheitsthermotat	1	47-90-27327	36
41	Einbau-Thermostat	1	47-90-22805-01	33
42	Doppelmicroschalter	1	47-90-10601	24
43	Schwimmer	1	47-90-22420	24
44	Schaltgehäuseabdeckung	1	47-90-24525	9
45	Verbindungsrohr Öltank-Düsenstock kpl.	1	37-90-10287	13
46	Zündtransformator Mod. 26/48 mit Anschlußkabel	1	47-90-26930	23
47	Verbindungsrohr Luftverteiler	1	47-90-27631	7
48	Luftverteiler kpl.	1	47-90-24568	43
49	Sicherheitsventil	1	47-90-26640	23
50	Druckmeßgerät 0-2,5 bar	1	47-90-12121	13
51	Spule für Magnetventil	1	59-90-50368	17
52	Doppelnippel-Red. 1/4" - 1/8"	1	44-90-23075	6
53	Druckregler als Ersatz	1	47-90-24594	23
54	Flammenwächter MZ770 kpl. mit Kabel	1	47-90-22816	14
55	Leistungsrelais	1	47-90-24513	11

G. 23.03.15 • Art. Nr. 72-10-57851-DE

¹⁾ VE = Verpackungseinheit 1, 5, 10, 20, 50 Stück

Ersatzteile • Universalölbrenner

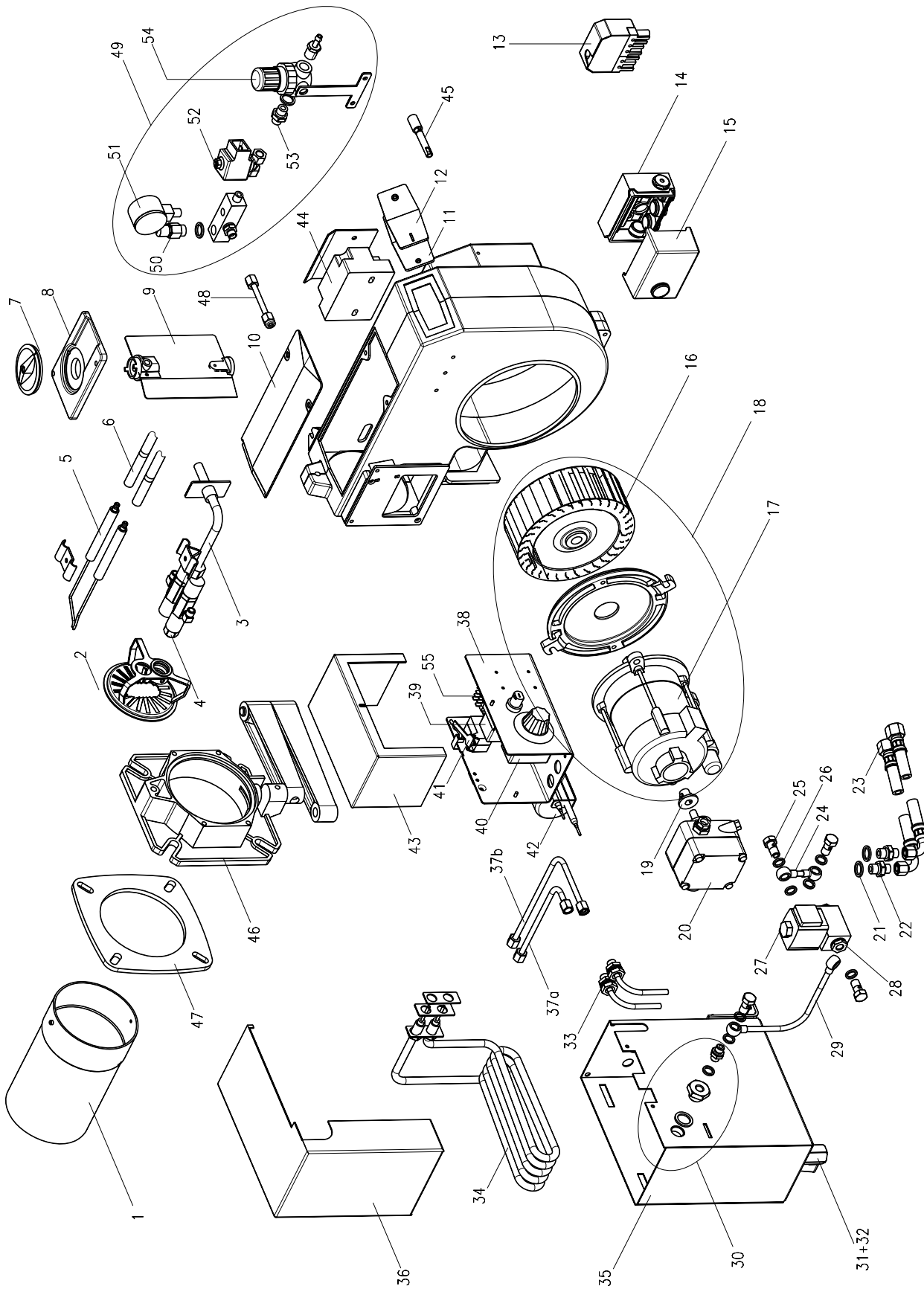

Ersatzteile • Universalölbrenner

lfd. Nr.	Benennung	VE ¹⁾	Best.-Nr.	Preisgruppe
1	Brennerrohr, 182 mm lang	1	37-90-27900	26
2	Stauscheibe kpl. mit Halter	1	47-90-27885	24
3	Düsenstock kpl.	1	37-90-11304	55
4	Düse Delavan HV1,5	1	59-10-50448	28
5	Zünderlektrode (rechts + links)	1	47-90-26054	13
6	Zündkabel G55	1	47-90-27621	8
7	Handrad Luftregelung	1	47-90-12100	6
8	Flansch Luftklappe	1	47-90-12099	9
9	Luftklappe kpl.	1	47-90-12096	11
10	Deckel für Gehäuse	5	47-90-12095	16
11	Schauglas	1	47-90-12105	2
12	Deckel für Schauglas	1	47-90-12106	2
13	Buchsenteil 7-pol. mit Kabel	1	47-90-11839	13
14	Steuergerät-Unterteil S98 9-pol. kpl.	1	31-90-22664	11
15	Steuergerät Satronic TF 834.3	1	37-90-11285	30
16	Ventilatorrad 146 x 52	1	47-90-12104	12
17	Motor 180 W	1	47-90-12113	40
18	Motor 180 W mit Ventilatorrad kpl.	1	47-90-27249	42
19	Kupplung	1	37-90-10110	2
20	Pumpe D45B mit Anschlüssen	1	47-90-26160	43
20	Ölpumpe als Umbausatz	1	47-90-26200	59
21	Dichtring AL 13 x 18 x 2	50	37-50-11293	10
22	Schlauchnippel R 1/4" x 8LL	10	37-50-11348	13
23	Ölschlauch NW6 1200 mm lang kpl.	2	47-50-11347	16
24	Verbindungsrohr Pumpe-Magnetventil	1	37-90-10780	10
25	Hohlschraube R1/8"	10	37-50-10736	20
26	Dichtring AL 14 x 10 x 2	50	37-50-10788	6
27	Magnetventil R1/4"	1	36-90-11583	38
27	Spule für Magnetventil	1	47-90-24686	28
28	Gewindereduzierstutzen 1/4" - 1/8"	1	47-90-11303	6
29	Verbindungsrohr Magnetventil-Öltank	1	47-90-26171	23
30	Anschluss Öltank kpl.	1	47-90-27627	17
31	Dichtung 24 x 16 x 2	10	47-50-10516	13
32	Ablassventil	1	47-90-10472	9
33	Ansaugrohr kpl.	1	47-90-24514	11
34	Heizschlange 1100 W	1	47-90-24505	33
35	Öltank G100 kpl.	1	47-90-26177	65
36	Deckel für Öltank	1	47-90-24520	24
37a	Verbindungsrohr kpl. Teil 1 Öltank-Düsenstock	1	37-90-10370	16
37b	Verbindungsrohr kpl. Teil 2 Öltank-Düsenstock	1	37-90-10371	16
38	Schaltgehäusezarge kpl. vormontiert	1	47-90-27351	60
39	Sicherheitsthermostat	1	47-90-27327	36
40	Einbau-Thermostat	1	47-90-22805-01	33
41	Doppelmicroschalter	1	47-90-10601	24
42	Schwimmer	1	47-90-22420	24
43	Schaltgehäuseabdeckung	1	47-90-24525	9
44	Zündtransformator Mod. 26/48	1	47-90-26930	23
45	Flammenwächter MZ770 kpl. mit Kabel	1	47-90-22816	14
46	Schwenkflansch kpl.	1	47-90-26181	27
47	Dichtung für Befestigungsflansch	5	47-50-24429	14
48	Verbindungsrohr Luftverteiler	1	47-90-27631	7
49	Luftverteiler kpl.	1	47-90-24568	43
50	Sicherheitsventil	1	47-90-26640	23
51	Druckmessgerät 0-2,5 bar	1	47-90-12121	13
52	Spule für Magnetventil	1	59-90-50368	17
53	Doppelnippel-Red. 1/4" - 1/8"	1	44-90-23075	6
54	Druckregler als Ersatz	1	47-90-24594	23
55	Leistungsreleis	1	47-90-24513	11

G. 23.03.15 • Art. Nr. 72-10-57851-DE

¹⁾ VE = Verpackungseinheit 1, 5, 10, 20, 50 Stück

Ersatzteile • Universalölbrenner

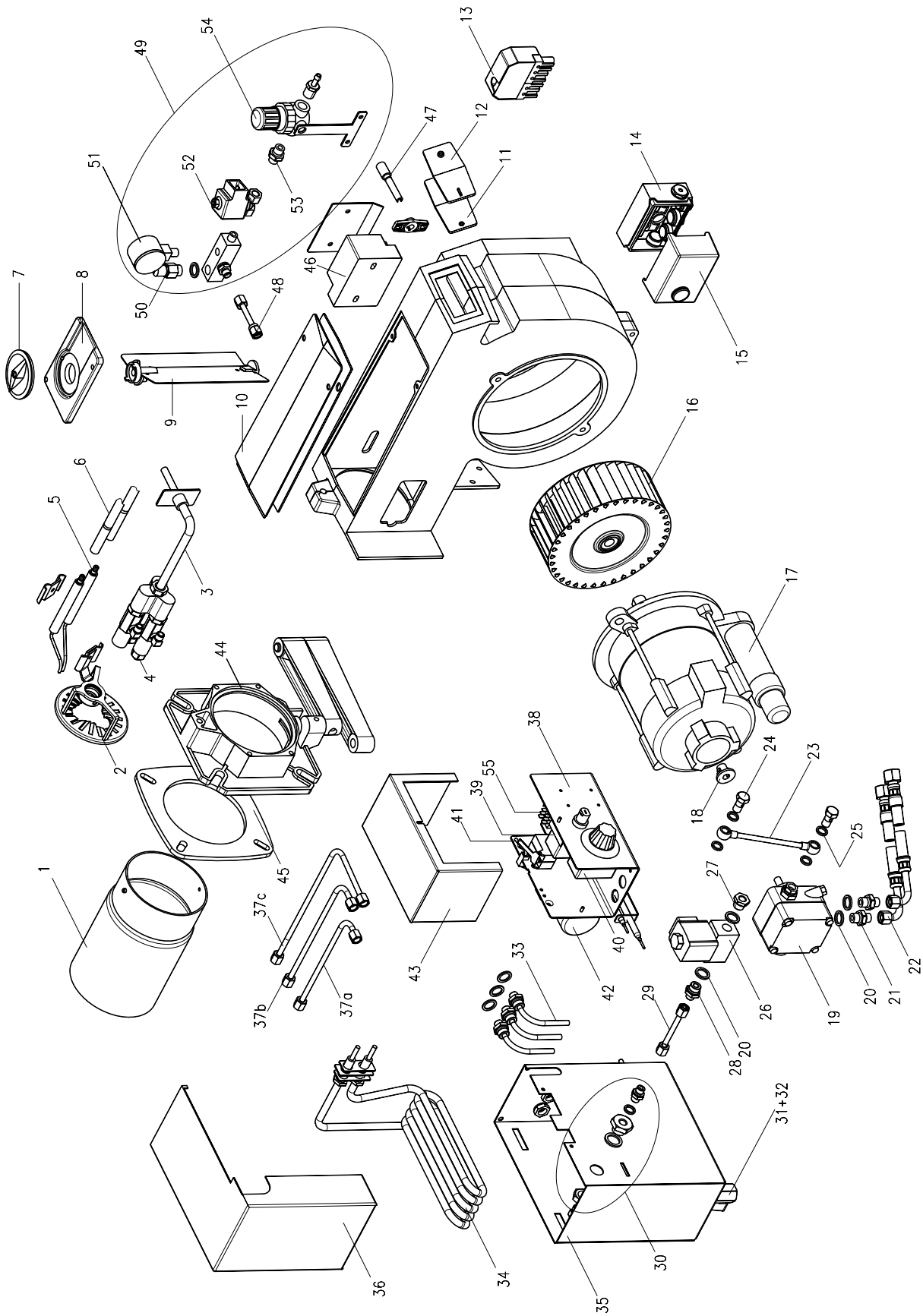

Ersatzteile • Universalölbrenner

lfd. Nr.	Benennung	VE ¹⁾	Best.-Nr.	Preisgruppe
1	Brennerrohr, 177 mm lang	1	47-90-27625	31
2	Stauscheibe kpl. mit Halter	1	41-90-20850	34
3	Düsenstock kpl.	1	37-90-12156	56
4	Düse Delavan HV2	1	59-90-50449	28
5	Zündelektrode (rechts + links)	1	47-90-27486	13
6	Zündkabel 440 mm lang	2	47-50-26739	9
7	Handrad Luftregelung	1	47-90-12100	6
8	Flansch Luftklappe	1	47-90-12099	9
9	Luftklappe kpl.	1	47-90-10646	11
10	Dichtung für Gehäusedeckel	5	47-50-10668	13
11	Schauglas	1	47-90-12105	2
12	Deckel für Schauglas	1	47-90-12106	2
13	Buchsenteil 7-pol. mit Kabel	1	47-90-11839	13
14	Steuergerät-Unterteil S98 9-pol. kpl.	1	31-90-22664	11
15	Steuergerät Satronic TF 834.3	1	37-90-11285	30
16	Ventilatorrad 160 x 62	1	47-90-10665	13
17	Motor 250 W mit Kabel	1	47-90-28895	38
18	Kupplungset	1	47-90-28958	-
19	Pumpe Suntec D45B mit Anschlüssen	1	47-90-26160	43
19	Ölpumpe als Umbausatz für GU150 / GU200	1	47-90-27081	59
19	Filter für Pumpe D45B	1	47-90-26510	12
20	Dichtring AL 13 x 18 x 2	50	37-50-11293	10
21	Schlauchnippel R 1/4" x 8LL	10	37-50-11348	13
22	Ölschlauch NW6 1200 mm lang kpl.	2	47-50-11347	16
23	Verbindungsrohr Pumpe-Magnetventil	1	47-90-26162	19
24	Hohlschraube R1/8"	10	37-50-10736	20
25	Dichtring AL 14 x 10 x 2	50	37-50-10788	6
26	Magnetventil R1/4" SV04	1	36-90-11583	38
26	Spule für Magnetventil	1	47-90-24686	28
27	Gewindereduzierstutzen 1/4" - 1/8"	1	47-90-11303	6
28	Schlauchnippel R1/4" x 6LL	10	47-50-20862	12
29	Verbindungsrohr Magnetventil-Öltank	1	47-90-26512	7
30	Anschluss für Öltank-Magnetventil kpl.	1	47-90-27627	17
31	Dichtung 24 x 16 x 2	10	47-50-10516	13
32	Ablassventil	1	47-90-10472	9
33	Ansaugrohr kpl.	1	47-90-24514	11
34	Heizschlange 1100 W	1	47-90-24505	33
35	Öltank G200 kpl.	1	47-90-26165	65
36	Deckel für Öltank	1	47-90-24520	24
37a	Verbindungsrohr kpl. Teil 1 Öltank-Düsenstock	1	47-90-26186	11
37b	Verbindungsrohr kpl. Teil 2 Öltank-Düsenstock	1	47-90-26187	11
37c	Verbindungsrohr kpl. Teil 3 Öltank-Düsenstock	1	47-90-26188	11
38	Schaltgehäusezarge kpl. vormontiert	1	47-90-27351	60
39	Sicherheitsthermostat	1	47-90-27327	36
40	Einbau-Thermostat	1	47-90-22805-01	33
41	Doppelmicroschalter	1	47-90-10601	24
42	Schwimmer	1	47-90-22420	24
43	Schaltgehäuseabdeckung	1	47-90-24525	9
44	Schwenkflansch kpl.	1	47-90-26181	27
45	Dichtung für Befestigungsflansch	5	47-50-12094	8
46	Elektronisches Zündgerät Mod. 26/48	1	47-90-26930	23
47	Flammenwächter MZ770 kpl. mit Kabel	1	47-90-22816	14
48	Verbindungsrohr Luftverteiler	1	47-90-27628	4
49	Luftverteiler kpl.	1	47-90-24568	43
50	Sicherheitsventil	1	47-90-22344	23
51	Druckmessgerät 0-2,5 bar	1	47-90-12121	13
52	Spule für Magnetventil	1	59-90-50368	17
53	Doppelnippel-Red. 1/4" - 1/8"	1	44-90-23075	6
54	Druckregler als Ersatz	1	47-90-24594	23
55	Leistungsrelais	1	47-90-24513	11

G. 23.03.15 • Art. Nr. 72-10-57851-DE

¹⁾ VE = Verpackungseinheit 1, 5, 10, 20, 50 Stück

Ersatzteile • Universalölbrenner

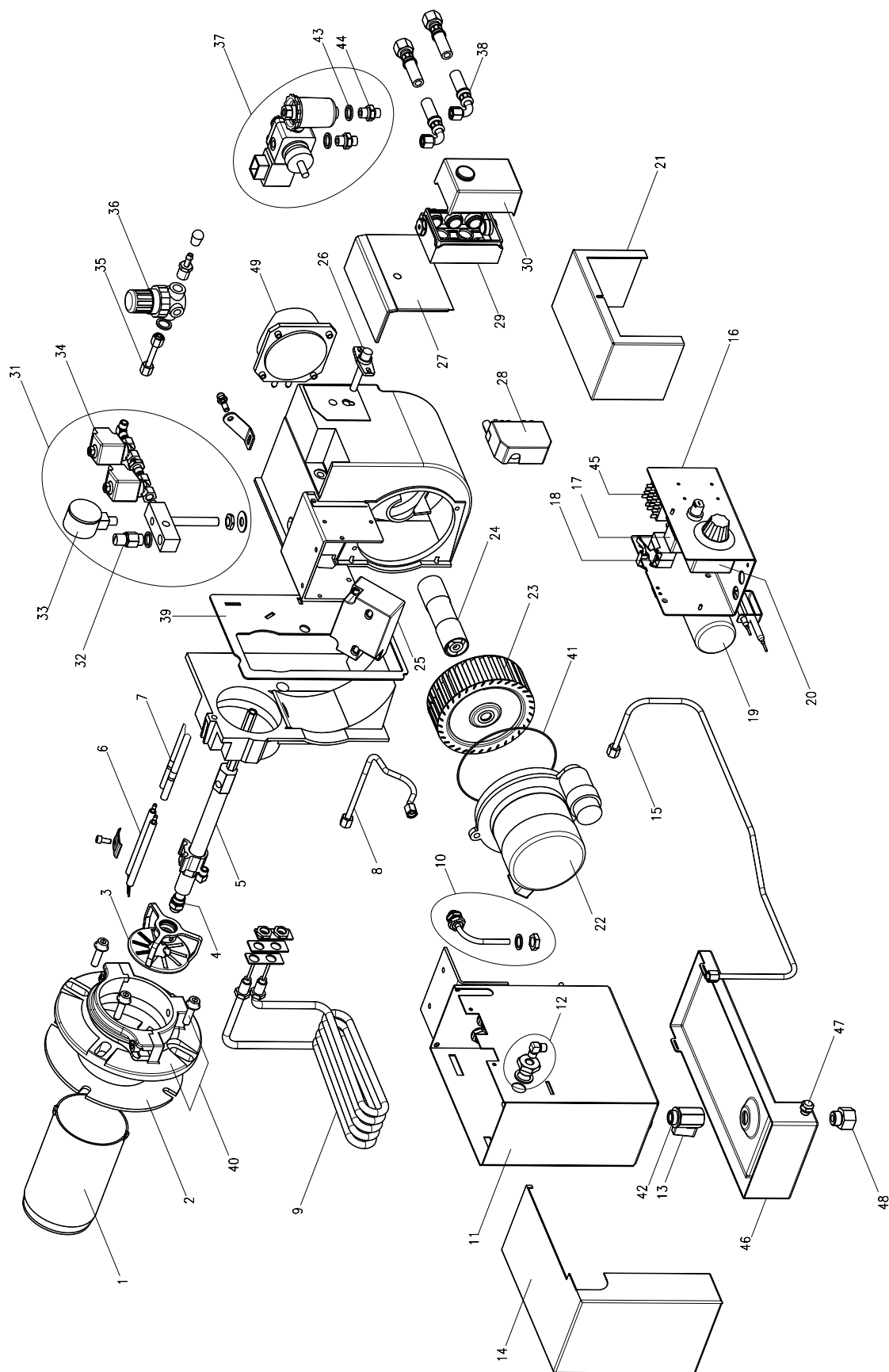

Ersatzteile • Universalölbrenner

ifd. Nr.	Benennung	VE	Best.-Nr.	Preisgruppe
1	Brennerrohr 147 mm lang	1	47-90-22291	23
2	Dichtung für Befestigungsflansch	5	47-50-26127	9
3	Stauscheibe mit Halter kpl.	1	47-90-22826	33
4	Düse Delavan SNA	1	47-90-22804	28
5	Düsenstock kpl. mit Zündelectroden	1	47-90-22357	59
6	Zündelectrode	2	47-50-22381	13
7	Zündkabelpaar für GU20	1	47-90-22278	11
8	Verbindungsrohr Öltank-Düsenstock	1	47-90-25370	12
9	Heizschlange kpl.	1	47-90-27859	30
10	Ansaugrohr kpl.	1	47-90-24514	11
11	Öltank	1	47-90-28669	61
12	Befestigungseinheit für Verbindungsrohr Pumpe-Öltank	1	47-90-24504	15
13	Ablaßventil	1	47-90-10472	9
14	Öltankdeckel	1	47-90-24520	24
15	Verbindungsrohr Pumpe-Öltank	1	47-90-27506	16
16	Elektrokasten kpl. vormontiert	1	47-90-28672	63
17	Sicherheitstermostat	1	47-90-27327	36
18	Doppelmicroschalter	1	47-90-10601	24
19	Schwimmer	1	47-90-22420	24
20	Einbau-Thermostat	1	47-90-22805-01	33
21	Schaltgehäuseabdeckung	1	47-90-24525	9
22	Motor 90 W	1	47-90-22271	30
23	Ventilator 120 x 42	1	47-90-24461	19
24	Kupplung	1	47-90-27505	6
25	Elektr. Zündtrafo Mod.26/35 mit Anschlußkabel 460 mm lang.	1	47-90-24469	27
26	Flammenwächter MZ770 kpl. mit Kabel	1	47-90-22816	14
27	Deckplatte	1	47-90-22288	6
28	Buchsenteil 7-pol. mit Kabel	1	47-90-22378	16
29	Steuergerät Unterteil S98 9-pol. kpl.	1	47-90-24569	27
30	Steuergerät TF 834.3	1	37-90-11285	30
31	Luftverteiler kpl. vormontiert	1	47-90-28681	51
32	Sicherheitsventil	1	47-90-22344	23
33	Druckmeßgerät 0 - 2,5 bar	1	47-90-12121	13
34	Spule für Magentventil	1	59-90-50368	17
35	Verbindungsrohr Luftverteiler	1	47-90-27507	9
36	Druckregler vormontiert	1	47-90-22343	23
37	Pumpe SP25L mit Anschlüssen	1	47-90-10513	35
38	Metallschlauch NW6 1200 mm lang kpl.	2	47-50-11347	16
39	Gehäusedichtung	5	47-50-22280	9
40	Befestigungsflansch GU20 kpl.	1	47-90-27503	23
41	O-Ring für Motor	5	47-50-22277	13
42	Dichtung 24 x 16 x 2	10	47-50-10516	13
43	Dichtring 13 x 28 x 2	50	37-50-11293	10
44	Schlauchnippel R1/4" x 8LL	10	37-50-11348	13
45	Leistungsrelais	1	47-90-24513	11
46	Auffangwanne	1	47-90-24522	51
47	Schwimmschalter	1	47-90-24506	30
48	Verlängerung für Ablaßventil 3/8"	1	47-90-24532	9
49	Luftdruckwächter DLE	1	47-90-27298	20

¹⁾ VE = Verpackungseinheit 1, 5, 10, 20, 50 Stück

Ersatzteile • Universalölbrenner

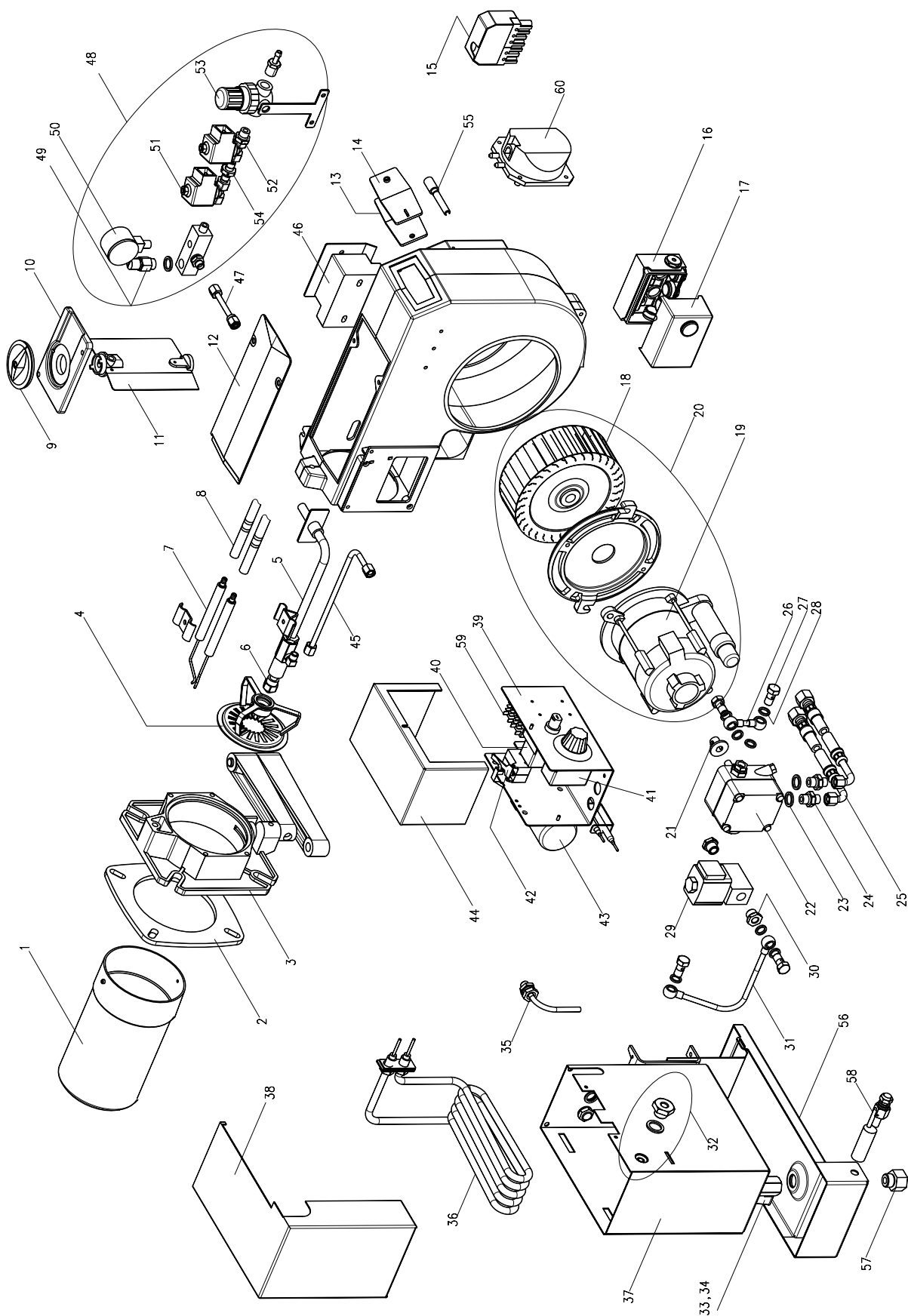

Ersatzteile • Universalölbrenner

ifd. Nr.	Benennung	VE	Best.-Nr.	Preisgruppe
1	Brennerrohr, 182 mm lang	1	37-90-12112	27
2	Dichtung für Befestigungsflansch	5	47-50-24429	14
3	Schwenkflansch kpl.	1	47-90-26181	27
4	Stauscheibe mit Halter kpl.	1	47-90-22839	32
5	Düsenstock kpl.	1	37-90-11391	37
6	Düse Delavan HV 1,5	1	59-10-50448	28
7	Zündelectroden (rechts + links)	1	47-90-26037	13
8	Zündkabelpaar GU55	1	47-90-27621	8
9	Handrad Luftregelung	1	47-90-12100	6
10	Flansch Luftklappe	1	47-90-12099	9
11	Luftklappe kpl.	1	47-90-12096	11
12	Deckel für Gehäuse	1	47-90-12095	16
13	Schauglas	1	47-90-12105	2
14	Deckel für Schauglas	1	47-90-12106	2
15	Buchsenteil 7-pol. mit Kabel	1	47-90-11839	13
16	Steuergerät-Unterteil S98 9-pol. kpl.	1	31-90-22664	11
17	Steuergerät TF 834.3	1	37-90-11285	30
18	Ventilatorrad 146 x 52	1	47-90-12104	12
19	Motor 180 W	1	47-90-12113	40
20	Motor 180 W mit Ventilatorrad kpl.	1	47-90-27249	42
21	Kupplung	10	37-50-10110	13
22	Pumpe D45B mit Anschlüssen	1	47-90-26160	43
23	Dichtring AL 13 x 18 x 2	50	37-50-11293	10
24	Schlauchnippel NW 6 R 1/4" x 8LL	10	37-50-11348	13
25	Metallschlauch NW 6 1200 mm lang	1	47-90-11347	9
26	Verbindungsrohr Pumpe-Magnetventil	1	37-90-10780	10
27	Hohlschraube R1/8"	10	37-50-10736	20
28	Dichtring AL 14 x 10 x 2	50	37-50-10788	6
29	Magnetventil R1/4" SV04	1	36-90-11583	38
29	Spule für Magnetventil	1	47-90-24686	28
30	Gewindereduzierstutzen 1/4" x 1/8"	1	47-90-11303	6
31	Verbindungsrohr Magnetventil-Öltank	1	47-90-26171	23
32	Anschluss kpl. für Öltank-Magnetventil	1	47-90-27627	17
33	Dichtung 24 x 16,8 x 2 Novapress 200	10	47-50-10516	13
34	Ablassventil 3/8"	1	47-90-10472	9
35	Ansaugrohr kpl.	1	47-90-24514	11
36	Heizschlange kpl. 1100 W	1	47-90-24505	33
37	Öltank vormontiert	1	47-90-27860	61
38	Deckel für Öltank	1	47-90-24520	24
39	Schaltgehäusezarge kpl. vormontiert	1	47-90-27351	60
40	Sicherheitsthermotat	1	47-90-27327	36
41	Einbau-Thermostat	1	47-90-22805-01	33
42	Doppelmicroschalter	1	47-90-10601	24
43	Schwimmer	1	47-90-22420	24
44	Schaltgehäuseabdeckung	1	47-90-24525	9
45	Verbindungsrohr Öltank-Düsenstock kpl.	1	37-90-10287	13
46	Zündtransformator Mod. 26/48 mit Anschlusskabel 460 mm lang	1	47-90-26930	23
47	Verbindungsrohr Luftverteiler	1	47-90-27631	7
48	Luftverteiler kpl. vormontiert	1	47-90-24568	43
49	Sicherheitsventil 1-4 bar	1	47-90-22344	23
50	Druckmeßgerät 0-2,5 bar	1	47-90-12121	13
51	Spule für Magnetventil	1	59-90-50368	17
52	Doppelnippel-Red. 1/4" - 1/8"	1	44-90-23075	6
53	Druckregler als Ersatz	1	47-90-24594	23
54	Doppelnippel NR 280 R 1/8"	1	44-90-23087	4
55	Flammenwächter MZ770 kpl. mit Kabel	1	47-90-22816	14
56	Auffangschale	1	47-90-24522	51
57	Verlängerung für Ablassventil 3/8"	1	47-90-24532	9
58	Schwimmerschalter HM1015/1-E	1	47-90-24506	30
59	Leistungsreis	1	47-90-27681	18
60	Luftdruckwächter DL2E-1 30Z 0,4 bar	1	47-90-27298	20

G. 23.03.15 • Art. Nr. 72-10-57851-DE

¹⁾ VE = Verpackungseinheit 1, 5, 10, 20, 50 Stück

Ersatzteile • Universalölbrenner

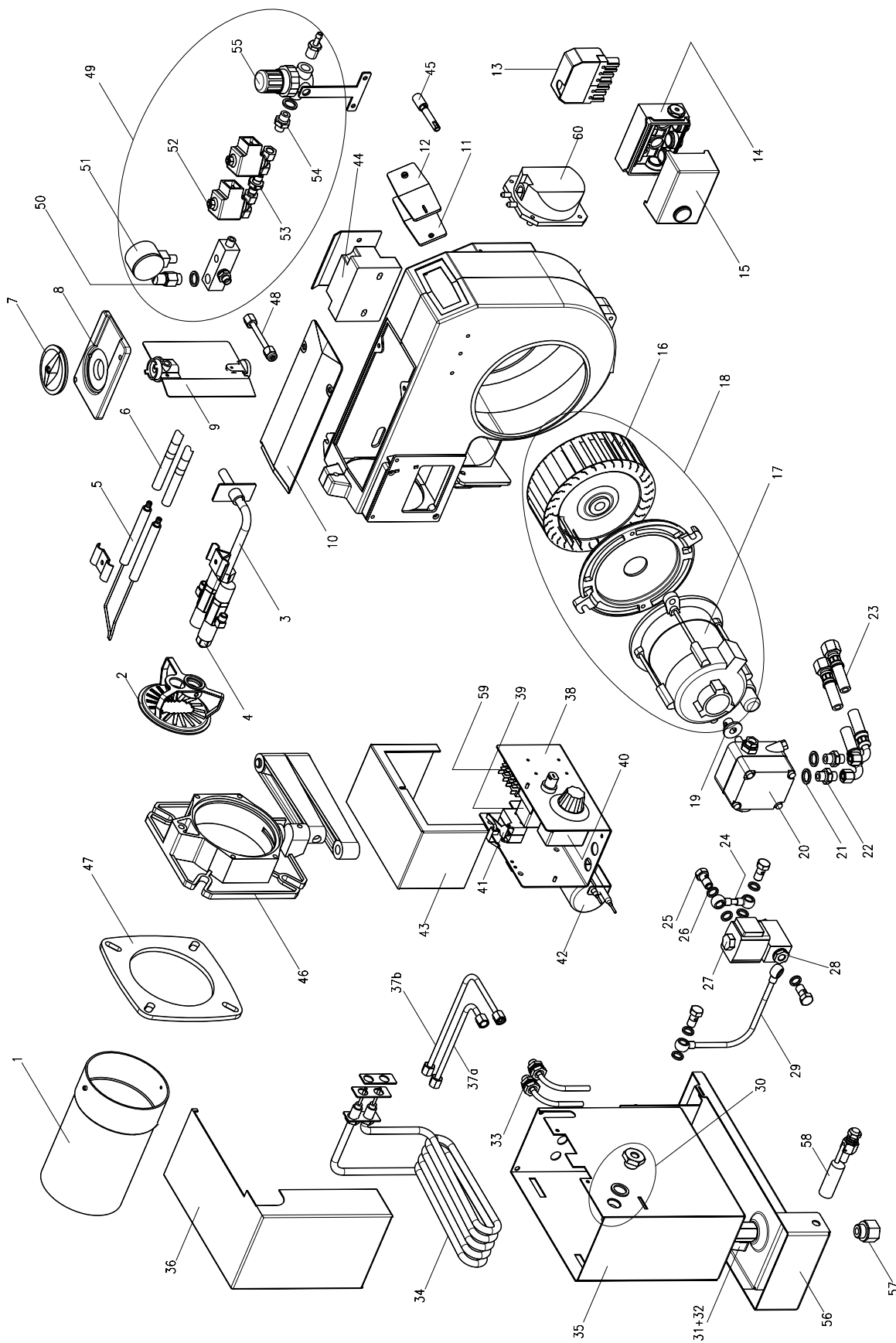

Ersatzteile • Universalölbrenner

ifd.	Benennung	VE	Best.-Nr.	Preisgruppe
1	Brennerrohr, 182 mm lang	1	37-90-12112	27
2	Stauscheibe mit Halter kpl.	1	41-90-20849	24
3	Düsenstock kpl.	1	37-90-11304	55
4	Düse Delavan HV 1,5	1	59-10-50448	28
5	Zündelektroden (rechts + links)	1	47-90-26054	17
6	Zündkabelpaar	1	47-90-27621	8
7	Handrad Luftregelung	1	47-90-12100	6
8	Flansch Luftklappe	1	47-90-12099	9
9	Luftklappe kpl.	1	47-90-12096	11
10	Deckel für Gehäuse	1	47-90-12095	16
11	Schauglas	1	47-90-12105	2
12	Deckel für Schauglas	1	47-90-12106	2
13	Buchsenteil 7-pol. mit Kabel	1	47-90-11839	13
14	Steuergerät-Unterteil S98 9-pol. kpl.	1	31-90-22664	11
15	Steuergerät TF 834.3	1	37-90-11285	30
16	Ventilatorrad 146 x 52	1	47-90-12104	12
17	Motor 180 W	1	47-90-12113	40
18	Motor 180 W mit Ventilatorrad kpl.	1	47-90-27249	42
19	Kupplung	10	37-50-10110	13
20	Pumpe D45B mit Anschlüssen	1	47-90-26160	43
21	Dichtring AL 13 x 18 x 2	50	37-50-11293	10
22	Schlauchnippel NW 6 R 1/4" x 8LL	10	37-50-11348	13
23	Metallschlauch NW 6 1200 mm lang	1	47-90-11347	9
24	Verbindungsrohr Pumpe-Magnetventil	1	37-90-10780	10
25	Hohlschraube R1/8"	10	37-50-10736	20
26	Dichtring AL 14 x 10 x 2	50	37-50-10788	6
27	Magnetventil R1/4" SV04	1	36-90-11583	38
27	Spule für Magnetventil	1	47-90-24686	28
28	Gewindereduzierstutzen 1/4" x 1/8"	1	47-90-11303	6
29	Verbindungsrohr Magnetventil-Öltank	1	47-90-26171	23
30	Anschluss kpl. für Öltank-Magnetventil	1	47-90-27627	17
31	Dichtung 24 x 16,8 x 2 Novapress 200	10	47-50-10516	13
32	Ablassventil 3/8"	1	47-90-10472	9
33	Ansaugrohr kpl.	1	47-90-24514	11
34	Heizschlange kpl. 1100 W	1	47-90-24505	33
35	Öltank GU100 vormontiert	1	47-90-27940	61
36	Deckel für Öltank	1	47-90-24520	24
37a	Druckrohr Öltank-Düsenstock Teil 1	1	37-90-10370	16
37b	Druckrohr Öltank-Düsenstock Teil 2	1	37-90-10371	16
38	Schaltgehäusezarge kpl. vormontiert	1	47-90-27351	60
39	Sicherheitsthermotat	1	47-90-27327	36
40	Einbau-Thermostat	1	47-90-22805-01	33
41	Doppelmicroschalter	1	47-90-10601	24
42	Schwimmer	1	47-90-22420	24
43	Schaltgehäuseabdeckung	1	47-90-24525	9
44	Zündtransformator Mod. 26/48 mit Anschlusskabel 460 mm lang	1	47-90-26930	23
45	Flammenwächter MZ770 kpl. mit Kabel	1	47-90-22816	14
46	Schwenkflansch kpl.	1	47-90-26181	27
47	Dichtung für Befestigungsflansch	5	47-50-12094	8
48	Verbindungsrohr Luftverteiler	1	47-90-27631	7
49	Luftverteiler kpl. vormontiert	1	47-90-24568	43
50	Sicherheitsventil 1-4 bar	1	47-90-22344	23
51	Druckmeßgerät 0-2,5 bar	1	47-90-12121	13
52	Spule für Magnetventil	1	59-90-50368	17
53	Doppelnippel NR 280 R 1/8"	1	44-90-23087	4
54	Doppelnippel-Red. 1/4" x 1/8"	1	44-90-23075	6
55	Druckregler als Ersatz	1	47-90-24594	23
56	Auffangschale	1	47-90-24522	51
57	Verlängerung für Ablassventil 3/8"	1	47-90-24532	9
58	Schwimmerschalter HM1015 / 1-E	1	47-90-24506	30
59	Leistungs-Relais	1	47-90-27681	18
60	Luftdruckwächter DL2E-1 30Z 0,4 mbar	1	47-90-27298	20

G. 23.03.15 • Art. Nr. 72-10-57851-DE

¹⁾ VE = Verpackungseinheit 1, 5, 10, 20, 50 Stück

Ersatzteile • Universalölbrenner

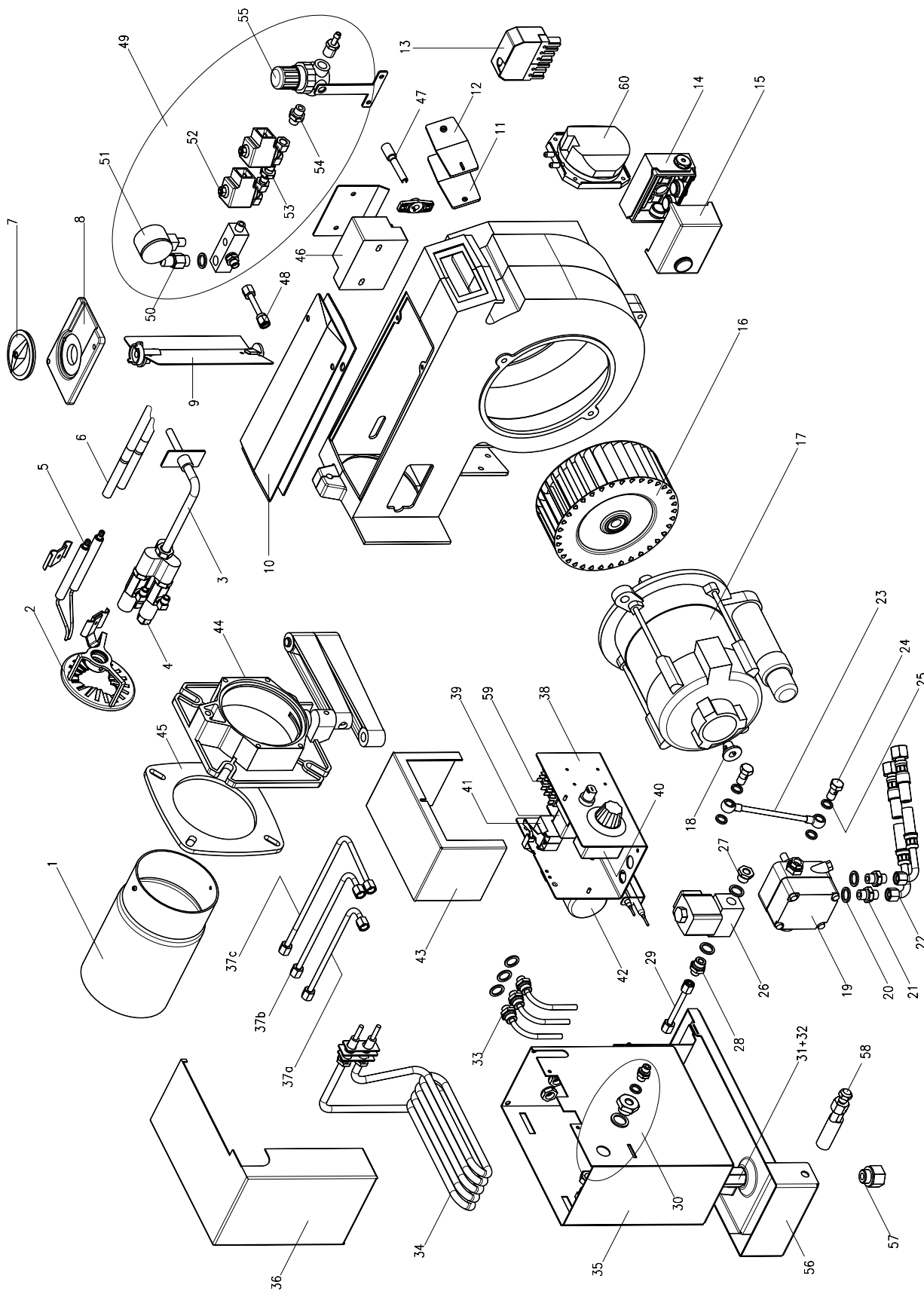

Ersatzteile • Universalölbrenner

ifd. Nr.	Benennung	VE ¹⁾	Best.-Nr.	Preisgruppe
1	Brennerrohr, 177 mm lang	1	47-90-27625	31
2	Stauscheibe mit Halter kpl.	1	41-90-20850	34
3	Düsenstock kpl.	1	37-90-12156	56
4	Düse Delavan HV 2	1	59-90-50449	28
5	Zündelektroden (rechts + links)	1	47-90-27486	14
6	Zündkabel 440 mm lang	2	47-50-26739	9
7	Handrad Luftregelung	1	47-90-12100	6
8	Flansch Luftklappe	1	47-90-12099	9
9	Luftklappe kpl. vormontiert	1	47-90-10646	11
10	Dichtung für Gehäusedeckel	5	47-50-10668	13
11	Schauglas	1	47-90-12105	2
12	Deckel für Schauglas	1	47-90-12106	2
13	Buchsenteil 7-pol. mit Kabel	1	47-90-11839	13
14	Steuergerät-Unterteil S98 9-pol. kpl.	1	31-90-22664	11
15	Steuergerät TF 834.3	1	37-90-11285	30
16	Ventilatorrad 160 x 62	1	47-90-10665	13
17	Motor 250 W mit Kabel	1	47-90-28895	38
18	Kupplungsset	1	47-90-28958	5
19	Pumpe D45B mit Anschlüssen	1	47-90-26160	43
20	Dichtring AL 13 x 18 x 2	50	37-50-11293	10
21	Schlauchnippel NW 6 R 1/4" x 8LL	10	37-50-11348	13
22	Metallschlauch NW 6 1200 mm lang	1	47-90-11347	16
23	Verbindungsrohr Pumpe-Magnetventil	1	47-90-26162	19
24	Hohlschraube R1/8"	10	37-50-10736	20
25	Dichtring AL 14 x 10 x 2	50	37-50-10788	6
26	Magnetventil R1/4" SV04	1	36-90-11583	38
26	Spule für Magnetventil	1	47-90-24686	28
27	Gewindereduzierstutzen 1/4" x 1/8"	1	47-90-11303	6
28	Schlauchnippel R1/4 x 6LL	10	47-50-20862	12
29	Verbindungsrohr Magnetventil-Öltank	1	47-90-26512	7
30	Anschluss kpl. für Öltank-magnetventil	1	47-90-27627	17
31	Dichtung 24 x 16,8 x 2 Novapress 200	10	47-50-10516	13
32	Ablassventil 3/8"	1	47-90-10472	9
33	Ansaugrohr kpl.	1	47-90-24514	11
34	Heizschlange kpl. 1100 W	1	47-90-24505	33
35	Öltank GU200 kpl.	1	47-90-26165	65
36	Deckel für Öltank	1	47-90-24520	24
37a	Druckrohr Öltank-Düsenstock Teil 1	1	47-90-26186	11
37b	Druckrohr Öltank-Düsenstock Teil 2	1	47-90-26187	11
37c	Druckrohr Öltank-Düsenstock Teil 3	1	47-90-26188	11
38	Schaltgehäusezarge kpl. vormontiert	1	47-90-27351	60
39	Sicherheitsthermostat	1	47-90-27327	36
40	Einbau-Thermostat	1	47-90-22805-01	33
41	Doppelmicroschalter	1	47-90-10601	24
42	Schwimmer	1	47-90-22420	24
43	Schaltgehäuseabdeckung	1	47-90-24525	9
44	Schwenkflansch kpl.	1	47-90-26181	27
45	Dichtung für Befestigungsflansch	5	47-50-12094	8
46	Zündtransformator Mod. 26/48 mit Anschlusskabel 460 mm lang	1	47-90-26930	23
47	Flammenwächter MZ770 kpl. mit Kabel	1	47-90-22816	14
48	Verbindungsrohr Luftverteiler	1	47-90-27628	4
49	Luftverteiler kpl. vormontiert	1	47-90-24568	43
50	Sicherheitsventil 1-4 bar	1	47-90-22344	23
51	Druckmeßgerät 0-2,5 bar	1	47-90-12121	13
52	Spule für Magnetventil	1	59-90-50368	17
53	Doppelnippel NR 280 R1/8"	1	44-90-23087	4
54	Doppelnippel-Red. 1/4" x 1/8"	1	44-90-23075	6
55	Druckregler als Ersatz	1	47-90-24594	23
56	Auffangschale	1	47-90-24522	51
57	Verlängerung für Ablassventil 3/8"	1	47-90-24532	9
58	Schwimmerschalter HM1015 / 1-E	1	47-90-24506	30
59	Leistungsreis	1	47-90-27681	18
60	Luftdruckwächter DL2E-1 30Z 0,4 mbar	1	47-90-27298	20

G. 23.03.15 • Art. Nr. 72-10-57851-DE

¹⁾ VE = Verpackungseinheit 1, 5, 10, 20, 50 Stück

Allgemeine Geschäftsbedingungen 04/2014

Für alle - auch zukünftigen - Lieferungen und Leistungen gelten ausschließlich unsere nachfolgenden Bedingungen, auch wenn wir uns in Zukunft nicht ausdrücklich darauf berufen. Abweichende Bedingungen, die wir nicht ausdrücklich schriftlich anerkennen, sind für uns unverbindlich.

I. Angebot

Unsere Angebote in Katalogen, Internet und Verkaufsunterlagen sind freibleibend und unverbindlich, d. h. lediglich als eine Aufforderung zur Abgabe eines Angebotes zu verstehen. Ein Vertragsabschluss erfolgt erst durch Auftragsbestätigung oder Lieferung, soweit nichts anderes vereinbart ist.

Die zu dem Angebot gehörigen Unterlagen wie Abbildungen, Zeichnungen, Gewicht- und Maßangaben sind nur annähernd maßgebend, soweit sie nicht ausdrücklich als verbindlich bezeichnet sind. An Kostenvorschlägen, Zeichnungen und anderen Unterlagen behält sich der Lieferer Eigentums- und Urheberrecht vor, sie dürfen Dritten nicht zugänglich gemacht werden. Der Lieferer ist verpflichtet, vom Abnehmer als vertraulich bezeichnete Pläne nur mit dessen Zustimmung Dritten zugänglich zu machen.

II. Lieferung

Für den Umfang der Lieferung ist die schriftliche Auftragsbestätigung des Lieferers maßgebend, im Falle eines Angebotes des Lieferers mit zeitlicher Bindung und fristgemäßer Abnahme das Angebot, sofern keine rechtzeitige Auftragsbestätigung vorliegt. Nebenabreden und Änderungen bedürfen der schriftlichen Bestätigung des Lieferers. Der Export unserer Waren bedarf unserer ausdrücklichen Zustimmung. Soweit Ware ins Ausland geliefert wird, hat Untersuchung und Abnahme in unserem Werk zu erfolgen, anderenfalls gilt die Ware unter Ausschluss jeglicher Rüge als vertragsgemäß geliefert. Sofern sich aus der Auftragsbestätigung nichts anderes ergibt, ist Lieferung ab Werk vereinbart.

III. Preis und Zahlung

- Die Preise verstehen sich in Euro und schließen die Mehrwertsteuer nicht ein. Sollten sich die Währungsverhältnisse oder die Kosten für Rohstoffe, Löhne, Energie usw. um mehr als 10 % erhöhen, behalten wir uns eine angemessene Erhöhung vor. Sollte eine Erhöhung von 25 % erfolgen, so bleibt es dem Kunden nachgelassen, von dem Vertrag zurückzutreten.
- Die Preise gelten einschließlich Verpackung und Frachtgut-Fracht zu der Empfangsstation des Bestellers, bzw. frei deutsche Grenze oder FOB deutscher Seehafen. Hiervon ausgenommen sind Warenlieferungen bis zu einem Nettowert von 500,00 Euro. Für diese werden Verpackung und Fracht zusätzlich berechnet.
- Gegenüber den Forderungen des Lieferers kann nur aufgerechnet werden, wenn die Gegenforderung unbestritten oder rechtskräftig festgestellt ist. Bei Rechtsgeschäften mit Unternehmen gilt dies auch für ihre Zurückbehaltungsrechte.

IV. Lieferzeit

- Die Lieferzeiten sind annähernd und unverbindlich.
- Die Lieferzeit beginnt mit der Absendung der Auftragsbestätigung, jedoch nicht vor der Beibringung der vom Besteller zu beschaffenden Unterlagen, Genehmigungen, Freigaben sowie vor Eingang einer vereinbarten Anzahlung.
- Die Lieferfrist ist eingehalten, wenn bis zu ihrem Ablauf der Liefergegenstand das Werk verlassen hat oder die Versandbereitschaft mitgeteilt ist.
- Die Lieferfrist verlängert sich angemessen bei Maßnahmen im Rahmen von Arbeitskämpfen, insbesondere Streik und Aussperrung sowie beim Eintritt unvorhergesehener Hindernisse, die außerhalb des Willens des Lieferers liegen, soweit solche Hindernisse nachweislich auf die Fertigstellung oder Ablieferung des Liefergegenstandes von erheblichem Einfluß sind. Dies gilt auch, wenn die Umstände bei Unterlieferern eintreten.
- Wird der Versand auf Wunsch des Bestellers verzögert, so werden ihm, beginnend einen Monat nach Anzeige der Versandbereitschaft, die durch die Lagerung entstandenen Kosten, bei Lagerung im Werk des Lieferers mindestens jedoch ½ v. H. des Rechnungsbetrages für jeden Monat berechnet, es sei denn, der Besteller weist geringere Kosten nach. Der Lieferer ist jedoch berechtigt, nach Setzung und fruchtlosem Verlauf einer angemessenen Frist anderweitig über den Liefergegenstand zu verfügen und den Besteller mit angemessener, verlängerter Frist zu beliefern.
- Die Einhaltung der Lieferfrist setzt die Erfüllung der Vertragsverpflichtungen des Bestellers voraus.
- Ansprüche auf Ersatz des Verzögerungsschadens sind ausgeschlossen.

V. Gefahrenübergang und Entgegennahme

- Die Gefahr geht spätestens mit der Absendung der Lieferteile auf den Besteller über, und zwar auch dann, wenn Teillieferungen erfolgen oder der Lieferer noch andere Leistungen, zum Beispiel die Versendungskosten oder Anfuhr oder Einbau übernommen hat. Mit der Übergabe der Ware an den Spediteur, Frachtführer, oder eine sonstige, auch eigene Beförderungsperson geht die Gefahr des Untergangs und der Verschlechterung jedenfalls auf den Kunden über. Bei Abrufaufträgen und Streckengeschäften ist die Abnahme durch den Kunden eine Pflicht im Sinne der §§ 276, 280 ff. BGB.
- Verzögert sich der Versand infolge von Umständen, die der Besteller zu vertreten hat, so geht die Gefahr vom Tage der Versandbereitschaft ab auf den Besteller über, jedoch ist der Lieferer verpflichtet, auf Wunsch und Kosten des Bestellers die Versicherungen zu bewirken, die dieser verlangt.
- Angelieferte Gegenstände sind, auch wenn sie unwesentliche Mängel aufweisen, vom Besteller unbeschadet der Rechte aus Abschnitt VII entgegenzunehmen.
- Teillieferungen sind zulässig.

VI. Eigentumsvorbehalt

- Alle Lieferungen erfolgen unter Eigentumsvorbehalt. Das Eigentum an den Liefergegenständen bleibt zur Sicherung aller Ansprüche vorbehalten, die dem Lieferer aus der gegenwärtigen und, soweit der Besteller Kaufmann ist, auch künftigen Geschäftsverbindung bis zum Ausgleich aller Salden gegen den Besteller zustehen.
- Bei Verarbeitung, Verbindung und Vermischung der Vorbehaltsware mit den anderen Waren durch den Besteller steht uns das Miteigentum an der neuen Sache zu im Verhältnis des Rechnungswertes der Vorbehaltsware zum Wert oder Rechnungswert der anderen verwendeten Waren. Erlischt unser Eigentum durch Be- oder Verarbeitung, Verbindung oder Vermischung, so überträgt der Besteller bereits jetzt die ihm zustehenden Eigentumsrechte am neuen Bestand oder der neuen Sache im Umfang des Rechnungswertes der Vorbehaltsware. Der neue Bestand oder die neue Sache gilt als Vorbehaltsware.
- Der Besteller hat die Vorbehaltsware für uns unentgeltlich und mit der Sorgfalt eines ordentlichen Kaufmanns zu verwahren. Der Besteller ist verpflichtet, uns jederzeit über den noch in seinem Besitz befindlichen Bestand der Vorbehaltsware, den Ort ihrer Aufbewahrung und ggfs. ihren Be- oder Verarbeitungszustand Auskunft zu erteilen. Wir sind berechtigt, die Vorbehaltsware jederzeit zu besichtigen.
- Der Besteller darf Vorbehaltsware nur im gewöhnlichen Geschäftsgang veräußern und solange er uns gegenüber im Rückstand mit Zahlungs- oder anderen Vertragsverpflichtungen ist, jedoch nur mit der Maßgabe, dass die Forderungen aus der Weiterveräußerung gemäß nachstehender Ziffer 5 auf uns übergehen.

- Die Forderungen des Bestellers aus der Veräußerung der Vorbehaltsware werden bereits jetzt an uns abgetreten. Wird die Vorbehaltsware zusammen mit anderen Waren veräußert, so gilt die Abtretung nur in Höhe der in unseren Rechnungen genannten Rechnungswerte der veräußerten Vorbehaltsware. Bei Weiterveräußerung von Waren, an denen uns Miteigentum zusteht, gilt die Abtretung der Forderung anteilig im Verhältnis der Miteigentumsrechte. Die abgetretenen Forderungen dienen im selben Umfang zur Sicherung wie die Vorbehaltsware.
- Übersteigt der Wert der uns vorstehend gegebenen Sicherheiten unsere Kaufpreis- oder Werklieferungsforderung um mehr als 20%, dann sind wir auf Verlangen des Käufers oder Bestellers zur Freigabe der Übersicherung verpflichtet.
- Der Besteller ist berechtigt, Forderungen aus der Weiterveräußerung bis zum jederzeit zulässigen und wirksamen Widerruf durch uns einzuziehen. Zur Abtretung der Forderung an Dritte ist der Besteller keinesfalls befugt. Auf unser Verlangen ist der Besteller verpflichtet, seine Abnehmer sofort von der Abtretung zu unterrichten und uns die zur Einziehung erforderlichen Unterlagen und Auskünfte zu geben.
- Im Falle einer Pfändung oder eines anderen Zugriffs auf die Vorbehaltsware und der abgetretenen Forderung hat der Käufer oder Besteller uns unverzüglich zu benachrichtigen und den Dritten auf unsere Rechte hinzuweisen.
- Der Lieferer ist berechtigt, den Liefergegenstand auf Kosten des Bestellers gegen Diebstahl-, Bruch-, Feuer-, Wasser- und sonstige Schäden zu versichern, sofern nicht der Besteller selbst die Versicherung nachweislich abgeschlossen hat.

VII. Gewährleistung

- Die Gewährleistung des Lieferers bezieht sich nur auf die von ihm gelieferten Kessel, Brenner und deren Komponenten. Sie erstreckt sich auf 12 Monate und beinhaltet Ersatz für das schadhafte Einzelteil.
- Die Gewährleistung beschränkt sich auf die Nachlieferung fehlerfreier Teile. Bei Bauleistungen tritt an die Stelle der Nachlieferung fehlerfreier Teile die Nachbesserung. Ersetzt werden in allen Fällen nur die mangelhaften Teile. Ersetzte Teile gehen in das Eigentum des Lieferers über. Für den Fall des Fehlschlagens der Nachlieferung fehlerfreier Teile oder Nachbesserung kann der Besteller Minderung verlangen oder vom Vertrag zurücktreten.
- Weitere Gewährleistungs- und Schadenersatzansprüche sind ausgeschlossen. Dieser Haftungsausschluss gilt nicht bei Verletzung von Leben, Körper, Gesundheit und bei groben Verschulden, die auf einer vorsätzlichen oder fahrlässigen Pflichtverletzung des Verwenders oder eines gesetzlichen Vertreters oder Erfüllungsgehilfen des Verwenders beruhen sowie nicht für sonstige Schäden, die auf einer vorsätzlichen oder grob fahrlässigen Pflichtverletzung des Verwenders oder des gesetzlichen Vertreters oder Erfüllungsgehilfen des Verwenders beruhen. Die Haftung gemäß § 478 BGB ist ausgeschlossen, als gleichwertiger Ausgleich wird ein Rabatt eingeräumt.
- Die Gewährleistungspflicht des Lieferers entfällt, wenn die Anlage nicht nach dessen Betriebsvorschriften bedient wird, ohne Rücksicht darauf, ob der Fehler auf die unvorschriftsmäßige Bedienung zurückzuführen ist oder nicht. Entsprechendes gilt, wenn an der Anlage Arbeiten von dritter Seite ohne die Zustimmung des Lieferers vorgenommen sind oder der Besteller mit seinen Zahlungsverpflichtungen in Verzug gerät.
- Die Gewährleistung des Lieferers erstreckt sich nicht auf Frostschäden, mangelhafte Bauausführungen, ungenügende Schornsteinanlage, natürliche Abnutzung, Nachlassen von Dichtungen, Rost, chemische oder elektrische Einflüsse, übermäßige Beanspruchung und gewaltsame Zerstörung.
- Soweit der Lieferer zur Gewährleistung verpflichtet ist, erlischt diese Pflicht, wenn ohne Einverständnis des Lieferers Änderungen an der Anlage vorgenommen werden oder die Anlage durch bauliche Hindernisse, Feuer, Explosion, Diebstahl, Wasser, Frost oder ähnliche, nur vom Käufer zu vertretende Umstände beschädigt wird.

VIII. Sonstige Bestimmungen

- Für technische Auskünfte, Empfehlungen und Ratschläge übernehmen wir keine Haftung; sie gelten insbesondere niemals als Zusicherung von Eigenschaften.
- Abbildungen, Zeichnungen, Maße, Gewichte und Farbtöne, die in Katalogen, Preislisten und anderen Drucksachen enthalten sind, stellen branchenübliche Annäherungswerte dar. Technisch erforderliche oder für die Formgestaltung notwendige Konstruktions- oder Materialabänderungen behalten wir uns vor.
- Erfolgen Lieferungen nach Zeichnungen oder sonstigen Angaben des Bestellers und werden hierdurch Schutzrechte Dritter verletzt, so stellt der Besteller uns von sämtlichen Pflichten frei.

IX. Recht des Bestellers auf Rücktritt

- Der Besteller kann vom Vertrag zurücktreten, wenn dem Lieferer die Leistung vor Gefahrenübergang endgültig unmöglich wird.
- Liegt Leistungsverzug im Sinne des Abschnittes IV der Lieferbedingungen vor und gewährt der Besteller dem in Verzug befindlichen Lieferer eine angemessene Nachfrist mit der ausdrücklichen Erklärung, dass er nach Ablauf dieser Frist die Annahme der Leistung ablehne, und wird die Nachfrist nicht eingehalten, so ist der Besteller zum Rücktritt berechtigt.
- Tritt die Unmöglichkeit während des Annahmeverzuges oder durch Verschulden des Bestellers ein, so bleibt dieser zur Gegenleistung verpflichtet.
- Ausgeschlossen sind, soweit gesetzlich zulässig alle anderen weitergehenden Ansprüche des Bestellers, insbesondere auf Wandlung, Kündigung oder Minderung sowie auf Ersatz von Schäden irgendwelcher Art, und zwar auch von solchen Schäden, die nicht an dem Liefergegenstand selbst entstanden sind, es sei denn, die Verpflichtung zum Schadenersatz beruht auf grob fahrlässigem oder vorsätzlichem Handeln.

X. Recht des Lieferers auf Rücktritt

Für den Fall unvorhergesehener Ereignisse im Sinne des Abschnittes IV der Lieferbedingungen, sofern sie die wirtschaftliche Bedeutung oder den Inhalt der Leistung erheblich verändern oder auf den Betrieb des Lieferers erheblich einwirken, und für den Fall nachträglich sich herausstellender Unmöglichkeit der Ausführung, wird der Vertrag angemessen angepaßt. Soweit dies wirtschaftlich nicht vertretbar ist, steht dem Lieferer das Recht zu, ganz oder teilweise vom Vertrag zurückzutreten. Schadenersatzansprüche des Bestellers wegen eines solchen Rücktritts bestehen nicht. Will der Lieferer vom Rücktrittsrecht Gebrauch machen, so hat er dies nach Erkenntnis der Tragweite des Ereignisses unverzüglich dem Besteller mitzuteilen, und zwar auch dann, wenn zunächst mit dem Besteller eine Verlängerung der Lieferfrist vereinbart war.

XI. Erfüllungsort und Gerichtsstand

Erfüllungsort für alle Verpflichtungen aus diesem Vertrag ist Hemer. In diesen Lieferungs- und Zahlungsbedingungen vorgesehene schriftliche Mitteilungen an den Lieferer sind unmittelbar an den Sitz des Lieferers zu richten. Mitteilungen an den Vertreter sind unwirksam. Gerichtsstand für alle aus dem Vertragsverhältnis sich ergebenden Streitigkeiten einschließlich Wechselklagen ist Iserlohn. Der Lieferer ist auch berechtigt, bei dem Gericht zu klagen, das für den Sitz des Bestellers zuständig ist.

XII. Anwendbares Recht

Auf die gegenseitigen Rechtsbeziehungen findet ausschließlich das in der Bundesrepublik Deutschland geltende Recht Anwendung.

XIII. Verbindlichkeit des Vertrages

Der Vertrag bleibt auch bei rechtlicher Unwirksamkeit einzelner Punkte seiner Bedingungen verbindlich oder einzelner Ziffern der Lieferungs- und Zahlungsbedingungen. Die durch den Wegfall der unwirksamen Bestimmungen entstehende Lücke ist nach Treu und Glauben im Sinne des Vertrages auszufüllen.

Werksbüros und Vertretungen:

■ Enertech GmbH - Zentrale

GIERSCH-Schulungszentrum
e-mail info@giersch.de
Telefon 02372 / 965-0
Telefax 02372 / 61240

▲ Hamburg /Reinbek

Electro-Oil Center
Reinhold Janke
e-mail reinhold.janke@giersch.de
Telefon 040 / 7273 38 61
Telefax 040 / 7273 38 10

▲ Hamburg /Reinbek

CTC-Wärmepumpen Schulungs-Center
Dirk Wepner
e-mail info@giersch.de
Telefon 02372 / 965-0
Telefax 02372 / 61240

▲ Kaufbeuren

GIERSCH Schulungs-Center Süd
Thomas Lill
e-mail thomas.lill@giersch.de
Telefax 08346 / 921710

national:

Neubrandenburg / Meckl.-Vorpommern

Mecklenburger Objektausstattungen
Burkard Baars
e-mail info@bb-sanitaersysteme.de
Telefon 039606 / 20015
Telefax 039606 / 20004

Berlin / Brandenburg

Andreas Wetterau
e-mail andreas.wetterau@giersch.info
Telefon 033366 / 70068
Telefax 033366 / 70069

Cottbus / Lausitz

Wolfgang Schumann
e-mail schumannvertrieb@arcor.de
Telefon 0355 / 8628832
Telefax 0355 / 8628831

Dresden / Sachsen

Dietmar Unger
e-mail giersch-unger@web.de
Telefon 035243 / 51291
Telefax 035243 / 51292

Zwickau / Erzgebirge

Steffen Unger
Wärmetechnik Vertriebs GmbH
e-mail steffen@unger-waermetechnik.de
Telefon 0375 / 790114
Telefax 0375 / 790115

Weimar / Thüringen

Ingo Umbreit
e-mail ingo.umbreit@t-online.de
Telefon 036458 / 41903
Telefax 036458 / 41903

Bayreuth / Oberfranken

Max Geiger
e-mail geiger.max@gmx.net
Telefon 09287 / 3315
Telefax 09287 / 3495

Passau / Oberpfalz

Martin Mania
e-mail helmut.mania@t-online.de
Telefon 08546 / 1516
Telefax 08546 / 2290

Rosenheim / Oberbayern

Walter Hoelldobler
e-mail walter.hoelldobler@giersch.de
Telefax 08039 / 2916

Kaufbeuren / Allgäu

Thomas Lill
e-mail thomas.lill@giersch.de
Telefax 08346 / 921710

Baden-Württemberg

Thomas Lill
e-mail thomas.lill@giersch.de
Telefax 08346 / 921710

Saabrücken / Luxemburg

EAC Energie & Anlagen Concept
Scherer & Schmäh
e-mail info@eac-handel.de
Telefon 06898 / 9122634/-635
Telefax 06898 / 9122585

Koblenz / Eifel

Lothar Kuhn
e-mail info@kuhn-iv.de
Telefon 06763 / 5589875
Telefax 06763 / 5589876



Dillenburg / Hessen

Georg Fuhrmann
e-mail GFGiersch@aol.com
Telefon 02736 / 6755
Telefax 02736 / 6755

Köln / Rheinland

Wiegbert Maak
e-mail wiegbert.maak@giersch.de
Telefax 02183 / 81871

Sundern / Sauerland

Hans-Dieter Born
e-mail hd.born@giersch.de
Telefax 02933 / 9098384

Wickede / Ruhrgebiet

Franz Schmidt
e-mail franz.schmidt@giersch.de
Telefax 02377 / 7849785

Münster / NRW

IMG-Walter Plüschke
e-mail info@img-plueschke.de
Telefon 0251 / 60222
Telefax 0251 / 60221

Göttingen / Sachsen-Anhalt

Daßler GmbH
e-mail giersch@dassler.email
Telefon 05382 / 2317 + 6881
Telefax 05382 / 4478

Braunschweig / Niedersachsen

VVS - GmbH
e-mail info@vvs-vogt.de
Telefon 05331 / 908750
Telefax 05331 / 908755

Bremen / Emsland

thomas ursprung
e-mail thomas.ursprung@giersch.de
Telefax 04244 / 2624

Hamburg / Schleswig-Holstein

Wolfgang Pridat
e-mail wolfgang.pridat@giersch.de
Telefax 040 / 7273 38 10

international:

Baltikum

Giersch Baltic SIA
Raitis Bertinsch
Starta iela 6b
Riga, LV-1026
Telefon 00371 / 67 / 530636
Telefax 00371 / 67 / 530636
e-mail raitis@giersch.lv

Finnland

Giersch Skandinavia
Suvi Päivike
Satabio Oy
PL 146 Rautatiekatu 16
38700 Kankaanpää
Telefon 00358 / 500-594 975
e-mail suvi.paivike@ksm.fi

Frankreich

Giersch-France Sarl
3, Rue du Vaucluse
68270 Wittenheim
Telefon 0033 / 389 57 67 57
Telefax 0033 / 389 57 66 50
e-mail ctc.france@wanadoo.fr

Kroatien

Giersch Adria
Dipl.-Ing. Hrvoje Karabaic
Trakošćanska 6
10000 Zagreb
Telefon 00385 / 1 / 8896600
Telefax 00385 / 1 / 8896601
e-mail
Hrvoje.Karabaic@enertech-group.de

Polen

Giersch Polska
Edmund Drozdzyński
ul. Dywizji Kosciuszki 20b/4
44-196 Knurów
Telefon 0048 / 531 30 10 64
e-mail biuro@enertech-giersch.pl

Russland

Giersch Moskau
Vladislav Vassilitchenko
Kastomarovskij Per., 3
Moskow 107 120
Telefon 007 / 49593631547
Telefax 007 / 49593631531
e-mail giersch@mail.ru

Schweiz

CTC Giersch AG
Furtbachstrasse 16/18
Postfach 57
8107 Buchs
Telefon 0041 / 848 838 838
Telefax 0041 / 43 411 62 60
e-mail info@ctc-giersch.ch

Weißrussland

Dr. Yury Yarmolchick
8, #31 Communisticheskaya St.,
220029 Minsk
Telefon 00375 / 29 636 6789
Telefax 00375 / 172 84 8608
e-mail giersch@tut.by

RECHTSHINWEIS: Eine Fehlerfreiheit der in dieser Preisliste enthaltenen Informationen kann trotz sorgfältiger Zusammenstellung nicht garantiert werden. Aussagen über Ausstattung und Ausstattungsmerkmale sind unverbindlich. Die in dieser Preisliste beschriebenen Ausstattungsmerkmale gelten als vereinbarte Beschaffenheit unserer Produkte. Einzelne Ausstattungsmerkmale können aufgrund ständiger Fortentwicklung unserer Produkte zwischenzeitlich verändert worden oder entfallen sein. Über die zurzeit gültigen Ausstattungsmerkmale informieren Sie sich bitte bei unserem Fachberater. Die bildlichen Darstellungen in diesem Dokument stellen nur Anwendungsbeispiele dar. Die Abbildungen enthalten auch Installationssteile, Zubehör und Sonderausstattungen, die nicht zum serienmäßigen Lieferumfang gehören. Nachdruck, auch auszugsweise, nur mit Genehmigung des Herstellers. Es erfolgt keine Rechtsberatung.



Enertech GmbH
Vertrieb GIERSCH/Electro_Oil
Adjutantenkamp 18, 58675 Hemer
www.giersch.de